

Etude de la céramique du site de Comines (Nord) « Rues d'Hurlupin et du Château »

Cyrille Chaidron (Arkéocéra)

UMR 7041 - ArScAn/GAMA - U.R.4284 Trame/UPJV



Cet ouvrage est publié par les éditions Arkéocéra

© juillet 2023 – Arkéocéra

Dépôt légal juillet 2023. Tous droits réservés – éditions Arkéocéra – 6 rue des Hautes-Cornes, 80000 Amiens – 2023.

« Le Code de la propriété intellectuelle interdit les copies ou reproductions destinées à une utilisation collective. Toute représentation ou reproduction intégrale ou partielle faite par quelque procédé que ce soit, sans le consentement de l'auteur ou de ses ayant droit ou ayant cause, est illicite et constitue une contrefaçon, aux termes des articles L.335-2 et suivants du Code de la propriété intellectuelle. »

Édition : éditions Arkéocéra – 6 rue des Hautes-Cornes, 80000 Amiens

ISBN : 978-2-9558803-6-4

Création de la mise en page et distribution du livre : www.arkeocera.fr

Etude de la céramique du site de Comines « Rues d’Hurlupin et du Château »

Cyrille CHAIDRON

Arkéocéra - UMR 7041 – ArScAn/GAMA, U.R. 4284 Trame-UPJV



Préambule

Les éditions Arkéocéra, exclusivement numériques, ont été créées pour diffuser au plus grand nombre, des données inédites de céramologie comprenant notamment les données brutes provenant de nos études.

L'objectif est de proposer aux lecteurs des données, et systématiquement des données brutes, qui peuvent ensuite être exploitées dans le cadre de travaux de synthèse ou universitaires.

Ces publications ne porteront que sur les données céramologiques sans publier d'autres informations émanant de l'opération archéologique (plans, listing, figures...) sauf autorisation du responsable de l'opération.

Nous remercions Delphine Cense-Bacquet, responsable de l'opération ainsi que la direction d'Archéopole, pour nous avoir confié cette étude. La présente étude a été réalisée en 2018 et est publiée telle qu'elle a été fournie à l'opérateur.

Table des matières

Préambule	3
Introduction	6
La céramique gallo-romaine	7
La céramique du haut moyen-âge.....	7
La céramique de la phase XII ^e -XIII ^e s.	8
Groupes techniques et pâtes	8
La vaisselle de table.....	9
La vaisselle culinaire	9
La céramique de la séquence du XIV ^e s.	10
Groupes techniques et pâtes	11
La vaisselle de table.....	13
La vaisselle de cuisine.....	13
La céramique de la séquence XV ^e -XVI ^e s.	15
La céramique de la phase 2 ^e moitié/fin XV ^e -milieu XVI ^e s.....	15
Groupes techniques et pâtes	15
La vaisselle de table.....	18
La vaisselle culinaire	19
La céramique de la phase 2 ^e moitié XVI ^e s.....	20
Groupes techniques et pâtes	21
La vaisselle de table.....	23
La vaisselle culinaire	24
La vaisselle utilitaire	26
Les compléments provenant des faits datés XV ^e s-XVI ^e s.....	26
Un probable hiatus au XVII ^e siècle.....	29
La céramique de la séquence XVIII ^e -XIX ^e s.	29
La vaisselle de table et les importations	30
La vaisselle culinaire et utilitaire	31
La céramique de la fin XIX ^e s.	32
Conclusion.....	35
Bibliographie.....	38
Liste des abréviations.....	41
Inventaire des dessins.....	42

Tableau de comptages	50
Planches	131

Introduction

La fouille dirigée par D. Cense-Bacquet (Archéopole) a permis de mettre au jour un important lot de céramiques médiévales, modernes et contemporaines, faisant suite aux observations précises réalisées lors de la phase de diagnostic (Notte 2015).

L'étude porte sur 6415 tessons pour un nombre de vases estimés à 1296 individus (comptages effectués sur les bords, fonds, anses éventuellement divisées par deux, petits objets, avant recollage). La révision de la stratigraphie a permis d'annuler des faits archéologiques et de porter le volume du mobilier à 6361 tessons pour 1282 vases estimés.

Tous les fragments ont été observés et intégrés dans un tableau Excel servant de base de données. Les fragments ont été identifiés selon leurs critères technologiques et par groupes de pâtes (parfois par ateliers lorsque cela était possible). Les distinctions technologiques reposent sur les modes de cuisson (mode A ou B, à savoir « pâtes rouges » ou « pâtes grises ». Picon 1973) et sur la présence et la nature de la couverte (glaçure avec ou sans engobe, surface engobée).

Tous les faits/US ont pu ainsi être datés intrinsèquement à leur mobilier. Les chronologies s'appuient sur quelques articles régionaux et études céramologiques de fouilles lilloises (par exemple : Marcy 2003) ou régionales (Seclin par exemple). Une analyse chronologique conjointe de la stratigraphie a permis de préciser la datation de certains (cf. tableau des comptages en annexe).

La densité de l'occupation transparait par la quantité de mobilier. Le taux de fragmentation est peu élevé pour les périodes récentes et plus significatif pour les séquences anciennes, probablement la preuve de remaniements anthropiques denses.

Plusieurs périodes ont pu être observés, avec des quantités de rejets très variables. Les informations chronologiques fournies par le mobilier du diagnostic dans l'étude de notre collègue V. Vincent ont été confirmés (Notte 2015) à l'exception d'une séquence postérieure au milieu du XVI^e s. et les séquences contemporaines qui font leur apparition ici.

Aucune structure n'a pu être rattachée à la période gallo-romaine même si plusieurs tessons, résiduaux, ont été identifiés (en 1266 SD 6 et 1450).

Le début de l'occupation, très discret, peut être situé au cours de la période carolingienne (comme observé au diagnostic) probablement avant le X^e s. (à partir du VIII^e s. ?). L'occupation suivante est plus discrète (XII^e s. ?) alors que celle du XIII^e s. (bien identifiée au diagnostic) est plus significative. L'augmentation des rejets détritiques s'observent à partir de là (cf. graphiques en conclusion).

Ensuite, l'occupation est continue, sans hiatus observable jusqu'à la fin du XVI^e s. La séquence du XVII^e s. n'a pas été véritablement observée, il faut attendre ensuite le siècle suivant (probablement même vers la fin du XVIII^e s.) pour que les rejets réapparaissent.

La chronologie s'appuie sur la datation des céramiques par faits ainsi que par un travail détaillé de correspondances entre datation-céramique et datation-stratigraphie réalisé en collaboration avec D. Cense-Bacquet. Enfin, cette étude ne comprend pas le matériel du diagnostic, non fourni.

La céramique gallo-romaine

La poignée de tessons antiques a été prélevée dans des colmatages plus récents. Il ne s'agit que de trois tessons (2 fragments en 1266 SD 61 et 1 seul en 1450) : un fragment de *terra nigra* à pâte brune fumigée probablement du groupe de Bouvines (Nord), un tesson de céramique commune de mode B, tournée, à pâte grise sableuse et un dernier fragment non tournée à pâte chamottée avec quelques vacuoles (typique de ce secteur). Les trois sont originaires d'ateliers septentrionaux et pourraient correspondre (s'ils sont contemporains) à la 2^e moitié du I^{er}-début du II^e s. ap. J.-C.

La céramique du haut moyen-âge

Le corpus se limite à 112 tessons pour 15 vases estimés, répartis dans 6 faits différents : 1131, 1140 SD 37, 1120 SD 70, 1054, 1038 US2 et 1039 (pour 1038 et 1039, leur datation a été donnée au diagnostic).

Les éléments les plus pertinents sont en premier lieu la répartition technologique :

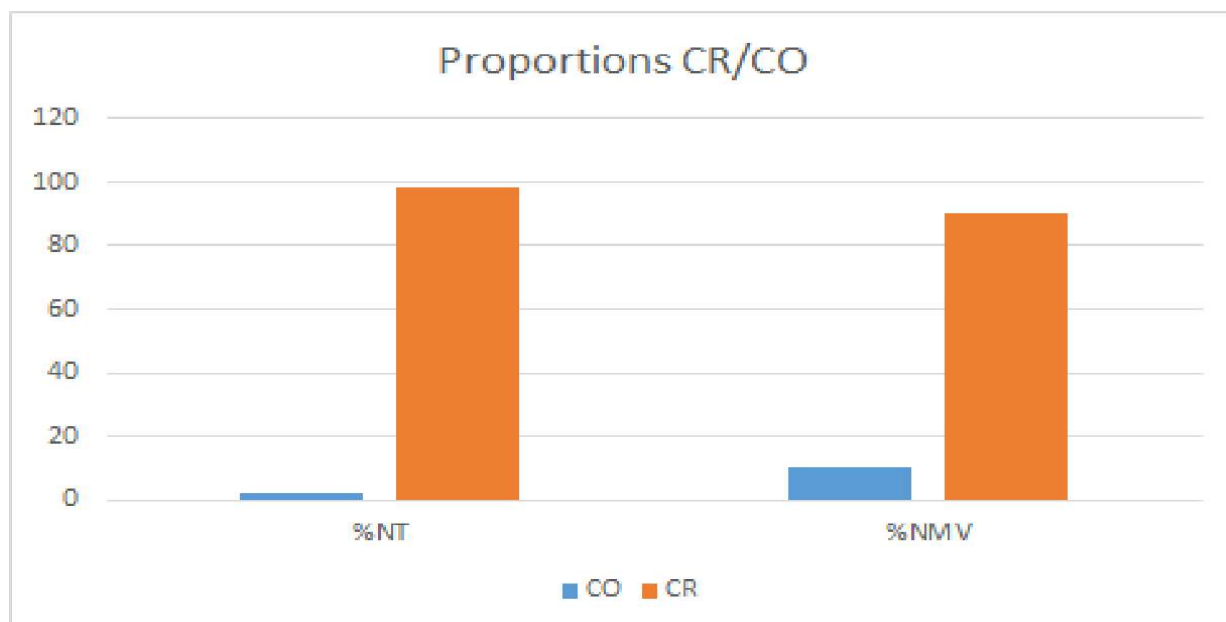

Graphique 1 : proportion (%) entre les groupes technologiques de la séquence haut moyen âge

La céramique commune de mode B domine très largement, comme cela est de mise pour les ensembles carolingiens. La datation à la période carolingienne est assurée par quelques bords comme une lèvre éversée en bourrelet avec ressaut interne, un bord en bandeau carré court et crochet ou en baguette, un bord en gouttière et un pot à bord en bandeau assez caractéristique (Pl. 1, n°1. cf. certains bords dans Routier 2013 et à Saint-Omer dans des ensembles carolingiens : Routier 1998). Aucun autre élément pertinent n'est à signaler.

La céramique de la phase XII^e-XIII^e s.

Plusieurs faits permettent de circonscrire cette séquence, d'autres indices ont été piégés dans des comblements plus récents (en position résiduelle). Nous ne prendrons en compte que ceux provenant de faits homogènes. Ils sont au nombre de 18 : 1056 (inter 1068), 1066, 1091 (SD 24), 1141 (SD 37 et surface), 1144, 1184, 1288, 1155 (us 4), 1367, 1460, 1470, 1515, 1533, 1635, 1777 et peut-être 1038 (us 2), 1173 (SD 13) et 1183.

Le nombre de fragments est de 152 et le nombre de vases estimé est de 29 (soit respectivement 2% des tessons et 2% des vases toutes périodes confondues). Il s'agit d'un lot très réduit dont les éléments de chronologie s'orientent plus volontiers vers le XIII^e s. que le XII^e s. (1066 pourrait être le seul fait attribuable au XII^e s. sans certitude). Une distinction semble s'opérer toutefois entre les faits du plein XIII^e s. et ceux à la charnière avec le XIV^e s. (cf. *infra*).

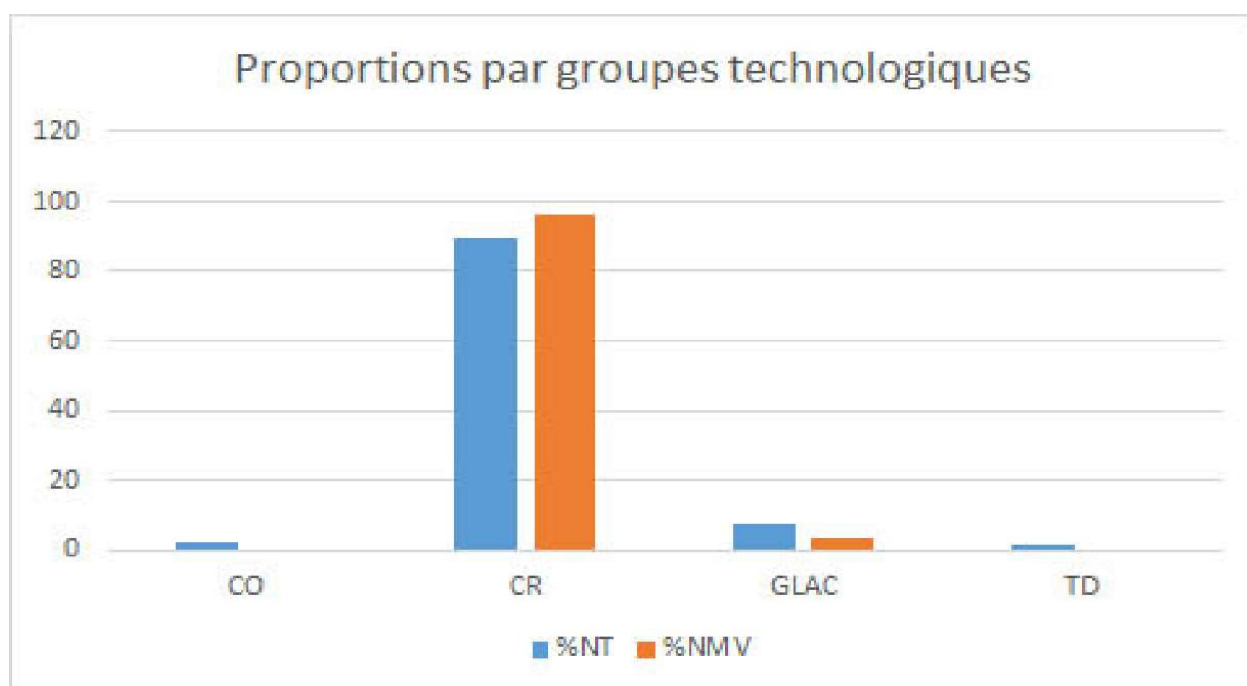

Graphique 2 : répartition (%) entre les groupes technologiques de la séquence (XII^e) XIII^e s.

Groupes techniques et pâtes

La répartition du graphique 2 montre bien, là encore, la nette prédominance des céramiques communes de mode B (« pâtes grises ») mais aussi l'apparition de nouveaux groupes comme la céramique dite « très décorée » et la céramique glaçurée. Pour cette dernière, elle est multiple : glaçure brune (ou transparente) sans engobe, glaçure jaune sur engobe blanc.

La céramique « très décorée » n'est signalée que par deux tessons à décor brun en spirale et de lignes verticales de *grenti* sur fond jaune. Elle s'inscrit totalement dans cette séquence sur le plan chronologique.

Les pâtes observées sont relativement homogènes, pendant la grande partie de l'occupation du site. Elles caractérisent, aussi bien pour la céramique de mode B que celle de mode A (glaçurée ou non), des ateliers régionaux. La pâte est généralement finement dégraissée (sable fin calibré, parfois très fin) avec quelques nodules ferreux. L'ajout de chamotte fine est très fréquent. Généralement le toucher est limoneux et permet facilement de distinguer des produits à pâtes granuleuses. Des versions plus « granuleuses » ont été observées mais appartenant au même groupe de production. Elles présentent des parentés avec les pâtes gallo-romaines du secteur Ménapiens de Tournai/Howardries/Famars ou atrébates de Bruay-La-Buissière. Les importations, dans ces catégories, sont très limitées à quelques apports régionaux/interrégionaux.

La vaisselle de table

Elle se résume aux fragments de céramique très décorée et au seul pichet à col mouluré (forme indéterminée) à pâte grise sableuse (mode B) provenant de 1184.

La vaisselle culinaire

Elle représente la très grande majorité du mobilier céramique, essentiellement à post-cuisson réductrice (mode B « pâtes grises »). Les formes identifiées sont toutes des formes hautes (pots, marmites) et certaines d'entre elles sont décorées de poinçons à la molette.

Ces décors et la typologie des vases sont identiques aux exemplaires du XIII^e s. de la fouille rue des Tanneurs à Lille (Cercy 2003). Ils permettent d'ancrer la datation au cours de ce siècle et de compléter le faciès local de cette période. Ici, il s'agit d'un pot à bord en gouttière très marquée avec décor à la molette (Pl. 1, n°2), d'un bord concave avec une collerette décorée à la molette (losanges. Pl. 1, n°3), d'un décor couvrant à la molette (en grille. Pl. 1, n°4). Les formes reconnues (des pots globulaires) et les décors sont identiques à ceux mis au jour dans les contextes contemporains Lillois qui permettent de parfaitement situer la chronologie et de confirmer les observations faites au cours du diagnostic (pour la fouille rue des Tanneurs : structure 50057 par exemple, Marcy 2003). Les correspondances lilloises se rencontrent aussi dans le pot globulaire à bord triangulaire (Pl. 1, n°5) et le bord éversé arrondi à ressaut interne (type 50212-7 de la Rue des Tanneurs. Pl. 1, n°6).

D'autres formes confirment la datation et certaines trouvent des parallèles avec l'ensemble du milieu du XIII^e s. de Saint-Omer (Barbé, Roy 1996) comme un pot à bord en bandeau saillant/en crochet (forme Saint-Omer 26) ou un bord en crochet et gouttière (Type Saint-Omer 31).

Enfin, la présence d'oules à bord en bandeau concave vient compléter le corpus contemporain et permet de fixer le terminus avant le XIV^e s. (Oule à pâte blanche/ose épurée et dégraissant de quartz fin avec des oxydes de fer, la surface est engobée et décorée par une glaçure partielle jaune : Pl. 1, n°7). Cette séquence voit aussi l'apparition très discrète des fonds avec pincements digités/festonnés.

La céramique de la séquence du XIV^e s.

Le XIV^e siècle marque une rupture dans la quantité des rejets. En effet, les rejets augmentent de manière significative, probablement par une intensification de l'occupation anthropique. Le volume correspondant à cette séquence est défini par 564 tessons pour 92 vases, soit respectivement 9% et 7% toutes périodes confondues. Les faits contemporains pris en compte (datations faites par la céramique et l'étude de la stratigraphie) sont les suivants : 1045 (SD 48), 1091 (surface), 1137 (US 1), 1161 (SD 29), 1172 (SD 104), 1178 (US 3-4 SD 54), 1212 (fait 1212 ; US 1 SD 25 ; SD 30 ; SD 108), 1285 (SD 63), 1354 (SD 117), 1367 (US 2 ; US gris-bleu foncé SD 84), 1437 (surface), 1442 (US 2 et US 3), 1485 (surface), 1533 (fait 1533 et SD 49), 1539 (SD 50), 1577 (SD 72), 1588 (SD 58), 1589 (SD 58), 1594 (SD 88), 1601 (SD 70), 1603 (SD 64), 1605 (US 3), 1612, 1624 (SD 71), 1636 (SD 73), 1816 (SD 137), 1835 (fond SD 138), 1409/1627/1628.

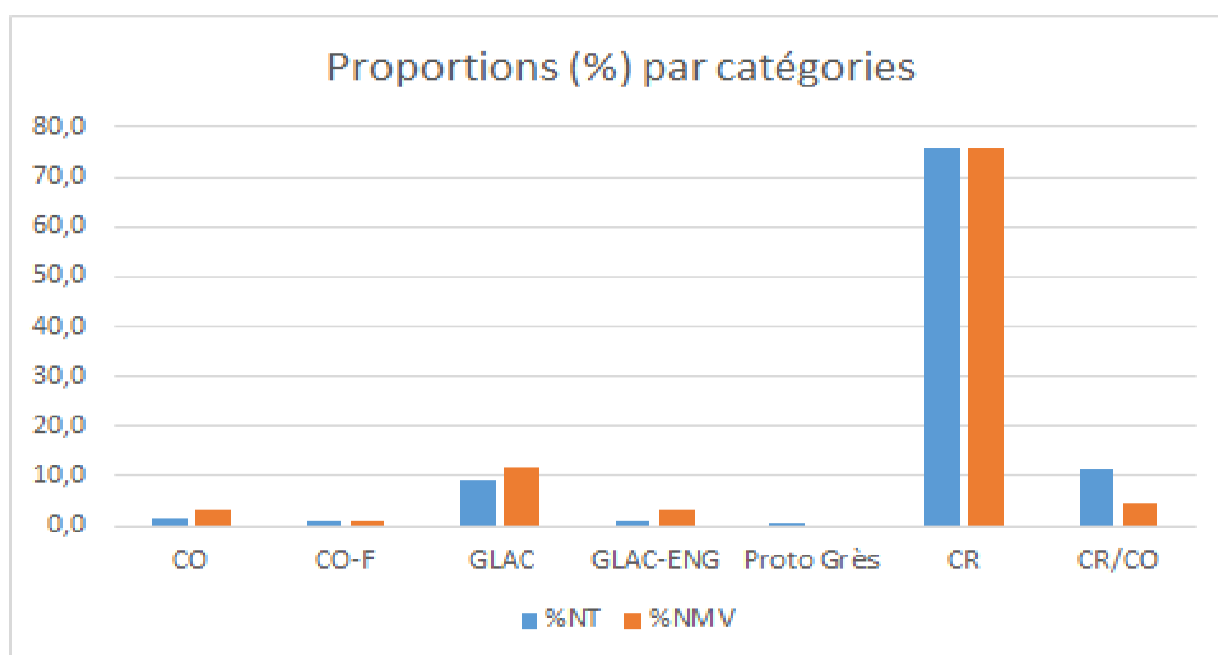

Graphique 3 : répartition (%) entre les groupes technologiques de la séquence XIV^e s.

Graphiques 4 et 5 : Comparaison de la répartition technologique avec deux autres sites proches de Comines géographiquement et contemporain (ensembles du XIV^e s.).

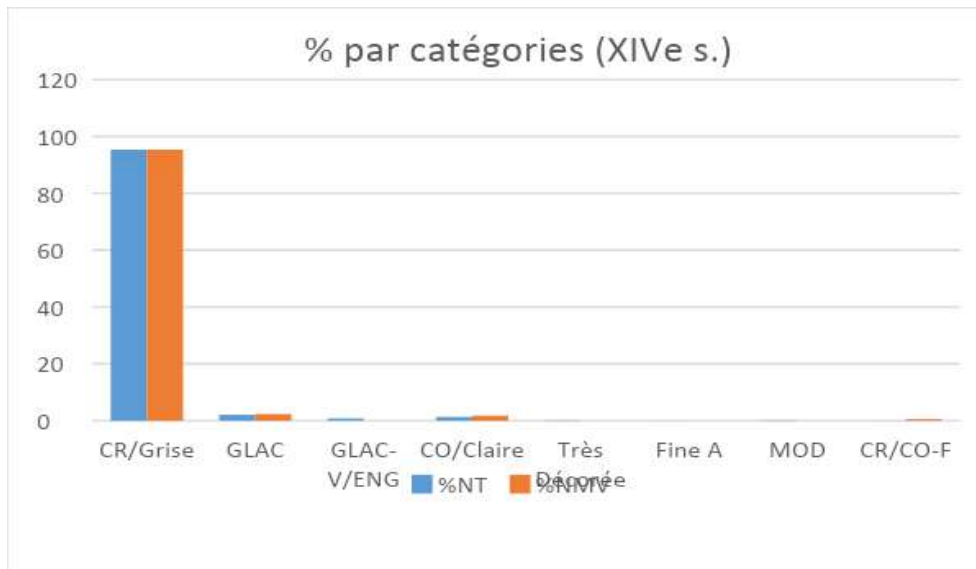

Graphique 4 : Herlies Nord (uniquement les faits du XIV^e. Etude C. Chaidron dans Delas à paraître)

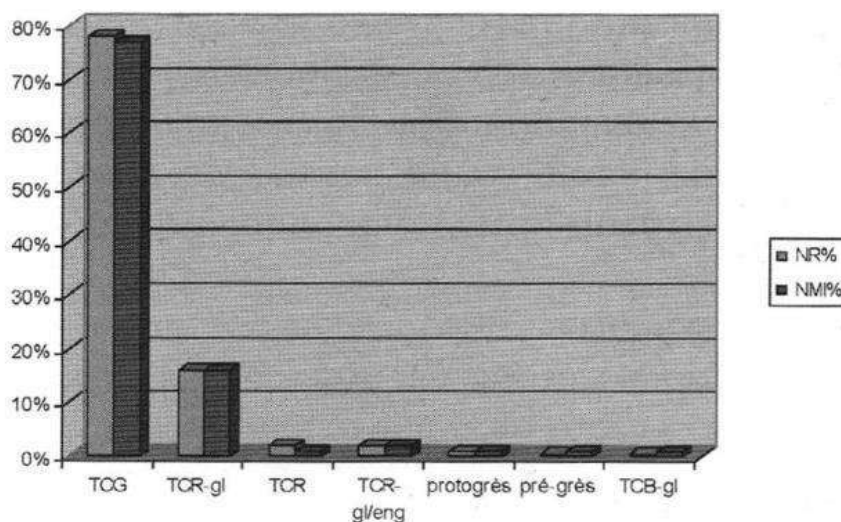

Graphique 5 : Lille rue du Palais Rihour (d'après Vincent 2013)

Groupes techniques et pâtes

Le graphique 3 nous signale que le groupe principal est toujours les céramiques communes de mode B. La part des communes oxydantes, glaçurées ou non commence à être significative. La répartition est très proche, voire similaire, à celle indiquée pour la fouille de la rue du Palais Rihour pour la période contemporaine (Vincent 2013) et de celles de la fouille d'Herlies (Nord. Delas à paraître), à la différence, pour ce dernier, du contexte qui est de nature rurale (ceci expliquant peut-être une représentation plus faible de la vaisselle glaçurée).

L'évolution des technologies est un critère de datation relativement fiable entre la fin du moyen-âge et la période moderne. Cette première donnée quantitative conforme la datation antérieure au XV^e s. (cf. *supra*). L'arrivée de céramiques à pâtes très cuites, proche du grès, pourraient correspondre à des céramiques dites « proto » grès déjà signalées dans des contextes lillois contemporains (Vincent 2013). Aucune forme n'a été collectée.

Les glaçures utilisées sont déjà diversifiées (brune/transparente, jaune et verte) mais la glaçure brune est largement représentée. Si certaines glaçures ont une teinte brune, d'autres semblent être transparentes sur pâte orange/brune. De manière générale, les glaçures sont posées à même la pâte sans engobe. Les céramiques à glaçure sur engobe (blanche) sont encore très discrètes.

L'originalité réside dans la présence pour la première fois d'une céramique à glaçure brune et dorée (datation peut-être du XIV^e s.). Cette technique d'engobe mixte se rencontre surtout dans les contextes postérieurs.

Les pâtes sont identiques à celles de la séquence précédente (différentes de celle du haut moyen-âge). De très rares importations septentrionales d'Arras ou de Bruay-la-Buissière (plus nombreuses) ont pu être identifiées.

Enfin, la répartition par grandes familles indiquent que les formes hautes (et semi-hautes) sont encore majoritaire mais les formes basses (notamment destinées à la préparation des aliments comme les tèles ou terrines) voient leur nombre croître de manière importante au cours de ce siècle, phénomène classique déjà observé dans les ensembles lillois contemporains (Vincent 2013).

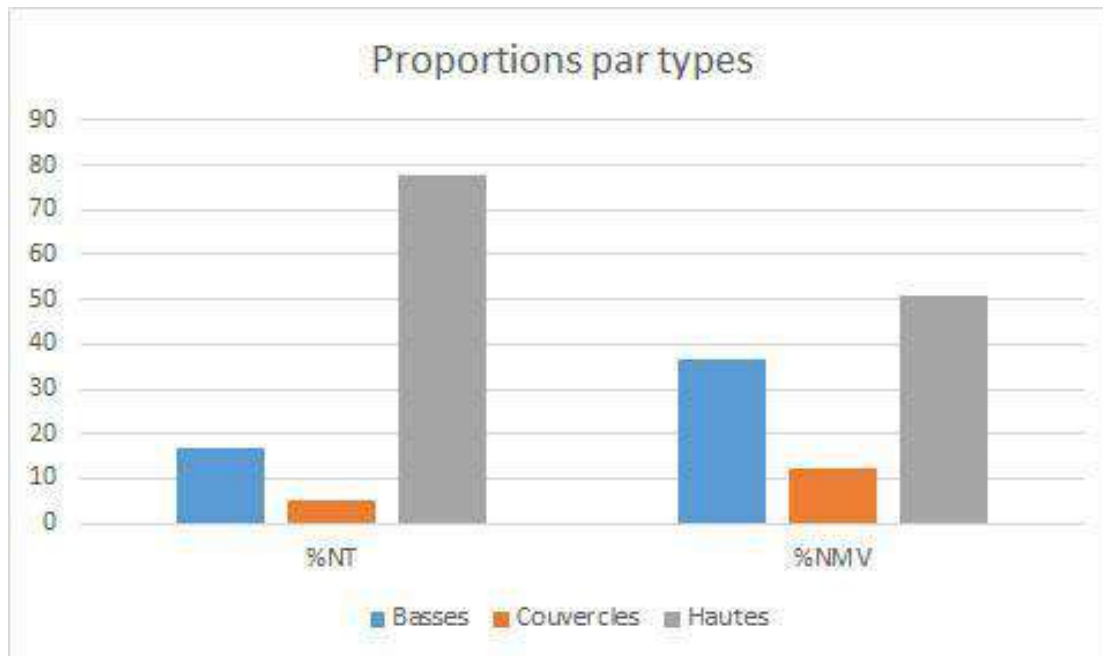

Graphique 6 : répartition par types (basses, couvercles, hautes)

La vaisselle de table

Les pichets sont maintenant beaucoup plus nombreux (9% du NMV) et sont essentiellement en commune réductrice (pâte grise). Un seul exemplaire présente une glaçure verte sur engobe. Les quelques formes identifiées correspondent au répertoire connu dans ce secteur à cette époque mais aussi dans une zone beaucoup plus étendue au nord du Bassin Parisien. Il s'agit de pichets à bord biseauté et col bombé et cannelé et des pichets à bord carré connu dans la région Lilloise (Types Lille 2183.1 et Lille 2232.3 dans Vincent 2013 par exemple ; ou encore formes connues dans l'amiénois dans Mouny 2013a). Les contextes de découvertes des correspondances permettent d'inscrire ces formes au cours du XIV^e s. et leur association comme étant un vecteur directeur de cette période.

Les formes basses deviennent elles aussi plus nombreuses mais les formes reconnues appartiennent plus à la sphère culinaire qu'à la présentation des mets.

La vaisselle de cuisine

La céramique culinaire domine très largement le corpus et ce siècle voit une explosion de variété des types liées à une diversification des usages et une spécialisation des ustensiles en terre cuite (à mettre en relation avec une diversité plus grande des recettes ?).

Concernant les formes basses à « pâtes grises », les tèles à bord en bandeau connues à Lille à la même période (Type Lille 2053.2, Vincent 2013) sont bien représentées (Pl. 2, n°1). Elles sont accompagnées par les terrines à lèvre carrée (Types Lille 2030.2 et Lille 2042.1 : Pl. 2, n°2), des plats à bord en amande (Type Lille 2092.1 daté de la seconde moitié du XIII^e-XIV^e s. à Lille. Vincent 2013). Les formes basses de mode A sont toutes glaçurées et sont surtout des poêles/poêlons accompagnés d'un lèchefrite qui fait ici son apparition. Ce dernier, à glaçure brune, correspond au type local Lille 2042.2 connu rue du Palais Rihour au cours du XIV^e s. (Vincent 2013) Les pâtes sont généralement orange siliceuses et les glaçures sont toujours brunes.

Quant aux poêles ou poêlons, ils présentent tous une glaçure brune et un bord arrondi, forme souvent attestée à Lille au XIV^e s. (Pl. 2, n°3-4. type n°52 dans Blicck 1996), d'ailleurs proche de poêlons à bord arrondi connus au diagnostic (Type PO1) dans une séquence identique (peut-être 2^e moitié XIV^e. Notte 2015).

Concernant la typologie, les données qu'elles apportent sur le plan chronologique confirment bien l'ancrage au XIV^e s. mais n'apportent pas de nouveautés dans le répertoire local.

Il s'agit, pour les « pâtes grises », de marmites à anses typiques du répertoire lillois (type Lille 2042.3 dans Vincent 2013 ou n°9 dans Blicck 1996), une marmite ou pot à bord carré ourlé (décor d'une ligne onduée au doigt sur la panse) dont la forme pourrait être héritière de traditions plus anciennes (X^e-XI^e ou résiduaire ? Pl. 2, n°5), une marmite ansé identique au type 50019-101 de la fouille de la rue des Tanneurs (type 50019-101, contexte du XV^e s. Cercy 2003), d'un pot globulaire à bord rentrant, lèvre courte anguleuse (proche de la forme du XIV^e s. n°4 dans Blicck 1996), de pots à bord rentrant en bandeau concave (Pl. 2, n°6), de plusieurs pots à fond bombé et des pots à cuire (notamment d'Arras et de Bruay-La-Buissière).

Les formes hautes à « pâtes rouges » sont beaucoup moins nombreuses et, *de facto*, moins riches en informations typologiques : un fond festonné (pichet ? pot indéterminé ? à pâte brune sableuse, peut-être avec un passage au feu) ou encore une marmite à bord oblique type Lille 2042.3 (Vincent 2013 ; Forme n°9 dans Blicq 1996).

La dernière catégorie concerne les couvercles et couvre-feux qui font, tout comme les formes basses, une arrivée importante dans cette séquence. Sur les 6 exemplaires, 5 sont des céramiques communes de mode B (« pâtes grises ») et comprennent un couvercle à bord arrondi, un à bord en baguette externe, un couvre-feu à bord carré et collerette festonnée assez caractéristique du XIV^e s. (Pl. 2, n°7. Par exemple Amiens ou Corbie dans le Somme, Mouny 2013b), un couvre-feu à bord en amande et un exemplaire à bord en amande et collerette festonnée.

Un seul couvercle (fragment) présente une glaçure. Il s'agit d'un bouton de couvercle en forme d'étoile à pâte siliceuse brune/grise (frange) avec une glaçure verte sur engobe blanc (Pl. 2, n°8). Ce type de couvercle, qui perdure au XVI^e s. (Gubellini 2002), apparaît dans le secteur de Lille dès le XIV^e s.

Tous ces éléments permettent de définir un faciès caractéristique du secteur lillois pour le XIV^e s. même si les formes sont génériques à une région plus vaste, au moins le Nord du Bassin Parisien.

La céramique de la séquence XV^e-XVI^e s.

Cette séquence peut être divisée entre trois parties distinctes : une série de faits datée entre les XIV^e-XV^e s., une autre pour les XV^e-XVI^e/1^e moitié XVI^e et une dernière datée dans la seconde moitié du XVI^e s.

Pour la séquence large des XIV^e-XV^e s., les apports sont minimes comparés aux données de la séquence XIV^e s. Nous nous focaliserons plus volontiers sur les deux suivantes qui ont apporté de véritables changements perceptibles.

Quelques éléments tendent à confirmer des rejets inscrits dans la seconde moitié du XV^e s., comme l'étude des céramiques du diagnostic archéologique l'a montré (Notte 2015). Si la dernière phase, datée dans la seconde moitié du XVI^e s. est bien circonscrite, celle couvrant les XV^e et XVI^e s. est beaucoup plus floue. Si l'on se base sur les données du diagnostic, relativement précises, on pourrait dater cette séquence entre le milieu ou la fin du XV^e s. et le milieu du XVI^e s. Toutefois, de nombreux faits non pu être placés avec précision, si ce n'est à l'échelle du siècle dans le meilleur des cas (XV^e s. ou XVI^e s.). Il s'agit donc d'une séquence large comprise entre le XV^e et le XVI^e s. mais avec une possibilité forte de limiter la séquence entre la fin du XV^e et le milieu du XVI^e s.

La chronologie large (XV^e-XVI^e s.) appuyée par la stratigraphie comprend 3026 tessons pour un NMV de 627 individus, soit 47% des tessons et 49% des vases toutes périodes confondues. Si l'on réduit aux faits strictement datés entre le milieu/fin XV^e et milieu XVI^e s., le corpus est, dans ce cas, de 835 tessons pour 126 vases estimés (soit 13% de tous les tessons et 10% de tous les vases mis au jour). C'est sur cet ensemble mieux limité dans le temps que nous porterons l'analyse. Le nombre de vases, la qualité des importations autorisent à considérer ce lot, relativement homogène de faits, comme un ensemble de référence régional pour la 2^e moitié/fin XV^e-milieu XVI^e s.

La céramique de la phase 2^e moitié/fin XV^e-milieu XVI^e s.

L'étude de la céramique couplée avec les données stratigraphiques permettent de dégager une série de faits synchrones : 1099 (surface et surface SD 2), 1157 (SD 29), 1161 (US 3 SD 33), 1188 (surface et SD 75), 1208 (US 1 SD 40-34), 1239 (surface), 1281, 1347 (SD 127), 1414 (SD 83), 1430 (surface), 1439 (SD 85), 1444 (surface), 1447 (SD 73), 1450, 1559, 1632 (SD 73), 1656 (SD 78), 1657 (SD 78), 1672 (SD 84), 1699 (SD 98), 1725 (SD 108).

Groupes techniques et pâtes

Avec un corpus de 126 vases (pour 835 tessons, soit respectivement 10% et 13% toutes périodes confondues), l'approche statistique est probante. Le graphique 7 est riche d'informations. Il nous confirme la tendance observée au cours de la phase antérieure, à savoir une augmentation nette des « pâtes rouges » (mode A) qui, vers la fin du XV^e s. font jeu égal voire dépassent (de peu) les « pâtes grises » (mode B.) Ce phénomène, ces proportions ont déjà été

observées à Lille pour une période contemporaine (phase 3 de la fouille de la rue du Palais Rihour datée entre la fin du XV^e et le début du XVI^e s. Vincent 2013).

L'autre information est une standardisation des technologies, contrairement à d'autres fouilles urbaines lilloises. En effet, ici, les céramiques de mode A avec glaçure (sans engobe) et les céramiques communes de mode B représentent à elles seules près de 86% des vases alors que pour l'exemple lillois de la rue du Palais Rihour, elles correspondent à moins de 60% du nombre de vases (environ 57%) et ceux, principalement aux dépens des céramiques à « pâtes rouges » non glaçurées (ici : CO et CO-F) et des céramiques à pâtes rouges avec glaçure sur engobe (ici GLAC/ENG). On a, ici, une domination, voire presque une exclusivité des « pâtes grises » et des « pâtes rouges glaçurées sans engobe » sur le reste des catégories (graphiques 7 et 8).

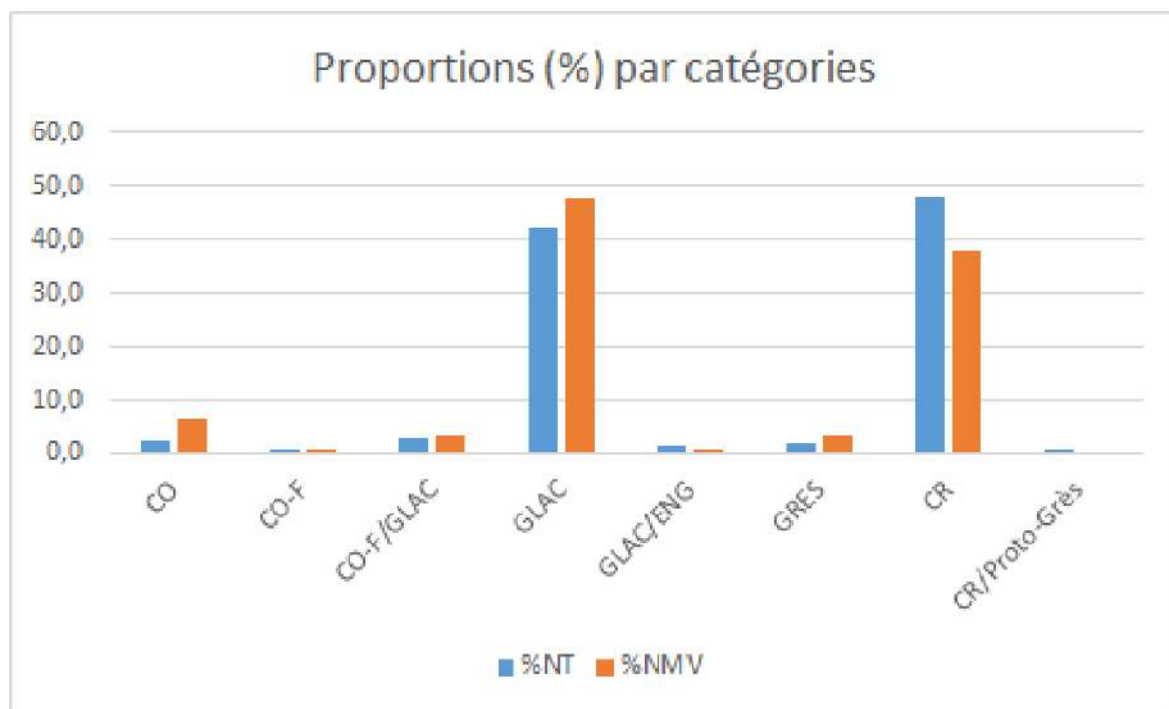

Graphique 7 : Proportions (%) par catégories de la séquence 2^e moitié/fin XV^e-milieu XVI^e s.

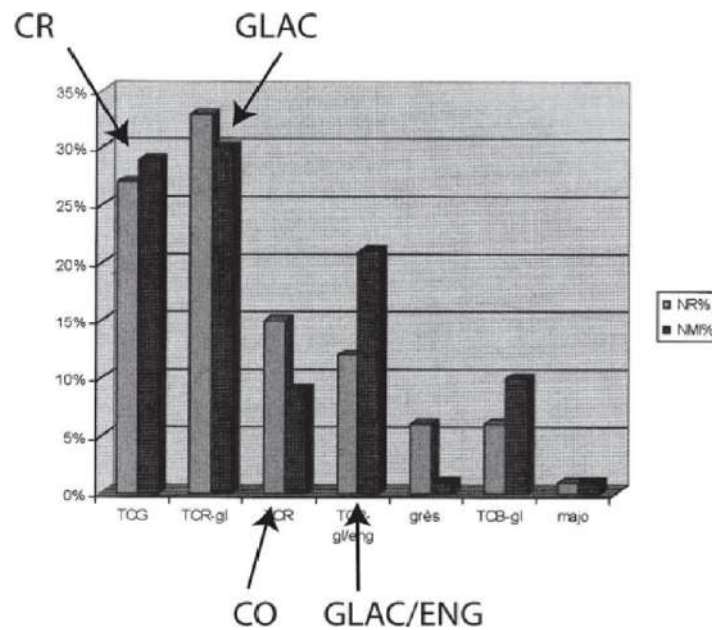

Graphique 8 : Proportions (%) par catégories de la phase 3 de la fouille de la rue du Palais Rihour (Vincent 2013)

Si les autres catégories ont déjà été observées au cours des phases antérieures, seuls les grès font leur apparition. Leurs fabriques sont multiples et témoignent d'apports variés parfois lointains : Beauvaisis, Rhin (dont Siegburg probablement. Déjà signalé au cours du diagnostic ; Notte 2015) et des pâtes probablement septentrionales/régionales (pâtes siliceuses grésées, quartz abondants). Concernant les autres catégories, les pâtes sont toujours associées aux mêmes zones de production que pour les phases précédentes : pâtes grises fines « limoneuses » régionales, pâtes orange siliceuses régionales. Le peu de variation dans les fabriques « régionales » arrivées en masse suggère, peut-être, que le « marché » de Comines ait été gagné par des ateliers spécifiques qui produisent « pâtes grises », « pâtes rouges » et céramiques glaçurées répondant aux besoins des habitants du site.

Le graphique 9 nous montre que les formes hautes sont encore majoritaires mais que les formes basses (poêles, terrines notamment) prennent de plus en plus de place dans le vaisselier qui se diversifie (phénomène identique à Lille à la même période. Vincent 2013).

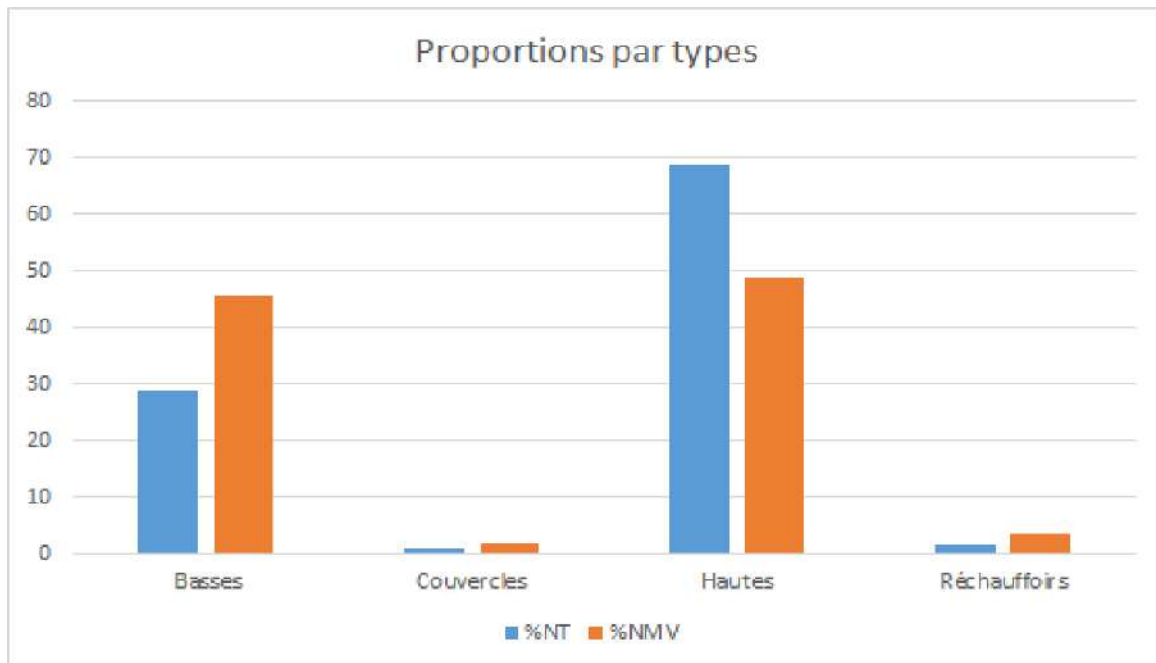

Graphique 9 : répartition par types (basses, couvercles, hautes, réchauffoirs)

La vaisselle de table

L'arrivée des grès apporte un éclairage plus important sur le service de table. Limitée à quelques formes aux périodes antérieures (Pichets, quelques céramiques glaçurées), cette séquence voit l'écllosion de nouvelles formes : gobelets, coupes, plats. Les premiers grès, au moins, sont tous destinés au service de table et certainement plus précisément à celui de la boisson (Dufournier, Flambard 1987).

Concernant les grès, le nombre de vases (4) ne traduit pas la diversité des apports (16 tessons). En effet, ils proviennent de 14 faits différents (potentiellement 14 individus-pâtes).

Les importations du Beauvaisis sont au moins au nombre de trois individus (1347, 1447 et 1656) et correspondent à au moins une coupe carénée (Pl. 3, n°1. Le 3^e individu pourrait en être une) attribuée à la période 1 de Morisson (Morisson 1970-1971) et un gobelet ovoïde mal identifié (Pl. 3, n°2. Périodes 1 ou 2 de Morisson). L'amplitude chronologique est comprise entre la fin du XIV^e et la fin du XVI^e (période 1 : fin XIV^e-mi XV^e ; période 2 : 2^e moitié XV^e). Les autres fragments de grès ne sont que des éléments de paroi, de panse cannelée (de pichets) sans aucun autre bord. La seule exception provient d'un fond festonné à pâte beige que l'on peut attribuer aux ateliers de Siegburg (Allemagne). Les productions de Siegburg ont aussi produit des pichets à fond festonnés comme en témoigne la découverte à York (Angleterre) dans un contexte contemporain (c. 1400-c. 1500 : Holdsworth 1978). Le *floruit* de cet atelier est placé entre 1550 et 1580 mais la production s'échelonne sur plusieurs siècles (Adler 2005).

La vaisselle de table de mode A est exclusivement représentée par de la céramique glaçurée et comprend principalement des formes basses avec, peut-être un pichet (incertains). Sur la table, maintenant, les plats ou assiettes à décor complexe (à la corne) font leur apparition mais encore de manière très ténue : un bord à marli ou « à aile » terminé par un petit bourrelet avec un

décor glaçuré jaune sous une glaçure transparente/brune (fait 1672) et un autre bord similaire à glaçure verte sur engobe (fait 1657). Ces nouveaux contenants ici composent aussi le répertoire de la phase 3 de la rue du Palais Rihour de Lille (Vincent 2013) ainsi que les contextes lillois du XVI^e s. (Blieck 1996 ; Gubellini 2002). Pour compléter le corpus des glaçurées sur engobe, l'écuelle à bord ourlé est typique de ce siècle (Pl. 3, n°4). On la signale à Lille notamment au milieu du XVI^e s. (type Lille 2001.27, Vincent 2013).

Autre forme qui apparaît au cours de cette séquence, les écuelles glaçurées à deux anses digitée. Ces contenants de petite taille (vase individuel) sont agrémentés de deux anses en boudin terminée par des pincements digités donnant l'impression de trois doigts. Ici, seules les anses caractéristiques ont été prélevées. Elles appartiennent à ce type d'écuelle de service de table connu à Lille au XVI^e s. et peuvent être décorées « à la corne » dans le fond interne (Blieck 1986). Elles sont, ici, systématiquement à glaçure verte sans engobe. Une marmite pourrait avoir un fond tripode digité assez similaire (cf. *infra*).

La céramique glaçurée est aussi complétée par ce qui pourrait être le seul pichet à glaçure brune (forme indéterminée) et, plus original, un petit gobelet ou godet (ou pot à onguent) à glaçure brune interne (Pl. 3, n°3). Des éléments de comparaison peuvent être trouvés avec la série de petits pots à onguents de la fouille de la rue des Tanneurs (Marcy 2003). Si dans cette fouille, les exemplaires sont du XVII^e s., l'auteur signale l'existence d'occurrences régionales aux XVI^e s.

La céramique « à pâte grise » vient compléter le répertoire du service de table, notamment par des pichets qui ne sont pas encore totalement remplacés par les grès septentrionaux ou rhénans. Il s'agit notamment de pichets à bord en bandeau lisse ou cannelé de type Lille 2203-5 (Pl. 3, n°5-6) qui remplace définitivement, à cette période, les pichets à col bombé cannelé qui pourront être considérés, ensuite, comme résiduels (Vincent 2013).

La vaisselle culinaire

Là encore, la vaisselle de préparation et de cuisson constitue la part majeure du vaisselier. Elle comprend essentiellement de la céramique commune réductrice (mode B) et de la céramique commune oxydante glaçurée associée, dans une moindre mesure à quelques vases en céramique commune de mode B fumigée. Le répertoire engagé est identique à celui connu dans ce secteur géographique si l'on prend en compte les découvertes lilloises.

Pour la céramique commune de mode A (« pâtes rouges »), il s'agit, notamment, d'une marmite à bord avec ressaut interne et d'une terrine à bord carré héritière du répertoire du XIV^e-XV^e s.

La céramique commune oxydante fumigée est généralement aussi glaçurée partiellement par aspersion de glaçure brune ou verte. Pour la glaçure brune, il s'agit par exemple de marmites à deux anses (type 10 dans Blieck 1996) ; pour la glaçure verte, les formes sont une marmite à bord oblique et col bombé, tripode (Pl. 3, n°7. Types 73/78 dans Blieck 1986 : 73/78 ; types 21/22 de l'hospice Gantois de Lille dans Gubellini 2002).

La céramique glaçurée présente un important répertoire varié comprenant formes basses et formes hautes :

Pour les formes basses à glaçure brune, on note la présence de poêles/poêlons à bord en bourrelet à glaçure interne (par aspersion) du type PO2 du diagnostic (Notte 2015), de poêlons de type PO1 du diagnostic, de poêlons à bord en marli court à rebord (Pl. 3, n°8), de terrines ou poêles (Pl. 3, n°9-10) de type 51 de Lille du répertoire des XIV^e-XV^e s. (Blieck 1996).

Pour les formes hautes à glaçure brune, le répertoire culinaire est constitué d'une série de marmites aux formes diverses : Marmite à bord en amande à ressaut interne type Lille 2012-12 (Pl. 4, n°1. Vincent 2013) et une variante à petit bord rond (Pl. 4, n°2), marmite à anse coudée et bord oblique type 10 (Blieck 1986), marmite à bord convexe et ressaut interne type 5225-141 de la fouille de la rue des Tanneurs (forme du XV^e s. ; Cercy 2003), marmite type Lille 2001.187 (Pl. 4, n°3. Vincent 2013) ou encore un pot à bord en bandeau concave (marmite?). Une seule forme pourrait être originale mais le raccord panse/fond n'est pas avéré. Il s'agit d'une marmite, à glaçure brune et verte, à bord long éversé à lèvre ronde avec ressaut interne de la forme Hargicourt 88 datée du début du XV^e s. (Bayard, Mantel 1989) qui pourrait présenter la particularité d'avoir un fond tripode dont les pieds sont pincés formant trois « doigts ».

La dernière catégorie, celle des « pâtes grises » est plutôt caractérisée par des formes basses (préparation/cuisson), laissant aux céramiques glaçurées une partie importante de la cuisson mijotée (avec les marmites) et l'essentiel de la friture (poêlons). Il pourrait donc peut-être plutôt s'agir de céramiques de préparation comme le signale les tèles à bord en bandeau du XIV^e s. (Pl. 4, n°4-5) et des terrines plutôt du XVI^e s. comme celle à bord en bandeau non mouluré ou la terrine à bord en bandeau/baguette moulurée (Pl. 4, n°6. Type 5 de l'hospice Gantois ou type Lille 2203.12 du Palais Rihour ; Gubellini 2002, Vincent 2013). Les pots sont rares : un pot (à cuire ?) à bord en bandeau (légèrement concave).

La prédominance des marmites et des poêlons correspond aux données lilloises pour la fin du XV^e-début du XVI^e s. (Vincent 2013). Notre collègue précise aussi que la marmite à ressaut de type 2012.12 est un vecteur directeur de cette séquence car elle n'apparaît pas avant la fin du XV^e s.

Enfin, en marge de la vaisselle culinaire ou de table, il faut y ajouter les objets en céramiques. Deux probables réchauffoirs reconnus par quelques tessons peuvent être signalés (Pl. 5, n°1-2), notamment un décor plastique représentant un visage humain. Les masques décorant les chauffe-plats ou réchauffoirs ne sont pas fréquents mais un exemplaire a déjà été signalé à Lille, rue de la Chambre des Comptes (non daté) et un autre exemplaire découvert à Marchiennes-au-Pont (Belgique) est daté de la seconde moitié du XV^e s. (Verhaeghe 1996).

Un jeton taillé dans un fragment de céramique à pâte siliceuse orange à glaçure brune complète cette liste (Pl. 5, n°3).

Enfin, signalons qu'aucun pot de fleur n'a été observé au cours de cette phase même s'ils apparaissent à Lille dans la seconde moitié du XV^e s. Ici, ils apparaissent au cours de la phase suivante.

La céramique de la phase 2^e moitié XVI^e s.

La grande nouveauté va être l'apparition des faïences (majoliques) dont la pâte, le traitement et le style décoratif de l'essentiel des éléments orientent vers les productions d'Anvers. Les

décors semblent plutôt s'inscrire dans les productions flamandes d'après 1540 (Challe, Dumortier 2016). Ces importations ne semblent pas correspondre aux premières productions de la première moitié du XVI^e s. issues de l'impulsion de faïenciers italiens qui s'installent à Anvers (De Groote, Verhaeghe 2016).

Partant de ces informations, couplées avec les datations que fournissent d'autres céramiques et la stratigraphie, il a été possible de distinguer une série de faits qui pourraient caractériser une séquence postérieure à 1540/1550. Il s'agit des faits suivants : 1295 (SD 131), 1306, 1402 (fait 1402 et surface), 1452 (fait 1452, SD 109, SD113), 1532, 1543 (SD 52), 1544 (SD 52), 1558 (SD 73), 1739 (US 1 SD 133), 1744 (SD 113), 1779 (US 1 SD 133). Le volume est sensiblement similaire à celui de la séquence suivante mais légèrement plus important (912 tessons dont un fragment de carreau de pavement en faïence pour 228 vases estimés, soit respectivement 14% et 18% toutes périodes confondues).

Groupes techniques et pâtes

Le graphique 10 apporte des informations importantes car les différences sont importantes avec celui de la phase précédente, différences à mettre sur le compte de l'évolution chronologique. Dorénavant, les « pâtes rouges » glaçurées dominent largement, de manière écrasante. C'est d'ailleurs le constat qui a pu être fait sur le site de la rue du Palais Rihour qui présente une séquence en partie contemporaine à celle-ci, la phase 4 qui est datée du milieu du XVI^e s. Dans cette phase, la part des « pâtes grises » est encore observable de manière notable (cf. graphique 11) mais en nette régression, confirmant le déclin amorcé lors de la phase précédente (Fin XV^e-début XVI^e s.). Ici, la datation suggère que le milieu du siècle peut être passé, ce qui expliquerait encore plus la part minimale des communes de mode B (« pâtes grises »). La fouille de la rue du Palais Rihour et celle de Comines pourraient ainsi permettre de dresser un profil précis des répertoires en usage dans le secteur lillois entre la fin du XV^e et la fin du XVI^e s. Avec environ les deux tiers de la vaisselle (tessons et vases), la céramique glaçurée (à pâte orange siliceuse, brune sableuse ici) compose très nettement le vaisselier de table et de cuisine. Les communes de mode B sont réservées à certaines formes basses et hautes. La part des grès est plus importante maintenant et vient compléter l'offre de la vaisselle de service. L'apparition de la faïence est un élément important, tant sur le plan chronologique que sociologique. Si les faïences (majoliques) importées ou autochtones (dans leurs premières productions) peuvent caractériser une population particulière, les produits continentaux (régionaux/septentrionaux : Anvers) se rencontrent dans des milieux plus variés et deviennent plus populaires (De Groote, Verhaeghe 2016). Les apports socio-économiques de ces productions sont encore très partielles, lacunaires, car le travail d'analyse, de mise en perspectives est encore à faire (*Ibid.*). La nouveauté tient aussi à l'apparition de glaçures foncées proche du brun ou du noir (manganèse ?), sur des pâtes orange siliceuses classiques, identiques à celle des autres céramiques glaçurées.

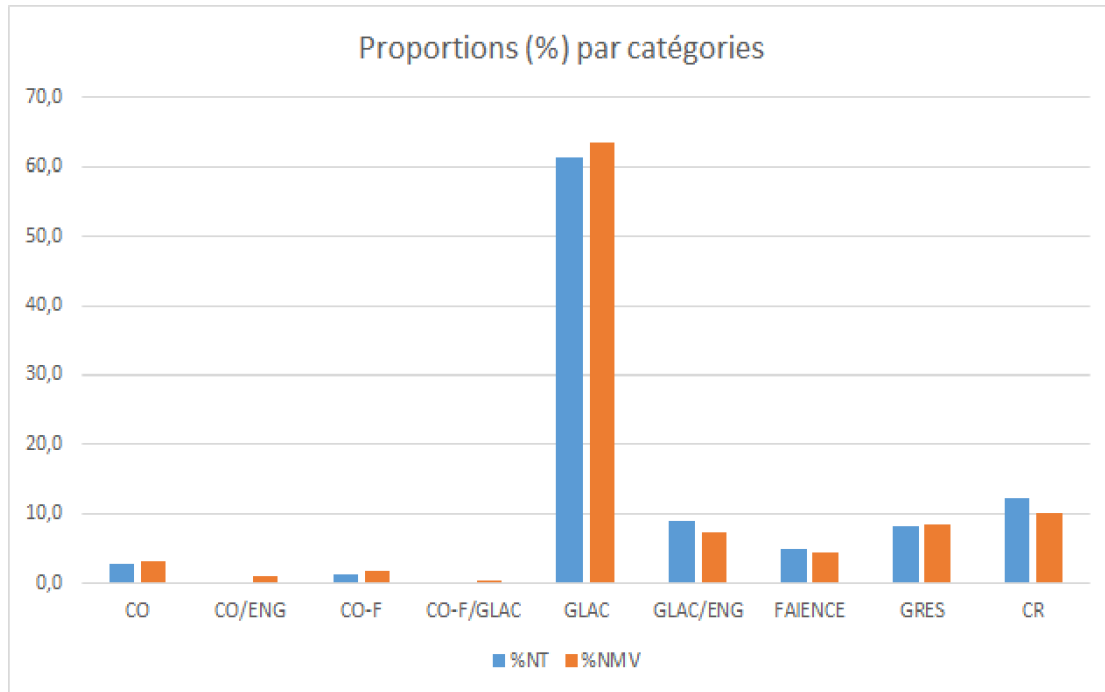

Graphique 10 : Proportions (%) par catégories de la séquence 2^e moitié XVI^e s.

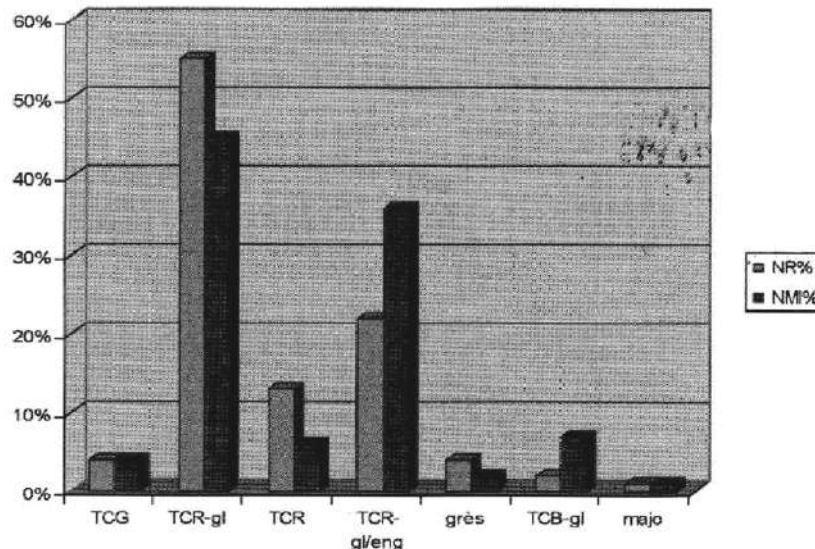

Graphique 11 : Proportions (%) par catégories de la phase 4 de la fouille de la rue du Palais Rihour (Vincent 2013)

En ce qui concerne les pâtes observées pour la commune de mode B, de mode A et celle avec glaçure, elles sont toujours relativement homogènes, témoignant d'apports constants depuis au moins le XV^e s. sur le site. Les pâtes des faïences semblent aussi, dans les grandes lignes, relativement uniforme : pâte jaune pâle, beige rose fine avec des petits quartz et petits oxydes de fer parfois visibles. Ce descriptif mais aussi le registre décoratif correspondent à ceux des produits d'Anvers (Challe, Dumortier 2016) qui semble être le principal diffuseur pour ce secteur.

Les grès sont majoritairement rhénans et pour nombreux d'entre eux, proviennent des ateliers de Raeren. L'Âge d'or de ces ateliers est situé entre 1550 et 1600 et l'activité est comprise entre 1450 et 1850 (Adler 2005).

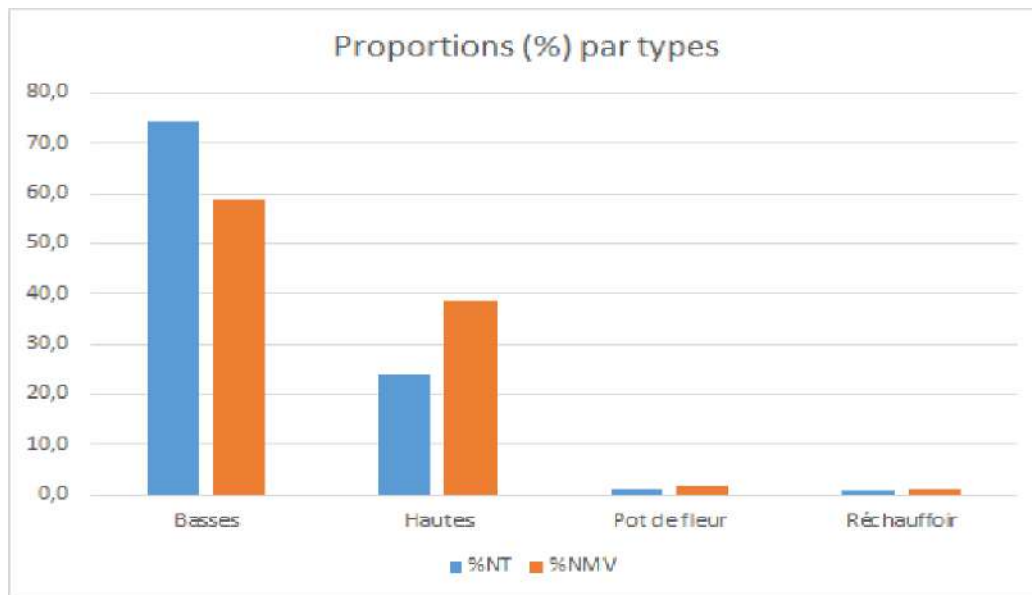

Graphique 12 : répartition par types (basses, couvercles, pots de fleur, réchauffoirs)

L'analyse par types (usages) montre que les formes basses sont maintenant majoritaires. Les formes hautes sont surtout représentées par des marmites, forme qui domine très largement cette catégorie. Ce phénomène a été enclenché pendant la phase antérieure et s'accroît ici. Les réchauffoirs sont toujours utilisés alors que les pots de fleur qui apparaissent à Lille après le milieu du XV^e siècle (Vincent 2013) sont maintenant attestés. Par contre les couvercles et couvre-feux ont totalement disparu du *corpus*.

La vaisselle de table

Les grès et les faïences diversifient très nettement la table pour cette période.

Les grès sont en majorité originaires d'Allemagne avec une couverte gris/brun ou marron peut-être du groupe Cologne/Frechen ou des ateliers de Raeren (frontière germano-belge. *Au gré du Rhin...*2014). Si plusieurs fragments ont été collectés (74), il y a peu de bords identifiables parmi les 19 individus recensés. Les bords sont généralement fin verticaux et correspondent à un type de pichet bien attesté à Lille (Pl. 6, n°1. Forme connue à Lille au XVI^e s., fouille de l'Hospice Gantois. Gubellini 2002), parfois décoré d'une baguette. Un exemplaire à une couverte grenat (Pl. 6, n°2. Type avec baguette attesté à Lille au XVI^e s. Blicq 1986). Certains fragments de décor nous sont parvenus, non identifiables (trop petits) mais suggèrent des décors en médaillon sur des pichets à couverte bleu comme ceux des célèbres productions de Raeren ou de Westerwald. Un autre décor en médaillon est représenté sur un pichet à couverte marron et il trouve des parallèles dans certains décors complexes sur des pichets de l'atelier de Raeren datés vers 1600 (*Au gré du Rhin...*2014 : Cat. 24). L'activité principale, le *floruit* des

ateliers de Raeren est datée entre 1550 et 1600 (amplitude globale de la production de Raeren : 1450-1850), alors que celle de Westerwald est située entre 1600 et 1700 (Un siècle. Amplitude globale de la production : 1580 à aujourd'hui. Adler 2005).

Les grès du Beauvaisis sont encore attestés et correspondent aux types identifiés antérieurement : coupe carénée de la période 1 (Pl. 6, n°3), gobelet ovoïde (période 2 ? Morisson 1970-1971).

A côté de ces produits importés connus, il y aussi une série de grès présentant une pâte noyée de quartz calibrés, soit de teinte grise, soit de teinte rose-beige, avec une couverte généralement brune ou marron foncé. Une production septentrionale au sens large est envisagée (Nord de la France-Belgique ? Lille ? Bouffioulx, Bruxelles ?).

Les majoliques avec 10 individus constituent un corpus intéressant. Les pâtes sont relativement homogènes et semblent suggérer un apport important en direction des ateliers d'Anvers, importations déjà attestées en région Lilloise (Seclin par exemple, Lassaunière 2017). Beaucoup d'autres fragments ont été mis au jour dans les niveaux postérieurs (cf. *infra*)

Les quelques formes identifiées sont probablement des assiettes et peut être un bol. Les décors sont généralement bleu et majoritairement des motifs floraux ou pseudo-floraux (Pl. 6, n°4). Sur les 45 fragments, 35 portent un décor bleu, 8 (provenant du même vase) ont un décor complexe de lignes courbes jaunes/bleues/marron/violettes, 1 seul a un décor bleu/grenat et un dernier présente une glaçure verte émeraude (importation indéterminée ?).

Les assiettes glaçurées accompagnent celles en majoliques et s'inscrivent maintenant dans les usages. Les décors sont décors polychromes (« à la corne ») mais les fragments sont trop petits pour restituer même partiellement (cercles, lignes, volutes). Les rares bords collectés présentent un petit crochet comme celles connues rue du Palais Rihour (Phases 3 et 4. Type Lille 2011-16 et 2001-69. Vincent 2013) avec des fonds moins bombés et plus largement à Lille (Blieck 1986) ou aussi parfois avec un bord plus arrondi (Pl. 6, n°5).

Enfin, les pichets glaçurés complètent cette catégorie et sont étonnamment peu nombreux. Toutes les formes collectées ont une glaçure transparente ou brune : un bord en bandeau strié, un bord fin et un fond festonné. La forte discrétion de cette catégorie dénote par rapport aux autres données lilloises (par exemple Vincent 2013).

La vaisselle culinaire

Comme pour toutes les séquences la vaisselle de préparation et de cuisson est largement représentée mais cette fois-ci très largement par des vases à « pâtes rouges » siliceuses (orange et brunes en réalité).

L'essentiel du corpus est composé de céramiques communes oxydantes et notamment à surface glaçurée variée. Les vases à glaçure brune (ou transparente) sont les plus nombreux et, *de facto*, les plus variées. Elles comprennent des formes basses et des formes hautes que nous détaillons.

_ Glaçure brune :

Pour les formes basses, on signale la présence de plusieurs fragments de lèchefrites, plusieurs écuelles à bord en bandeau mouluré ou non dont les formes sont typiques du XVI^e s. lillois (Blieck 1986, Gubellini 2002, Cercy 2005), de poêles à bord en bourrelet apparentées au type PO1 reconnu au diagnostic (Pl. 6, n°6. Notte 2015), une poêle à bord en bandeau concave (n° 67 dans Blieck 1986) ou encore une terrine carénée à bord en gouttière connue à Lille « Hospice Gantois » au XVI^e s.(n°44-47. Gubellini 2002). Un élément original a été identifié avec une glaçure plus foncée. Il s'agit d'un vase à bec verseur, bord oblique en amande (Pl. 6, n°7).

Pour les formes hautes, il s'agit de marmite notamment le type 5225-141 de la fouille de la Rue des Tanneurs datée de la seconde moitié du XV^e s. (Cercy 2003) et le type 25 de la seconde moitié du XVI^e s. de la fouille de l'Hospice Gantois (Gubellini 2002).

Une variante apparaît aussi dans ces contextes. Certaines céramiques sont recouvertes d'un fin engobe brun rouge ou pseudo-engobe. Les quelques formes identifiées sont totalement similaires aux productions à glaçure brune non engobées comme, par exemple, des écuelles à bord en bandeau mouluré (type 8-9 de Blieck 1986), un manche de poêle, une marmite à bord en gouttière très marquée, en pointe (type 5225-141 de la fouille de la Rue des Tanneurs datée de la seconde moitié du XV^e s. Cercy 2003).

_ Glaçure brun foncé/noire :

Une production fait son apparition. Elle a la particularité de présenter une glaçure brun foncé presque noire (manganèse ?) sur des pâtes siliceuses notamment blanche sableuse. La forme reconnue est une poêle à bord moulurée en bandeau avec gouttière. Un tessou d'un vase indéterminé présente une glaçure presque noire (manganèse ?) sur engobe blanc à pâte orange siliceuse.

_ Glaçure verte :

Les céramiques à glaçure verte sont parfois difficiles à distinguer de celles à glaçure brune ou transparente car il n'est pas rare de voir les deux teintes sur un même vase. Toutefois, la plupart présente une glaçure au ton vert homogène les distinguant nettement. Les formes étant identiques aux vases glaçurés bruns, il s'agit d'une simple variante de teinte car aucune récurrence d'un type précis n'a pu être observé et cela concerne aussi bien des formes basses (écuelles à bord en bandeau mouluré type 8-9 dans Blieck 1986) que des formes hautes (diverses marmites classiques du XVI^e s.).

_ Glaçure sur engobe :

Les vases avec une glaçure sur engobe présentent deux teintes, verte ou jaune principalement. La teinte verte sur engobe blanc est la plus nombreuses (4 vases pour 1 vases ici). Le corpus est très restreint puisqu'il s'agit, pour la glaçure verte, d'un goulot, d'un départ d'anse, d'un bord cannelé indéterminé (peut-être une poêle) et d'un décor à la molette plutôt d'inspiration XIV^e s. Quant aux vases à glaçure jaune sur engobe, on ne peut citer qu'un bord en bandeau détaché indéterminé.

Les dernières catégories de céramiques culinaires à « pâtes rouges » sont celles non glaçurées, fumigée ou engobées, elles aussi très ténues : une marmite à bord en bandeau concave et une poêle Lille 2011.17 (Vincent 2013) pour la vaisselle engobée, une marmite à bord en bandeau concave court (Pl. 6, n°8), une anse, un bord en bourrelet et un pied de tripode pour la vaisselle oxydante fumigée.

Les « pâtes grises » deviennent très discrètes et se cantonnent surtout à des formes typiques du XVI^e s. Pour les formes basses, on peut signaler un écuelle à bord en bandeau mouluré (n°8-9 dans Blicck 1986), deux autres à bord en bandeau non mouluré et pour les formes hautes, un pot à bord rentrant et lèvre anguleuse ainsi que deux formes plutôt issues du répertoire du XIV^e s. (marmite ansée à bord oblique n°39-44 dans Blicck 1996 ; pot à bord en bandeau concave type Corbie fig. 9 dans Mouny 2013b).

La vaisselle utilitaire

Les pots de fleur font leur apparition ici et sont, soit non engobés (pâte orange siliceuse. Fait 1532), soit à engobe vert sur pâte siliceuse rose granuleuse et chamottée (fait 1558).

Un fragment de réchauffoir a aussi été identifié. Il présente une glaçure brun foncé sur une pâte orange siliceuse (fait 1532).

Ces ensembles correspondant à la période moderne apportent quelques informations nouvelles qui viennent compléter les données locales sur les importations et les formes en usage entre la fin du XV^e et la fin du XVI^e s.

Les compléments provenant des faits datés XV^e s-XVI^e s.

De nombreux faits n'ont pu être attribués à l'une ou l'autre sous-séquences (2^e moitié XV^e-milieu XVI^e et 2^e moitié XVI^e s.). Il n'en demeure que de nombreux éléments typologies peuvent être extraits pour compléter le catalogue des vases utilisés dans ce secteur pendant ces deux siècles. Ces structures ont livré des éléments dont la datation ne permet pas d'être plus précis que la fourchette proposée. Nous présenterons ces compléments. Les faits qui représentent cette séquence et qui complètent ceux qui ont permis de distinguer les deux sous-phases, sont les suivants : 1023 (SD 569), 1026 (SD 59), 1046 (SD 48), 1129 (US 1 et 2 SD 48), 1163-3, 1168, 1175 (SD 38 et SD 39), 1212 (US 1 SD 27 et surface), 1226 (Surface), 1247 (SD 123), 1250 (fait 1250 et SD 63), 1251 (SD 99), 1254 (US 3), 1256 (RS), 1258-1, 1266 (SD 130), 1307, 13223 (SD 112), 1346, 1361 (Surface), 1367 (SD 84), 1368 (fait 1368 et SD 73), 1369, 1372, 1393 (Surface et SD 80), 1396, 1408, 1423 (US 1), 1445 (SD 78), 1452 (Surface et SD77), 1453, 1459 (Surface), 1464, 1465 (SD 131), 1470 (SD 96), 1481, 1492 (SD 74), 1493 (SD 74), 1499 (fait 1499, surface, US 2, US4, US 5 et US 6), 1513/1645, 1514 (Surface et SD 76), 1531, 1545 (US 1 SD 61, US 2), 1552 (US 3), 1556 (SD 73), 1563 (Surface), 1575 (SD 72), 1584 (SD 76), 1587 (SD 52), 1620, 1622 (SD 73), 1627, 1637 (SD 73), 1638 (US 6 SD 73), 1639 (SD 73), 1640 (US 6), 1645 (SD 73), 1649, 1655 (SD 73), 1662 (SD 78), 1663 (SD 81), 1664 (US 1, US 2 et 3), 1680 (SD 84), 1691 (SD 93), 1694 (SD 96), 1695 (SD 98), 1696 (SD 98), 1697 (Surface SD 98 et SD 98), 1705 (SD 102), 1717 (SD 105), 1720 (SD 107), 1722, 1763, 1819 (SD 137), 1820 (SD 137).

Cet ensemble de faits relativement contemporains représente 1279 tessons pour 273 vases estimés (soit un ratio de 3,5 vases par structure).

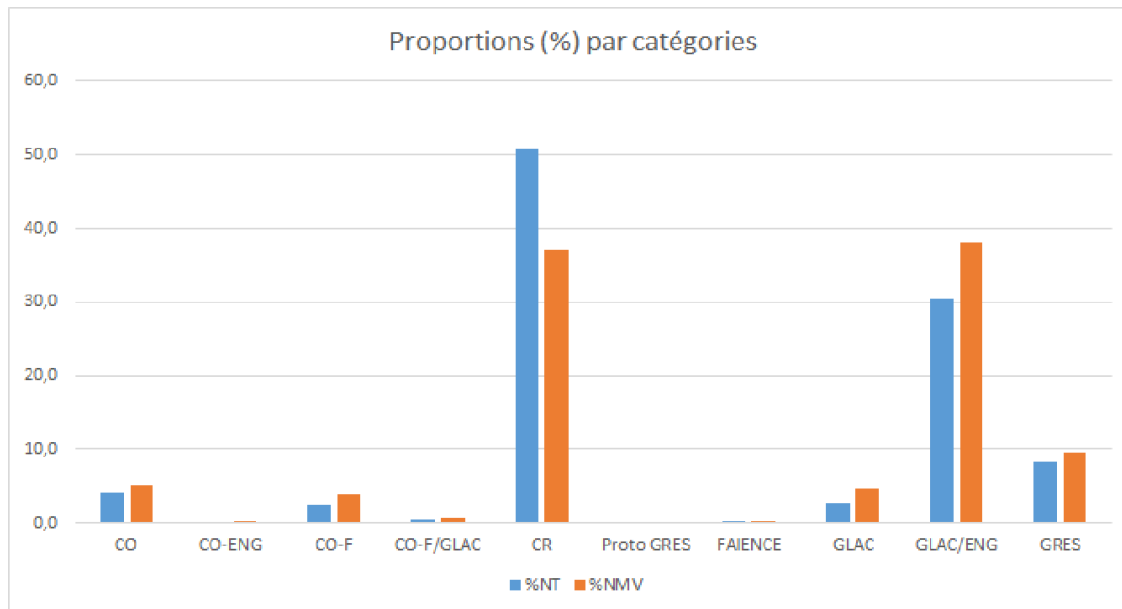

Graphique 13 : Proportions (%) par catégories de la séquence XV^e-XVI^e s.

Le graphique 13 présente des anomalies si on le compare avec les données de deux sous-séquences plus précisément datées. La part de « pâtes grises » est ici importante et doit être mise en lien avec ce lot de structures à la datation large comprenant du mobilier du XIV^e s. en position résiduelle. Ces données portant sur des structures aux limites chronologiques éloignées n'apportent donc pas d'informations pertinentes sur le plan de l'analyse quantitative. L'intérêt réside dans les compléments typologiques qu'ils apportent au faciès local au cours d'une période large. La chronologie proposée est étendue mais il est très probable que ces faits soient en partie ou totalement contemporains aux deux sous-séquences.

Pour la céramique commune réductrice (« pâtes grises »), les types complémentaires sont :

_ Formes basses : une écuelle à bord en bandeau non mouluré (Pl. 7, n°1), une terrine à bord en bandeau avec bourrelet (Pl. 7, n°2), une terrine à bord éversé en crochet et languettes digitées (Pl. 7, n°3) ;

_ Formes hautes : un pot globulaire à bord en bandeau concave (Pl. 7, n°4), un pot (oule ?) à bord rentrant et petite lèvre verticale (Pl. 7, n°5), une marmite à bord oblique anse coudée (XV^e-XVI^e s. Pl. 7, n°6), un grand pot globulaire à panse rainurée et bord rentrant en bourrelet (Pl. 7, n°7. Forme apparentée à la forme 14 dans Blicck 1996) et un grand vase à bord oblique et bandeau digité (grandes digitations. Pl. 7, n°8).

Pour la céramique commune oxydante (pâtes orange ou brunes siliceuses) à glaçure brune sans engobe :

_ Formes basses : un lèchefrite (Pl. 8, n°1), un poêlon à bord en bourrelet (Pl. 8, n°2), un poêlon à épaulement avec un col court et une lèvre avec gouttière (Pl. 8, n°3), un poêlon caréné à bord en bourrelet (Pl. 8, n°4. Type PO1 du Diagnostic), une terrine à col bombé et à bord en gouttière (Pl. 9, n°1. Type 51 dans Blicck 1996), un bassin ou tèle à bord en Y (Pl. 9, n°2. Type attesté à Lille fouille de la rue des Tanneurs dans un contexte du XVI^e s., inv. 5015-133. Cercy 2003) et un poêle à bord en amande (Pl. 9, n°3). La dernière forme est un pot ovoïde à lèvre en bandeau fin dans le prolongement du col rentrant avec deux anses (Pl. 9, n°5). Cette forme est connue

à Lille dans une version plus « élégante » car décorée *a sgraffiato* ce qui n'est pas le cas ici. Plusieurs exemplaires proviennent de la fouille de l'Hospice Gantois, dans les niveaux du XVI^e s., et ont été identifiés comme des tasses provenant probablement du Beauvaisis (Gubellini 2002). Ici, la pâte appartient au groupe majoritaire, très certainement local ou régional. La teinte semble signaler un passage au feu et le décor ne se compose que de glaçure brune par aspersion. Une version assez proche, tripode, pourrait aussi être une piste d'identification, à savoir un vase provenant d'un contexte du XVI^e s. de la fouille de la rue des Tanneurs (Cercy 2003).

_ Formes hautes : un pot globulaire ansé à bord en bandeau (Pl. 9, n°4. Type 29-32 dans Blicck 1986) à fond hexapode (pincements) et une marmite ovoïde à bord rentrant sans col avec une lèvre en bandeau (petite cannelure sommitale), anse coudée (Forme identique au type 5680-121 daté du XVI^e s. dans la fouille de la Rue des Tanneurs. Cercy 2003).

Pour la céramique oxydante (pâtes orange siliceuse) à glaçure polychrome sans engobe (brune/transparents/blanche/verte) :

_ Une assiette/plat à marli bosselé de production locale/régionale (Pl. 10, n°1).

Pour la céramique oxydante (pâtes orange siliceuse) à glaçure verte sur engobe blanc :

_ Une assiette/plat à marli (Pl. 10, n°2. Forme du XVI^e s. Identique au type 19 dans Blicck 1986).

Pour la faïence :

_ Tesson à pâte beige (quartz fins. Anvers ?) à couverte bleu foncé/lignes jaunes (Pl. 10, n°3).

Pour les grès :

_ Un pichet à col vertical, lèvre fine, pied festonné (Pl. 10, n°4) comparable aux nombreux exemplaires des niveaux du XVI^e s. de la fouille de l'Hospice Gantois (Gubellini 2002). La pâte est grise et à couverte brun/marron, probablement des ateliers de Raeren (Allemagne) ; un gobelet ovoïde de la période II des ateliers du Beauvaisis (Pl. 10, n°5. Datation : c. 1450-1500, Morisson 1970-1971) ; un pot indéterminé (pot de fleur ?) à bord épais aplati avec un décor de volutes bleues foncées soulignées à la pointe sur fond gris (Pl. 10, n°6).

Un probable hiatus au XVII^e siècle

Aucun élément probant ne permet de prolonger l'occupation au cours du XVII^e s. Il existe donc un probable hiatus céramologique. Seul le mobilier du fait 1604 pourrait faire une jonction mais sans véritable certitude puisque si la stratigraphie propose un comblement antérieur au XIX^e, voire XVIII^e s., le mobilier, quant à lui, pourrait s'inscrire au XVII^e-XVIII^e. Il s'agit d'un tout petit lot de 9 tessons pour 2 vases. Malgré cela, sa composition est riche et diverse : Commune oxydante fumigée (pâte orange siliceuse), commune réductrice (pâte grise fine sableuse), céramique à glaçure verte sans engobe (pâte orange siliceuse), assiette à marli ou « à aile » à pâte orange siliceuse et glaçure brune, bord de pichet avec une baguette d'origine rhénane (Raeren/Westerwald), un fond d'une faïence probablement d'Anvers et surtout un fragment de porcelaine avec un décor non identifiable bleu. L'origine de cette dernière pourrait être une importation (Chine ?). Il n'est pas rare de découvrir ces importations puisqu'elles ont été très largement diffusées en Europe par l'intermédiaire de nombreuses compagnies européennes (comme la *Compagnie des Indes*) entre le XVII^e et surtout le XVIII^e mais pour des populations aisées (Ravoire 2004). La question du hiatus reste donc posée.

La céramique de la séquence XVIII^e-XIX^e s.

Non touchée par le diagnostic, la période contemporaine a livré plusieurs artefacts et notamment d'importants éléments résiduels, témoignant de la force des remaniements contemporains. La mise en place de cette séquence n'est donc pas sans poser de problèmes de cohérence. La stratigraphie a été précieuse dans certains cas douteux mais n'a pas permis de lever le doute sur toutes les questions chronologiques (notamment pour un meilleur positionnement chronologique entre le XVIII^e et le XIX^e s. par exemple).

Une poignée de faits peuvent être pris en compte et certains ne livrent qu'un tesson : 1118, 1148 (surface), 1261, 1293, 1732 (SD 111), 1815 et 1817 (SD 137). Les faits 1118, 1261 mais surtout 1732 ne sont pas homogènes et contiennent un matériel mélangé avec plusieurs individus en position résiduelle. Le volume de mobilier est réduit à 120 tessons pour 30 vases estimés, avec les céramiques résiduelles (par exemple Marmite Lille 2012.12 du XVI^e s. dans Vincent 2013, en fait 1815). À ces faits avec quelques tessons, le fait 1802 dénote par une quantité importante. Le mobilier provenant de l'impact d'obus 1807 est très proche de celui de 1802 mais nous ne prendrons en compte que celui de la fosse 1802 non perturbé. Ce fait a livré 185 tessons pour un NMV de 70. Cette séquence avec son total de 305 tessons et 100 vases représente 4,8% des tessons et 7,8% des vases toutes périodes confondues.

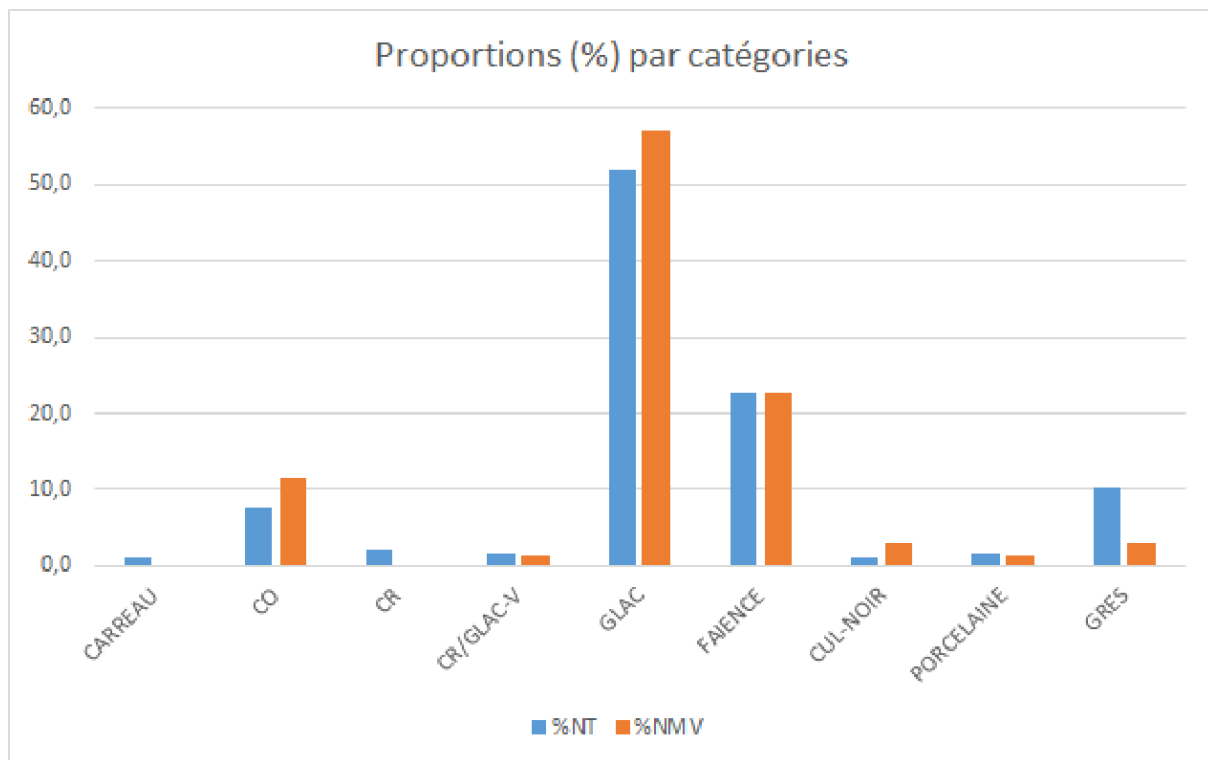

Graphique 14 : proportions (%) par catégories de la structure 1802

Le graphique 13 permet de présenter de manière synthétique un assemblage de la fin du XVIII^e-début du XIX^e s. La céramique glaçurée domine très largement et notamment les glaçures brunes/transparentes avec le tiers des vases glaçurés. La faïence/majolique est la deuxième catégorie sur le plan quantitatif et provient en grande majorité des ateliers d'Anvers même si quelques fabriques semblent indiquer de nouvelles provenances (importations indéterminées). La porcelaine est apparemment importée (Chine certainement). Les grès rhénans et d'ateliers non identifiés complètent l'image de la vaisselle de table.

La vaisselle de table et les importations

La seule porcelaine est un petit bol à fond annulaire fin à paroi convexe. Le décor est complexe et se compose de fleurs rouge-brun (rouge carmin. Pl. 11, n°1). La forme s'apparente au petit bol en faïence de Nevers trouvé à Paris, Couvent des Feuillantines, qui copie les bols chinois des XVII^e-XVIII^e s. (Ravoire 2004).

Les faïences/majoliques sont en quantité ici (16 individus) et présente toutes une variété de décors (Pour Anvers : Pl. 11, n°2 à 5) et les formes reconnues sont des assiettes à lèvre légèrement tombante ou à marli, un fragment d'*Albarello*, des coupelles ou des bols. Les pâtes sont généralement beige/rose ou beige/jaune typiques des ateliers d'Anvers mais deux autres fabriques dénotent et sont des importations non identifiées : une assiette à marli décoré d'une ligne bleutée à pâte orange siliceuse et couverte gris bleuté interne-marron foncé externe ; un fragment à pâte blanche très fine et à décor avec plusieurs registres complexes bleu-cobalt (Pl. 11, n°6).

Quant aux grès, il semble que la provenance soit majoritairement rhénane avec notamment des pichets de Raeren (ou Westerwald) et peut-être un de Siegburg.

La céramique glaçurée complète ce répertoire avec des plats ou assiettes à marli ou des écuelles à bord en bandeau et décor de lignes concentriques jaunes (« à la corne »), dits « plat de type Sorrus » (Pl. 12, n°1). Ces plats sont typiques du XVIII^e s. et se rencontrent dans différents secteurs lillois comme au Château des Près à Villeneuve-d'Ascq, à Lens « Hôtel des Postes » ou encore à Seclin « Hôpital Marguerite de Flandre » (Lassaunière 2017).

La vaisselle culinaire et utilitaire

Cette catégorie est l'apanage des céramiques glaçurées, probablement sans engobe (les quelques fragments avec engobe semblent plutôt appartenir à la sphère du service de table). Il s'agit surtout de formes basses comme des poêles à bord en baguette, des tèles ou poêles avec bec verseur, des poêles à bord en bandeau et quelques lèchefrites. Quelques céramiques à glaçure « moutarde » sont observées, des poêles (uniquement ?) à bord mouluré. L'apparition, dans le secteur lillois, de la glaçure « moutarde » est située au XVIII^e s. et ces poêlons tripodes sont attestés à Lille, rue d'Angleterre ou au Palais Rihour ainsi qu'à Seclin (Lassaunière 2017).

Pour la céramique utilitaire/d'agrément, les pots de fleurs, par exemple, sont ansés (comme à Seclin Fosse 98 du XVIII^e s. Lassaunière 2017). Un bord en gouttière pourrait en être un autre exemple (Pl. 12, n°2) car il ressemble à un exemplaire daté entre la Fin XVII^e et le début du XVIII^e mis au jour à Paris (Ravoire 2004 : Fig. 9/7). Deux autres vases seraient plus volontiers des pots de chambre (Pl. 12, n°3) dont un est complet et de petites dimensions (Pl. 12, n°4).

La céramique de la fin XIX^e s.

La dernière séquence est datée, notamment, grâce à quelques marques de fabriques sur faïences ainsi que quelques types caractéristiques.

Plusieurs faits sont pris en compte et si certains ont une datation large couvrant le XIX^e s., deux sont proposés à une datation plus courte, située à la fin du siècle. Le corpus se compose de 217 tessons pour 78 vases (soit 3,5% des tessons et 6% des vases toutes périodes confondues).

La liste des faits datés au XIX^e s., soit par la céramique, soit par la stratigraphie est la suivante : 1023 (SD 59), 1052 (Surface), 1076, 1077, 1117, 1242 (Décapage), 1243, 1248 (SD 123), 1288 (Surface), 1312, 1368 (US 2), 1383, 1384 (SD 133), 1469, 1518, 1568 (Surface), 1397-1398 (Hors contexte) et US 1701.

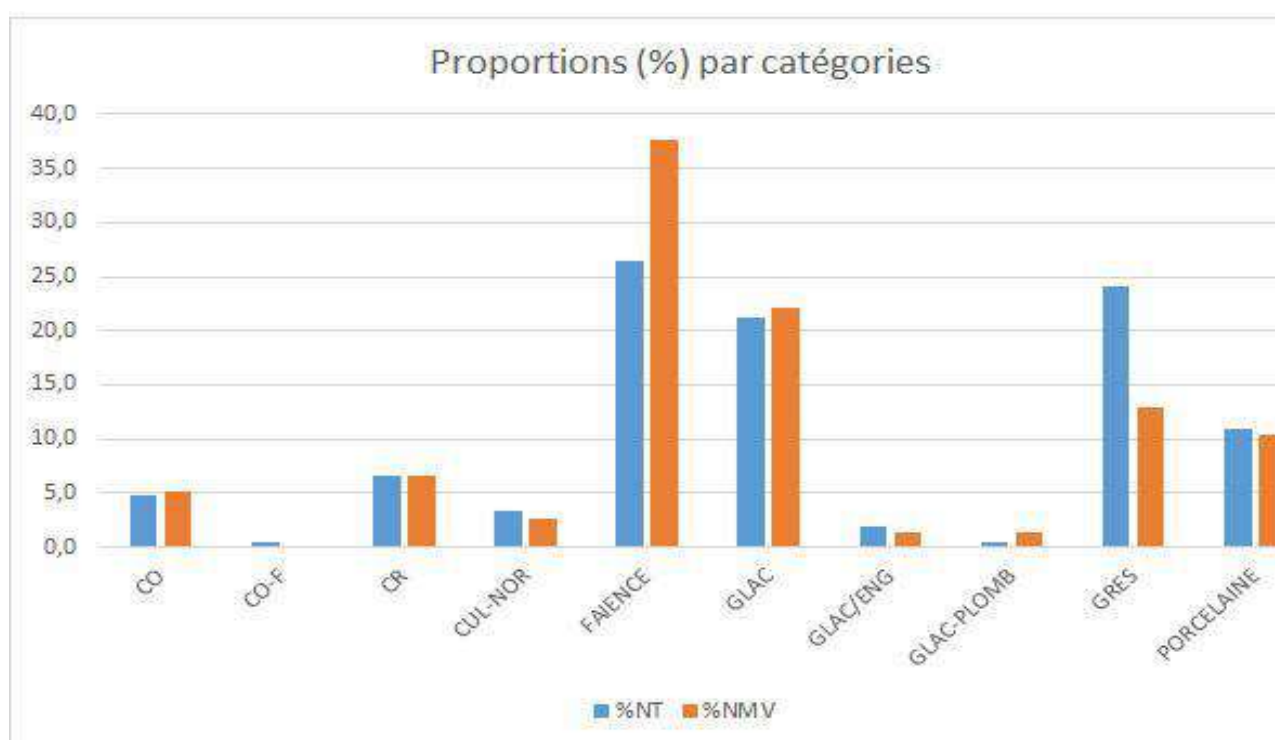

Graphique 15 : proportions (%) par catégories pour la séquence du XIX^e/Fin XIX^e s.

Les deux faits datés de la fin du siècle sont 1242 (décapage) et 1288 (Surface). Le graphique 14 nous présente un corpus largement dominé par la vaisselle de table, de présentation. La vaisselle de préparation et culinaire représentée par les céramiques communes de mode B et l'essentiel des céramiques glaçurées (« pâtes rouges ») sont maintenant minoritaires.

Les céramiques les plus intéressantes appartiennent au domaine du service de table et de la céramique utilitaire. La présence de faïences dites « à cul-noir » confirme l'ancrage au XIX^e s., tout comme des pots de chambre à la forme « en Chapeau » dont le profil en esse est ornée d'une baguette (Pl. 13, n°1). Ce type de pot d'hygiène, fabriqué notamment dans la faïencerie de Villers-les-Pots (Côte-d'Or) est attesté dans les contextes principalement de la première

moitié du XIX^e s. et au moins jusque vers 1860 en Ile-de-France (Ravoire 2008). Á Seclin, un individu identique à celui de Comines est daté de la fin du XIX^e s. (Lassaunière 2017).

Faïences, grès et porcelaine proposent une table variée. La porcelaine est plus diversifiée avec une petite coupelle ou support indéterminé (Pl. 13, n°2), une coupelle à bord ondulé (Pl. 13, n°3), une tasse tulipiforme à bord ondulé (Pl. 13, n°4), un fragment à décor polychrome probablement d'origine Chinoise (Pl. 13, n°5), des fragments de bols ou de coupes, un couvercle à bord en Y à décor floral polychrome, un bol hémisphérique ou encore un fragment de soupière.

La faïence se diversifie au détriment des ateliers d'Anvers maintenant minoritaires face à des productions à pâte blanche plus épurées. Le répertoire est d'ailleurs aussi plus divers : Assiette à marli court et décor floral corail (Pl. 13, n°6), des assiettes à marli ou « à aile » dont une est décorée de rubans et de feuilles bleus, une tasse à décor floral bleu.

Les produits d'Anvers ne sont signalés que par deux vases, un bord de plat à marli (sans lèvre) à décor complexe de spirales, de zig-zag et de rouelles (Pl. 13, n°7) et un fragment à décor de feuilles jaunes (Pl. 13, n°8).

Certains de ces vases de table vont être ornés d'une marque sur le fond. Il s'agit des marques des faïenceries de Creil-Montereau pour un plat à « aile » (Pl. 14, n°1), de Pexonne pour un fond annulaire en piédouche (Pl. 14, n°2) et de Choisy-le-Roy (marque HB) sur un fond de plat (Pl. 14, n°3).

La marque des fabriques de Creil et Montereau, avec l'annotation L.M. & Cie (Lebouef, Milliet & Cie) est totalement identique à celle trouvée à Seclin lors des fouilles de l'Hôpital Marguerite de France. Elle est datée entre 1840 et 1876 (Lassaunière 2017).

La marque HB renvoie aux productions de la faïencerie de Choisy-le-Roi et l'absence de la mention « Compagnie » permet un terminus avant 1878. Les marques H & B apparaissent en 1836 ce qui autorise de dater cette marque entre 1836 et 1878 (*Faïencerie de Choisy-le-Roi 1804-1936...2005*).

La dernière marque renvoie à la faïencerie de Pexonne en Lorraine. La marque porte les lettres FF renvoyant à la mention « Fenal Frères », marquée créée par les enfants de Nicolas Fenal à sa mort en 1857. Toutefois, l'exploitation officielle de la signature FF pour « Fenal Frères » est possible après le dépôt auprès du tribunal de commerce de Lunéville en 1897 même si cette signature est utilisée depuis plus d'une décennie, à partir de 1882 (la raison sociale Fenal Frères est légitimée en 1896 lorsque la société est constituée. Lafon de Ribeyrolles 2012). On peut donc proposer 1882 comme terminus *post quem* de cette marque et la première Guerre ayant particulièrement endommagée les usines comme *terminus ante quem* (La Fabrique I fut totalement détruite et non remise en service, alors que la Fabrique II sera très fortement altérée).

La dernière catégorie de vaisselle de table est celle des grès composée de nombreux éléments, souvent rhénans (résiduaire ?). Le répertoire apporte peu d'informations : fonds de formes hautes et de pichets mais la nouveauté est apportée par des bouteilles d'eau minérale (Pl. 14, n°4) dit « eau de Seltz » provenant de la région de Selters (Hesse, Allemagne). L'estampille est clairement lisible sur le haut des vases, on peut lire : *Ober-Selters * Nassau* entourant l'aigle prussien. Elle est accompagnée des mentions : *M N°68* (lecture : Mogendorf n°68). Mogendorf

renvoie au lieu de production (ville de l'arrondissement de Westerwald) et le n° (ici 8) renvoi au potier.

Les sources de Selters deviennent propriété du Duc de Nassau en 1803. Ces bouteilles, plus précisément cette eau gazeuse, a eu un important succès dans l'Europe du XIX^e-début XX^e s. aussi pour ces vertus curatives (eau minérale naturellement gazeuse) et s'est largement diffusée à l'international comme en Amérique du Nord (par exemple, plusieurs exemplaires découverts dans la maison Dupont-Renaud à Québec à la fin du XIX^e s. Décarie-Aubert 1976) et notamment aux Etats-Unis dès 1846 (Lockhart 2010). Les bouteilles cylindriques comme les exemplaires de Comines apparaissent après 1850 (*Ibid.*). La première guerre ayant eu un impact majeur sur ces productions, la fourchette 1850-1914/18 est proposée pour la chronologie de ces bouteilles trouvées à Comines.

Enfin, pour compléter le faciès, la petite bouteille cylindrique et le pichet en grès malheureusement hors contexte pourraient aussi, peut-être, s'intégrer dans cette séquence (Pl. 14, n°5-6).

Conclusion

Le mobilier céramique collecté lors de la fouille des rues d'Hurlupin et du Château ont permis de mettre en évidence une occupation relativement dense dans le temps s'étalant de manière hiératique entre le haut moyen âge et l'époque contemporaine.

Le début de l'occupation est très ténu et il faut attendre le XIII^e siècle pour que les rejets deviennent plus significatifs. L'augmentation progressive, mais lente se perpétue jusqu'au XV^e s. (2^e moitié) où l'on voit le volume des rejets devenir particulièrement importants (augmentation de la population ? Cf. graphiques 16 et 17).

Le diagnostic réalisé par L. Notte (et surtout l'étude de notre collègue V. Vincent) a permis de mettre les bases de l'analyse chronologique et ce phénomène d'augmentation des rejets avait déjà été mis en évidence. Le site semble s'arrêter brutalement avant le XVII^e ou au tout début de ce siècle. Les derniers éléments pertinents sont attribués à la fin du XIX^e s.

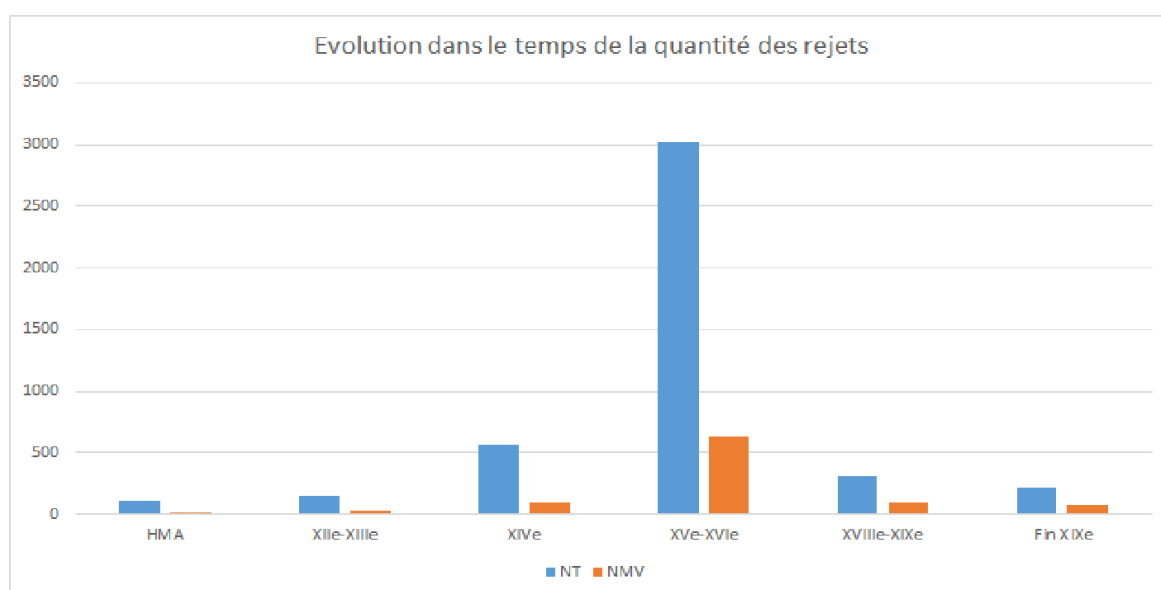

Graphique 16 : Evolution dans les temps (par séquences) du nombre des rejets (NT et NMV des faites pris en compte dans l'étude)

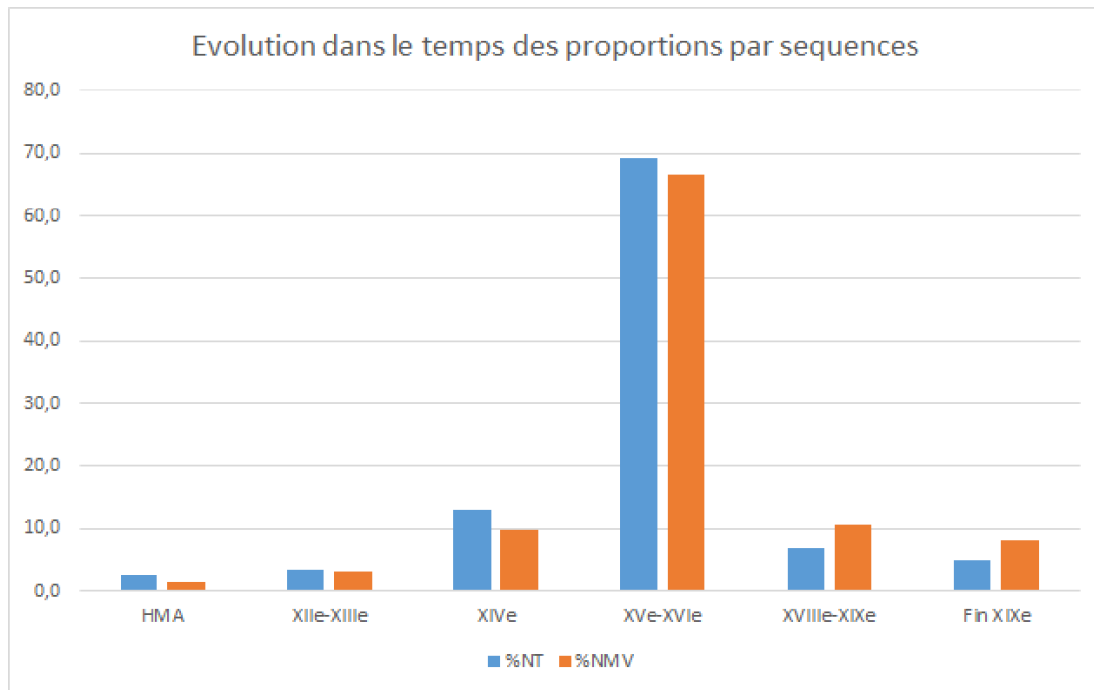

Graphique 17 : Evolution dans le temps de la proportion (%) des rejets (%NT/%NMV) des séquences présentées dans l'étude

Sur le plan céramologique, les données collectées au cours de plusieurs fouilles lilloises et dans son arrondissement (Seclin notamment) ont mis les jalons d'une analyse du faciès par phases chronologiques. Les informations provenant de la fouille de Comines permettent d'affirmer et même de compléter ces séquences. La stratigraphie appuyée par la céramologie, a permis d'établir de phases précises entre la seconde moitié du XV^e et la fin du XVI^e qui correspondent aux informations que notre collègue V. Vincent avait publié d'après les fouilles de la rue du Palais Rihour. Il en ressort une homogénéité des apports, des formes à cette période dans ce secteur.

L'analyse des différentes fabriques a montré que sur ce site de Comines les apports provenaient de zones de productions homogènes qui ont pris en main le marché local. Les correspondances avec certaines pâtes plus anciennes ou contemporaines de la zone Lille/Valenciennes tend à orienter ces provenances dans ce secteur. Les importations de la zone Artois (Bruay-La-Buissière essentiellement) ne sont pas négligeables mais la proximité visuelle avec certaines fabriques de la zone Lille/Valenciennes rend la distinction difficile (Chaidron dans Delas à paraître). Les ateliers d'Arras sont aussi visibles mais de manière particulièrement anecdotique.

L'évolution techno-typologique observée à Lille entre les XIV^e et XVI^e s., notamment l'évolution du rapport entre « pâtes grises » et « pâtes rouges », correspond en tout point à ce qui a déjà été observé (Vincent 2013, Gubellini 2002, Blicck 1986 et 1996).

Concernant les importations lointaines, les grès rhénans ont pris une place prépondérante dans le marché local mais n'empêchant pas, ponctuellement, des importations du Beauvaisis (deux formes uniquement) et d'autres zones septentrionales (Nord de la France/Belgique : Lille, Bouffioulx par exemple ?). Les ateliers de la Westerwald et/ou de Raeren semblent bien approvisionner le site, ceux de Frechen/Cologne et Siegburg sont supposés.

L'arrivée des faïences est un élément chronologique important notamment celles des ateliers d'Anvers. Ces derniers vont être particulièrement actifs dans ce secteur et *a fortiori* sur le site de Comines. Essentiellement composés de plats ou assiettes, le répertoire est assez limité et se retrouve complété par celui des céramiques glaçurées pour les vases du service de table. Pour ces dernières, les plats à « aile » à décor « à la corne » accompagnent ces importations et donnent l'image de table très diversifiées. La vaisselle culinaire épouse les répertoires en usage dans ce secteur sans apporter de véritable nouveauté typologique. La céramique pharmaceutique comprend une albarelle pour le XVI^e s. (la seule, originaire d'Anvers).

Une fois passé le XVI^e s., d'autres productions emblématiques arrivent sur le site comme la porcelaine et probablement de la porcelaine de Chine pour les produits les plus fins.

La dernière phase de l'occupation met en évidence des variations dans l'origine des majoliques/faïences qui ne sont plus d'Anvers et certaines marques permettent de connaître précisément les origines (Creil et Montereau, Choisy-le-Roi ou encore Pexonne). Il en est de même pour les grès après la disparition des ateliers de Raeren (c. 1850) dont on rencontre encore quelques éléments résiduels accompagnant d'autres importations germaniques (Prussiennes : Selters).

Ces informations collectées permettent de compléter les référentiels régionaux, aussi bien pour les produits septentrionaux que les importations, entre le XIII^e et le début du XX^e s. dans le territoire de Comines.

Bibliographie

Adler 2005 : ADLER (B.), *Early stoneware steins from the Les Paul collection : a survey of all German stoneware centers from 1500 to 1850 = Frühe Steinzeug Krüge aus der Sammlung Les Paul*, Krüger Druck, Dillinger/Saar, 2005.

*Au gré du Rhin...*2014 : Au gré du Rhin. Les Grès Allemands du Musée Nationale de la Renaissance, Les Cahiers du Musée National de la Résistance, Réunion des Musées Nationaux : Grand Palais, 2014.

Barbé, Roy 1996 : BARBÉ (H.), ROY (E.) avec la collaboration de BOUCHER (F.), DUFOURNIER (D.), LAMBERT (G. N.), LAMOS (P.), LAVIER (C.), Des latrines du milieu du XIII^e siècle au quai des salines à Saint-Omer, dans *La céramique très décorée dans l'Europe du Nord-Ouest (X^e-XV^e siècles)*, textes réunis par D. Piton, Actes du colloque de Douai (7-8 avril 1995), Nord-Ouest Archéologie, n° 7, 1996, p. 153-182.

Bayard, Mantel 1989 : BAYARD (D.), MANTEL (E.), La maison forte de « La Cologne » à Hargicourt (Aisne) – étude du mobilier, *Revue Archéologique de Picardie*, n°3/4, 1989, p. 141-182.

Blieck 1986 : BLIECK (G.), La céramique, *Revue Archéologique de Picardie*, n°1-2, 1986, p. 109-129.

Blieck 1996 : BLIECK (G.), Céramiques et objets divers du XIV^e siècle mis au jour dans une latrine du château dit de Courtrai à Lille, dans *La céramique très décorée dans l'Europe du Nord-Ouest (X^e-XV^e siècles)*, textes réunis par D. Piton, Actes du colloque de Douai (7-8 avril 1995), Nord-Ouest Archéologie, n° 7, 1996, p. 183-231.

Cercy 2003 : CERCY (C.) (Dir.), MONTEBAULT (V.), MOULHERAT (C.), GARDAIS (C.), MARCY (T.) avec la collaboration de BOSSUT (D.), - Lille (59) Rue des Tanneurs – Les Tanneurs 3, rapport de fouilles archéologiques, volume III : - contributions ; chapitre 3 : le mobilier, INRAP, 2003.

Challe, Dumortier 2016 : CHALLE (S.), DUMORTIER (C.), Majoliques de la fin du XVI^e siècle retrouvées dans le palais de Marie de Hongrie à Binche (Hainaut, Belgique) dans RAVOIRE (F.), HORRY (A.) (dir.), - *Faïences et majoliques du XV^e au XVII^e siècle en France et en Belgique. Pour un bilan des connaissances archéologiques*, Editions Universitaires de Dijon (collection Art, Archéologie et Patrimoine, Dijon, 2016, p. 157-180.

De Groote, Verhaeghe 2016 : DE GROOTE (K.), VERHAEGHE (F.), Ma majolique du bas Moyen Âge aux Temps Modernes en Flandre (Belgique). Recherches récentes, hypothèses interprétatives et questions, dans RAVOIRE (F.), HORRY (A.) (dir.), - *Faïences et majoliques du XV^e au XVII^e siècle en France et en Belgique. Pour un bilan des connaissances archéologiques*, Editions Universitaires de Dijon (collection Art, Archéologie et Patrimoine, Dijon, 2016, p. 181-196.

Décarie-Aubert 1976 : DÉCARIE-AUBET (L.), *Contenants et contenus d'usage domestique dans la seconde moitié du XIX^e siècle : Forme, origine, fabrication, utilisation (d'après un relevé de fouilles archéologiques dans le sous-sol de la maison Dupont-Renaud, Place Royale, Québec)*, Thèse présentée à l'École des Gradués de l'Université Laval pour l'obtention de la maîtrise es Arts en Histoire, Faculté des Lettres, Décembre 1976.

Delas à paraître : DELAS (J.), *Herlies (59)*, « *Les Hauts Champs - Nord* », Rapport final d'opération, Archéopole, à paraître.

Dufournier, Flambard 1987 : DUFOURNIER (D.), FLAMBARD (A.-M.), Réflexions à propos de l'apparition du grès en Europe occidentale. In: *La céramique (V^e-XIX^e s.). Fabrication – Commercialisation – Utilisation. Actes du premier congrès international d'archéologie médiévale (Paris, 4-6 octobre 1985)* Caen : Société d'Archéologie Médiévale (Actes des congrès de la Société d'archéologie médiévale, 1), 1987. pp. 139-147.

Faïencerie de Choisy-le-Roi 1804-1936...2005 : Faïencerie de Choisy-le-Roi 1804-1936. Exposition de pièces de collection Boulenger, brochure réalisée par le service municipal archives, documentation, patrimoine en partenariat avec l'association Louis Luc pour l'histoire et la mémoire de Choisy-le-Roi et le service communication de la ville de Choisy-le-Roi, 2005.

Gubellini 2002 : GUBELLINI (L.), avec la collaboration de François Boniface « Céramique et verrerie en milieu hospitalier au XVI^e siècle : l'hospice Gantois à Lille », *Revue du Nord* 2002/5 (n° 348), p. 145-169.

Holdsworth 1978 : HOLDSWORTH (J.), *The Archaeology of York The Pottery. Selected Pottery Groups AD 650-1780*, York Archaeological Trust (Council for British Archaeology), 1978.

Hurtrelle, Jacques 1990 : HURTRELLE (J.), JACQUES (A.), Une maison du Moyen-âge à Arras, *Nord-Ouest Archéologie*, n°3, Berck, 1990, p. 99-122.

Lafon de Ribeyrolles 2012 : LAFON DE RIBEYROLLES (C.), Les frères Fenal. Potiers et faïenciers à Pexonne, *Revue de la Société des amis du Musée National de Céramique*, n°21, p. 109-118.

Lassaunière 2017 : LASSAUNIÈRE (G.) (Dir.), *Seclin (Nord) « Avenue des Marronniers – Hôpital Marguerite de Flandre »*, rapport final d'opération, diagnostic archéologique, Centre Archéologique de la ville de Seclin, Décembre 2017.

Lockhart 2010 : LOCKHART (B.), *Bottles on the Border : The History and Bottles of the Soft Drink Industry in El Paso, Texas, 1881-2000*, Bill Lockhart éditeur, 2010.

Marchand 2018 : MARCHAND (B.) (dir.), *ZA Transmarck, Marck-en-Calais*, rapport final d'opération, Archéopole, 2018.

Marcy 2003 : MARCY (T.), Etude de la céramique Lilloise issue de la fouille de l'îlot des Tanneurs (3^e phase de fouille : 2002) dans CERCY (C.) (Dir.), MONTEBAULT (V.), MOULHERAT (C.), GARDAIS (C.), MARCY (T.) avec la collaboration de BOSSUT (D.), - *Lille (59) Rue des Tanneurs – Les Tanneurs 3*, rapport de fouilles archéologiques, volume III : - contributions ; chapitre 3 : le mobilier, INRAP Nord-Picardie, 2003.

Morisson 1970-1971 : MORISSON (H.), Pots et godets du Beauvaisis, essai de typologie des grès du XIV^e au XVI^e siècle, *Bulletin du Groupe de Recherche et d'Étude de la Céramique du Beauvaisis*, n°9, Beauvais, 1970-1971, p. 43-71.

Mouny 2013a : MOUNY (S.), Les productions céramiques médiévales et modernes en Picardie : état de la recherche et bilan des connaissances », *Revue Archéologique de Picardie*, n°1-2, p. 209-249.

Mouny 2013b : MOUNY (S.), Un atelier de de production céramique à Corbie (Somme), *Des productions céramiques de l'époque gallo-romaine à la Renaissance, Actes des journées d'études de Fosses (95) et Amiens (80) (2008-2009-2010)*, Revue Archéologique de Picardie, n°1/2, 2013, p. 133-154.

Notte 2015 : NOTTE (L.), *Comines : Nord-Pas-de-Calais, Comines 14 rue du Château*, rapport de diagnostic, Inrap Nord-Picardie, avril 2015.

Picon 1973 : PICON (M.) - *Introduction à l'étude technique des céramiques sigillées de Lezoux*, Centre de Recherches sur les Techniques Gréco-Romaines, Dijon, 1973.

Ravoire 2004 : Un ensemble céramique provenant du couvent des Feuillantines (75005 - Paris) de la fin du XVIIe siècle et du début du XVIIIe siècle, dans *Céramiques domestiques et terres cuites architecturales. Actes des journées d'étude d'Amiens (2001-2002-2003)*, Revue archéologique de Picardie, n°3-4, 2004. p. 175-197.

Ravoire 2008 : La manufacture de faïence de Villers-les-Pots (Côte-d'Or) (1820-1910) : découvertes archéologiques récentes », *Revue archéologique de l'Est*, Tome 57, 2008, p. 367-388.

Routier 1998 : ROUTIER (J.-C.), La céramique carolingienne du Xe siècle- de Saint-Omer, *Revue du Nord*, tome 80, n°328,1998 (Archéologie de la Picardie et du Nord de la France), p. 51-67.

Routier 2013 : ROUTIER (J.-C.), La céramique carolingienne de La Calotterie (Visemarest), *Des productions céramiques de l'époque gallo-romaine à la Renaissance, actes des journées d'étude de Fosses (95) et Amiens (80) (2008-2009-2010)*, Revue Archéologique de Picardie, n°1-2, 2013, p. 73-102.

Touzet 1978 : TOUZET (P.), Un lot de céramiques provenant d'une fosse-dépotoir datée du XVIe siècle à Amiens, *Cahiers archéologiques de Picardie*. N°5, 1978. p. 263-278.

Verhaeghe 1996 : VERHAEGHE (F.), La céramique très décorée du Bas Moyen-âge en Flandre, dans *La céramique très décorée dans l'Europe du Nord-Ouest (Xe-XVe siècles)*, textes réunis par D. Piton, Actes du colloque de Douai (7-8 avril 1995), Nord-Ouest Archéologie, n° 7, 1996, p. 19-113.

Vincent 2013 : VINCENT (V.) avec la collaboration de CERCY (C.), GARDAIS (C.), Etude céramique médiévale (XIVe-XVIe siècle) en contexte urbain. La fouille de la rue du Palais Rihour, Lille (Nord), *Des productions céramiques de l'époque gallo-romaine à la Renaissance, Actes des journées d'études de Fosses (95) et Amiens (80) (2008-2009-2010)*, Revue Archéologique de Picardie, n°1/2, 2013, p. 179-196.

Liste des abréviations

ASP : Aspersion (glaçure partielle)

BL : Blanc

BRUAY : Groupe de Bruay-La-Buissière (62)

BVS : Groupe du Beauvaisis (60)

CAMB : Groupe du Cambrésis (59)

CHAM : Chamotte

CO : Commune oxydante, mode A

CO-F : Commune oxydante fumigée, mode A

CR : Commune réductrice, mode B

ENG : Engobe (blanc sauf mention contraire)

ENG-R : engobe rouge/pseudo-engobe

GLAC : Glaçure

_B : Brune

_BL : Blanche

_V : Verte

_J : Jaune

_N : Noire

MAT : Matériau

MTL : Reflets métallescents

OX : Oxydes

PGS : Pâte grise à dégraissant sableux (silice)

PGSGR : Pâte grise sableuse granuleuse : dégraissant sableux grossier (silice)

SB : Dégraissant sableux (silice)

SBGR : Dégraissant sableux granuleux (silice)

TD : « Très décorée »

TNO : *Terra nigra* à paroi fine

Inventaire des dessins

DESSINS	FAITS	US	SD	CATÉGORIES	PÂTES	FORMES	NT	NMV	DATATIONS	INV.	CAISSES
Pl. 1, n°1	1131			CR	PGS fine	Pot à bord en bandeau	51	3	HMA (Caro?)	1131_2	38
Pl. 1, n°2	1091		24	CR	PGS	Pot à bord en gouttière très marquée avec décor à la molette	1	1	14e + (13e résiduel)	1091sd24_1	37
Pl. 1, n°3	1515		86	CR	PGS	Bord concave avec une collerette décorée à la molette (losanges)	1	1	XIIIe	1515sd86_2	47
Pl. 1, n°4	1183			CR	PGS	Décor de chevrons à la molette	1		Caro/XIIIe?	1183_2	38
Pl. 1, n°5	1141	Surface		CR	PGS	Bord triangulaire avec ressaut interne	1	1	XIIIe	1141surface_3	38
Pl. 1, n°6	1141	Surface		CR	PGS	Bord éversé arrondi avec ressaut interne (idem 1140sd37) Tanneurs 50212-7	1	1	XIIIe	1141surface_2	38
Pl. 1, n°7	1066			GLAC-J/ENG beige	Blanche/Rose épurée/SB très fin/ox	Oule à bord en bandeau saillant	1	1	XIIe?	1066_1	37
Pl. 2, n°1	1354	Curage		CR	PGSGR	Tèle à bord en bandeau Lille 2053.2	1	1	XIVe-Début XVIe?	1354_3	42
Pl. 2, n°2	1437	Surface		CR	PGS	Terrine à lèvres carrées Lille 2030.2	1	1	XIVe	1437surface_2	44
Pl. 2, n°3	1354	Curage		GLAC-B	Orange siliceuse	Poêle Lille 2092.2	1	1	XIVe-Début XVIe?	1354_2	42
Pl. 2, n°4	1442-3			GLAC-B	Orange siliceuse	Poêlon caréné à bord arrondi (Blicq 1996 : n°52)	1	1	XIVe	1442-3_1	44

Pl. 2, n°5	1588		58	CR	PGS	Marmite/pot à bord carré ourlé (décor d'une ligne ondulée au doigt sur la panse)	3	1	XIVe	1588sd58_2	48
Pl. 2, n°6	1354		117	CR	PGS	Pot à bord en bandeau concave	1	1	XIVe	1354sd117_3	42
Pl. 2, n°7	1354		117	CR	PGS	Couvre-feu à bord carré et collerette festonnée	1	1	XIVe	1354sd117_4	42
Pl. 2, n°8	1354		117	GLAC-V/ENG	Brune/PGS	Bouton de couvercle en étoile	1	1	XIVe	1354sd117_2	42
Pl. 3, n°1	1347		127	GRES (feu)	BVS	Coupe carénée période 1?	1	1	XVe	1347sd127_2	42
Pl. 3, n°2	1656		78	GRES	BVS	Gobelet ovoïde période 1-2	1	1	Fin XV-XVIe?	1656sd78_3	50
Pl. 3, n°3	1414		83	GLAC-B	Brune Siliceuse	Petit gobelet cannelé, glaçure interne	1	1	1e moitié XVIe?	1414sd83_2	44
Pl. 3, n°4	1632		73	GLAC-V/ENG	Orange siliceuse	Ecuelle à bord ourlé Lille 2001.27	1	1	XVe-Milieu XVIe?	1632sd73_2	49
Pl. 3, n°5	1208	1	40-34	CR	PGS	Pichet à bord en bandeau (Lille 2203-5)	1	1	Fin XVe-début XVIe?	1208us01sd40-sd34_2	39
Pl. 3, n°6	1672		84	CR	PGS	Pichet à bord en bandeau cannelé (type Lille 2203.5 avec cannelures)	1	1	Fin XVe-1e moitié XVIe?	1672SD84_5	51
Pl. 3, n°7	1281			CO-F/GLAC-V/ASP	Orange siliceuse	Marmite à bord oblique et col bombé, tripode (Lille Blicck 1986 : 73/78 ; Gantois : 21/22)	6	1	XVe-XVIe (1e moitié XVIe?)	1281_4	40
Pl. 3, n°8	1657		78	GLAC-B	Orange siliceuse	Poêlon à bord en marli court à rebord	6	1	2e moitié XVe-XVIe	1657sd78_3	50
Pl. 3, n°9	1699		98	GLAC-B	Orange siliceuse	Terrine/poêlon type Lille Blicck 1996 : 51 avec bord en gouttière (idem en 1672SD84)	1	1	XVe-XVIe (Fin XVe-1e moitié XVIe?)	1695sd98_2	51

Pl. 3, n°10	1672		84	GLAC-B	Orange siliceuse	Terrine/poêlon type Lille Blicck 1996 : 51 avec bord en gouttière/Idem en 1699SD98	1	1	Fin XVe-1e moitié XVIe?	1672SD84_4	51
Pl. 4, n°1	1559			GLAC-B	Orange siliceuse	Marmite type Lille 2012-12	2	1	XVIe (Fin XVe-XVIe)	1559_2	48
Pl. 4, n°2	1657		78	GLAC-B	Orange siliceuse	Marmite ansée à petit bord rond et léger ressaut interne (variante Lille 2012.12)	6	1	2e moitié XVe-XVIe	1657sd78_2	50
Pl. 4, n°3	1672		84	GLAC-B	Orange siliceuse	Marmite Lille 2001.187	2	1	Fin XVe-1e moitié XVIe?	1672SD84_3	51
Pl. 4, n°4	1281			CR	PGS	Tèle à bord en bandeau	2	1	XVe-XVIe (1e moitié XVIe?)	1281_3	40
Pl. 4, n°5	1281			CR	PGS	Tèle à bord en bandeau	1	1	XVe-XVIe (1e moitié XVIe?)	1281_2	40
Pl. 4, n°6	1672		84	CR	PGS	Terrine Gantois n°5/Lille 2203.12	3	1	Fin XVe-1e moitié XVIe?	1672SD84_2	51
Pl. 5, n°1	1656		78	GLAC-B	Orange siliceuse	Visage/chauffe-plat/réchauffoir	1	1	Fin XV-XVIe?	1656sd78_2	50
Pl. 5, n°2	1208	1	40-34	GLAC-B-J	Orange siliceuse	Décor plastique avec incisions géométriques (Réchauffoir?)	1	1	Fin XVe-début XVIe?	1208us01sd40-sd34_3	39
Pl. 5, n°3	1657		78	GLAC-B	Orange siliceuse	Jeton	1	1	2e moitié XVe-XVIe	1657sd78_4	50
Pl. 6, n°1	1295		133	GRES	Gris/couverte bleue (Raeren)	Pichet à lèvres verticale effilée	1	1	2e moitié XVIe?	1295sd133_2	41
Pl. 6, n°2	1744		113	GRES	Raeren	Pichet à col droit avec une baguette (gris/grenat)	1	1	XVIe (2e moitié XVIe?)	1744sd113_2	52
Pl. 6, n°3	1544		52	GRES	BVS	Coupe carénée période 1	1	1	2e moitié XVIe + résiduel XVe	1544sd52_2	48

Pl. 6, n°4	1306			FAIENCE	Jaune pâle (Anvers?)	Fond de plat à décor complexe/floral bleu	1	1	2e moitié XVIe?	1306_2	41
Pl. 6, n°5	1452		109	GLAC-B-J	Beige fine épurée (Ox)/BVS?	Plat à marli avec bourrelet décor jaune (à la corne)	1	1	XVIe (2e moitié XVIe)	1452sd109_3	45
Pl. 6, n°6	1452		109	GLAC-B	Orange siliceuse	Poêle à bord en bourrelet (type PO1 Diag)	2	1	XVIe (2e moitié XVIe)	1452sd109_2	45
Pl. 6, n°7	1452		109	GLAC-B foncé	Orange siliceuse	Vase à bec verseur, bord oblique en amande	1	1	XVIe (2e moitié XVIe)	1452sd109_5	45
Pl. 6, n°8	1452		109	CO/ENG	Orange siliceuse	Marmite à bord en bandeau concave court	1	1	XVIe (2e moitié XVIe)	1452sd109_4	45
Pl. 7, n°1	1368			CR	PGS	Ecuelle à bord en bandeau (non mouluré)	1	1	XVe-XVIe + résiduel HMA	1368_3	43
Pl. 7, n°2	1423		1	CR	PGS	Terrine à bord en bandeau avec un bourrelet	1	1	XVIe	1423us01_2	44
Pl. 7, n°3	1639		73	CR	PGS	Terrine à bord éversé en crochet et languettes digitées	9	1	XVIe?	1639sd73_3	49
Pl. 7, n°4	1368			CR	PGS	Pot globulaire à bord en bandeau concave	1	1	XVe-XVIe + résiduel HMA	1368_2	43
Pl. 7, n°5	1639		73	CR	PGS	Pot/oule à bord rentrant et petite lèvre verticale	1	1	XVIe?	1639sd73_2	49
Pl. 7, n°6	1367		84	CR	PGS	Marmite à bord oblique anse coudée (XVe-XVIe)	3	1	XVIe	1367sd84_2	43
Pl. 7, n°7	1368			CR	PGS	Grand pot globulaire à panse rainurée et bord rentrant en bourrelet (apparentée à la forme Blicq 1996 : 14)	1	1	XVe-XVIe + résiduel HMA	1368_4	43
Pl. 7, n°8	1645		73	CR	PGS	Grand vase à bord oblique et bandeau digité (grandes digitations)	2	1	XVe-XVIe?	1645sd73_2	49

Pl. 8, n°1	1696		98	GLAC-B	Orange siliceuse	Lèchefrite	1	1	XVe-XVIe	1696sd98_2	51
Pl. 8, n°2	1705		102	GLAC-B	Orange siliceuse	Poêlon à bord en bourrelet (PO1 du diag)	1	1	XVe-XVIe	1705sd102_1	51
Pl. 8, n°3	1459	surface		GLAC-B	Beige/Rose SB (Ox)	Poêlon à col court, petit épaulement, bord en gouttière	5	1	XVIe?	1459surface_2	46
Pl. 8, n°4	1499		2	GLAC-B	Orange siliceuse	Poêlon caréné à bord en bourrelet (PO1 du diag)	2	1	XVIe-XVIe	1499-2_2	46
Pl. 9, n°1	1369			GLAC-B	Orange siliceuse	Terrine/poêle type Lille Blicck 1996 : 51 avec bord en gouttière/Idem en 1699SD98	1	1	XVIe	1369_2	43
Pl. 9, n°2	1408			GLAC-B	Orange siliceuse	Terrine/tèle à bord en Y (GLAC interne)/forme connue à Seclin au XIIIe/Tanneurs 5015-133	1	1	XVIe	1408_2	44
Pl. 9, n°3	1368			GLAC-B-J	Orange siliceuse	Poêle à bord en amande	1	1	XVe-XVIe + résiduel HMA	1368_5	43
Pl. 9, n°4	1514		76	GLAC-B (feu)	Brune siliceuse (altérée)	Pot globulaire ansé à bord en bandeau (type Blicck 1986 : 29-32) hexapode (pincements)	16	1	XVIe	1514sd76_3	47
Pl. 9, n°5	1361	surface		GLAC-B (Partielle/ASP)	Orange siliceuse	Pot ovoïde à bord rentrant sans col avec lèvre en bandeau (petite cannelure sommitale), anse coudée. Forme identique aux Tanneurs 5680-121 (XVIe)	3	1	XVIe (XVe-XVIe)	1361Surface-2	43
Pl. 10, n°1	1622		73	GLAC-B-BL-V	Orange siliceuse	Plat "à aile"	1	1	XVIe?	1622sd73_2	49
Pl. 10, n°2	1464			GLAC-V/ENG	Orange siliceuse	Plat à marli Blicck 1986 : 19	1	1	(XVe) XVIe	1464_2	46

Pl. 10, n°3	1464			FAIENCE	Beige SB fin/Couverte bleu foncé/lignes jaunes		1		(XVe) XVIe	1464_3	46
Pl. 10, n°4	1499			GRES	Gris/Couverte Brune (Raeren?)	Pichet à col vertical, lèvre fine, pied festonné	2	1	XVIe-XVIIe	1499_2	46
Pl. 10, n°5	1256	RS		GRES (feu)	BVS	Gobelet ovoïde période II	1	1	2e moitié XVe	1256_1	40
Pl. 10, n°6	1587		52	GRES	Gris/Couverte grise et bleu	Pot de fleur? Décor de volutes bleues foncées soulignées à la pointe/Pot à bord aplati	1	1	XVIe (+?)	1587sd52_2	48
Pl. 11, n°1	1802		136	PORCELAINES	CHINE?	Assiette/coupelle à décor floral rouge/rose et brun complexe	3	1	Fin XVIIIe- début XIXe?	1802sd136_7	53
Pl. 11, n°2	1802		136	FAIENCE	Beige/Rose (Anvers?)	Décor floral bleu	1		Fin XVIIIe- début XIXe?	1802sd136_2	53
Pl. 11, n°3	1802		136	FAIENCE	Beige/Rose (Anvers?)	Décor floral bleu	1		Fin XVIIIe- début XIXe?	1802sd136_3	53
Pl. 11, n°4	1802		136	FAIENCE	Jaune grenue (mousseuse)	Décor grenat/jaune	1		Fin XVIIIe- début XIXe?	1802sd136_4	53
Pl. 11, n°5	1802		136	FAIENCE	Beige/Rose (Anvers?)	Décor floral (feuilles) vert externe	3		Fin XVIIIe- début XIXe?	1802sd136_5	53
Pl. 11, n°6	1802		136	FAIENCE	Blanche très fine (importée?)	Décor bleu cobalt complexe/plusieurs registres	1		Fin XVIIIe- début XIXe?	1802sd136_6	53
Pl. 12, n°1	1802		136	GLAC-B-J	Orange siliceuse	Ecuelle à collerette/Décor jaune de lignes circulaires concentriques	1	1	Fin XVIIIe- début XIXe?	1802sd136_10	53
Pl. 12, n°2	1802		136	GLAC-B	Orange siliceuse	Pot épais en gouttière (cf Ravoire 2004 : Fig. 9/7 : pot de fleur?)	1	1	Fin XVIIIe- début XIXe?	1802sd136_9	53

Pl. 12, n°3	1802		136	GLAC-B	Orange siliceuse	Pot à bord en gouttière/crochet	1	1	Fin XVIIIe-début XIXe?	1802sd136_11	53
Pl. 12, n°4	1802		136	GLAC-B	Orange siliceuse	Petit pot trapu lèvre épaisse presque triangulaire	3	1	Fin XVIIIe-début XIXe?	1802sd136_8	53
Pl. 13, n°1	1384		133	FAIENCE	Blanche	Pot de chambre	1	1	XIXe	1384sd133_3	43
Pl. 13, n°2	1077			PORCELAINE	Blanche	Petite coupelle ou support	2	1	XIXe	1077_3	37
Pl. 13, n°3	1077			PORCELAINE	Blanche	Coupelle à bord ondulé	3	1	XIXe	1077_4	37
Pl. 13, n°4	1384		133	PORCELAINE	Blanche	Tasse tulipiforme à bord ondulé	7	1	XIXe	1384sd133_2	43
Pl. 13, n°5	1312			PORCELAINE	Gris clair (Chine?)	Décor floral bleu et rouge carmin	1		XIXe	1312_4	42
Pl. 13, n°6	1288	Surface		FAIENCE	Blanche	Bol (?) à bord oblique en amande et décor floral corail	1	1	Fin XIXe	1288_2	40
Pl. 13, n°7	1312			FAIENCE	Jaune pâle (Anvers?)	Bord de plat à marli (sans lèvre) à décor complexe de spirales, de zigzag, de rouelles	1	1	XIXe	1312_3	42
Pl. 13, n°8	1312			FAIENCE	Rose pâle SB (Anvers?)	Décor de feuille jaune	1		XIXe	1312_2	42
Pl. 14, n°1	1242	Décapage		FAIENCE	CREIL-MONTEREAU	Assiette à marli avec marque	3	1	1840-1895	1242décapage_2	39
Pl. 14, n°2	1077			FAIENCE	PEXONNE	Fond annulaire/piédouche	1	1	XIXe	1077_5	37
Pl. 14, n°3	1288	Surface		FAIENCE	CHOISY-LE-ROI	Plat avec marque HB	1	1	Fin XIXe	1288_3	40
Pl. 14, n°4	1077			GRES	Hesse (Selters)	Bouteille estampillée d'eau minérale	2	1	XIXe	1077_2	37
Pl. 14, n°5	1397-1398	Hors contexte		GRES	Grise/Couverte brune	Petite bouteille	1	1	XIXe?	1397-1398HC_2	36

Pl. 14, n°6	1397-1398	Hors contexte		GRES	Beige/Rose SB/Couverte brune	Grand pichet à col cannelé, lèvre verticale	3	1	XIXe?	1397-1398HC_1	36
--------------------	-----------	---------------	--	------	------------------------------------	--	---	---	-------	---------------	----

Tableau de comptages

FAITS	US	SD	CATEGORIES	PATES	FORMES	NT	NMV	DATATIONS	INV.	DESSINS	CAISSES
1014			CR	PGS		3		MODERNE			37
1014			GRES	Gris/couverte brune (Rhéнан)	Cannelé	1		MODERNE			37
1023		59	FAIENCE	Blanche	Fond annulaire	1	1	XVIe?			37
1023		59	FAIENCE	Blanche	Fond de plat/Coupelle?	2	1	XIXe?			37
1025		59	CR	PGSGR		2		MODERNE (+ résiduel?)			37
1025		59	GRES	Gris/couverte brune (Rhéнан)		1		MODERNE (+ résiduel?)			37
1026		59	GRES	Gris/couverte brune (Rhéнан)		1		XVIe			37
1037		2	CR	PGS		2		MED			37
1037			CR	PGS		1		MED			37
1038		2	CR	PGSGR	Bord oblique	1	1	XIIIe			37
1039			CR	PGS		1		MED (Caro diag)			37
1039			CR	PGSGR		1		MED (Caro diag)			37
1042			CR	PGS		2		MED (XIVe + ?)			37
1042			GLAC-B	Orange siliceuse	Terrine à bord en bandeau Lille 2053.2 ?	1	1	MED (XIVe + ?)			37
1045		48	CR	PGS	Couvercle avec baguette externe	1	1	XIVe?			37
1045		48	CR	PGS	Grande terrine type Lille 2030.2	1	1	XIVe?			37
1046		2	CO	Brune siliceuse		1		MODERNE (XVIe?)			37
1046		2	GLAC-B	Orange siliceuse	Manche de poêlon	1	1	MODERNE (XVIe?)			37
1046		2	GLAC-B	Orange siliceuse		1		MODERNE (XVIe?)			37
1046		2	GRES	Gris (SB fin)/Couverte grise (Rhéнан?)	Fond festonné	1	1	MODERNE (XVIe?)			37
1046	surface		CO-F	Orange siliceuse		1		MED			37
1046	surface		CR	PGS		3		MED			37
1046		48	CO-ENG Rouge	Orange siliceuse	Pied de tripode	1	1	XVIe?			37
1046		48	CO-F	Orange siliceuse		7		XVIe?			37
1046		48	CR	PGS	Anse	2	2	XVIe?			37
1046		48	CR	PGS	Bord?	1	1	XVIe?			37
1046		48	CR	PGS	Langnette festonnée	2	2	XVIe?			37

1046		48	CR	PGS	Pied de tripode	1	1	XVIe?			37
1046		48	CR	PGS		36		XVIe?			37
1046		48	GLAC-B	Orange siliceuse	Anse	1	1	XVIe?			37
1046		48	GLAC-B	Orange siliceuse	Marmite (?) ansée	1	1	XVIe?			37
1046		48	GLAC-B	Orange siliceuse		7		XVIe?			37
1046		48	GLAC-B-V	Brune SB	Poêle à bord en marli court en gouttière	1	1	XVIe?			37
1046		48	GLAC-B-V	Brune SB		4		XVIe?			37
1046		48	GLAC-V	Beige SB	Petite anse	1	1	XVIe?			37
1046		48	GLAC-V/ENG	Orange siliceuse	Fond avec languette festonnée	1	1	XVIe?			37
1046		48	GRES	Gris-beige/Couverte beige	Cannelé	1		XVIe?			37
1046		48	GRES	Grise SB fin/couverte brune à coulures brunes	Cannelé	1		XVIe?			37
1046		48	GRES	Grise SB/Couverte brune	Cannelé	1		XVIe?			37
1047		5	CR	PGS		1		MED			37
1048			CR	PGS		3		MED			37
1052	surface		FAIENCE	Blanche		1		XIXe			37
1052	surface		PORCELAINE	Blanche	Fond annulaire/piédouche	1	1	XIXe			37
1054			CR	PGS	Bord oblique en gouttière, bord fin typique Méro/Caro	1	1	HMA			37
1054			CR	PGS		1		HMA			37
1056		3	CR	PGSGR		4		MED			37
1056		7	CR	PGS		1		MED			37
1056		9	CR	PGS/PGSGR		4		MED			37
1056		9	CR	PGSGR	Bord en bandeau concave	1	1	MED			37
1056		10	CR	PGS		5		MED			37
1056		45	CR	PGS		1		MED			37
1058		7	CR	PGS		1		MED			37
1066			GLAC-J/ENG beige	Blanche/Rose épurée/SB très fin/ox	Oule à bord en bandeau saillant	1	1	XIIe?	1066_1	Pl. 1, n°7	37
1067			CR	PGS	Bord	1	1	MED			37
1067			CR	PGS		1		MED			37
1076			CR	PGS		2		XIXe			37
1076			FAIENCE	Blanche	Fond d'assiette	1	1	XIXe			37
1076			FAIENCE	Blanche		1		XIXe			37
1076			GLAC-V	Rose SB		1		XIXe			37

1076			GRES	Grise SB/Couverte brun foncé	Bord de bouteille? (épais aplati)	2	1	XIXe			37
1076			PORCELAINE	Blanche	coupe/Bol?	1	1	XIXe			37
1077			FAIENCE	Blanche	Coupe hémisphérique	2	1	XIXe			37
1077			FAIENCE	Blanche	Marli d'assiette	4		XIXe			37
1077			FAIENCE	Blanche	Marli d'assiette	2	1	XIXe			37
1077			FAIENCE	PEXONNE	Fond annulaire/piédouche	1	1	XIXe	1077_5	Pl. 14, n°2	37
1077			GLAC-POLMB	Beige SB	Bouton de couvercle perforé?	1	1	XIXe			37
1077			GRES	Hesse (Selters)	Bouteille d'eau minérale estampillées	21	2	XIXe			37
1077			GRES	Hesse (Selters)	Bouteille estampillée d'eau minérale	2	1	XIXe	1077_2	Pl. 14, n°5	37
1077			PORCELAINE	Blanche	Bol hémisphérique	4		XIXe			37
1077			PORCELAINE	Blanche	Coupelle à bord ondulé	3	1	XIXe	1077_4	Pl. 13, n°3	37
1077			PORCELAINE	Blanche	Couvercle en Y à décor floral polychrome (bouton manquant)	2	1	XIXe			37
1077			PORCELAINE	Blanche	Petite coupelle ou support	2	1	XIXe	1077_3	Pl. 13, n°2	37
1083			CR	PGS		4		MED			37
1087			CR	PGS		1		MED			37
1091	surface		CR	PGS	Fond avec languette festonnée	1	1	14e + (13e résiduel)			37
1091	surface		CR	PGS	Fond avec pied par pincement digité	1	1	14e + (13e résiduel)			37
1091	surface		CR	PGS		3		14e + (13e résiduel)			37
1091	surface		GLAC-B	Orange siliceuse	Bord éversé	1	1	14e + (13e résiduel)			37
1091	surface		GLAC-B	Orange siliceuse	Fond avec languette festonnée	1	1	14e + (13e résiduel)			37
1091	surface		GLAC-B	Orange siliceuse		8		14e + (13e résiduel)			37
1091		24	CO	Orange siliceuse		1		14e + (13e résiduel)			37
1091		24	CR	PGS	Marmite type Lille 2042.3	1	1	14e + (13e résiduel)			37
1091		24	CR	PGS	Pot à bord en gouttière très marquée avec décor à la molette	1	1	14e + (13e résiduel)	1091sd24_1	Pl. 1, n°2	37
1091		24	CR	PGS		8		14e + (13e résiduel)			37
1091		24	GLAC-B-J	Orange siliceuse		3		14e + (13e résiduel)			37
1092		34	CO	Brune SB		1		MED			37
1092		34	CR	PGS		3		MED			37
1093		106	GLAC-J	Rose/beige SB		1		MED			37
1093			CR	PGS	Fond à pieds (pincement digité)	9	1	MED			37
1093			CR	PGS		4		MED			37
1093			GLAC-B	Orange siliceuse		5		MED			37

1099	Surface	2	CO	Brune Siliceuse	Terrine à bord carré	1	1	XVe-début XVIe?		38
1099	Surface	2	CO	Brune Siliceuse		1		XVe-début XVIe?		38
1099	Surface	2	CR	PGS	Anse	1	1	XVe-début XVIe?		38
1099	Surface	2	CR	PGS	Bord fin éversé	1	1	XVe-début XVIe?		38
1099	Surface	2	CR	PGS	Langnette festonnée	1	1	XVe-début XVIe?		38
1099	Surface	2	CR	PGS		22		XVe-début XVIe?		38
1099	Surface	2	GLAC-B	Orange siliceuse	Manche tréflé (tripode)	1	1	XVe-début XVIe?		38
1099	Surface	2	GLAC-B	Orange siliceuse	Pied de tripode (GLAC interne)	1	1	XVe-début XVIe?		38
1099	Surface	2	GLAC-B	Orange siliceuse	Poëlon	1	1	XVe-début XVIe?		38
1099	Surface	2	GLAC-B	Orange siliceuse		3		XVe-début XVIe?		38
1099	Surface	2	GLAC-B/ASP	Brune Siliceuse		2		XVe-début XVIe?		38
1099	Surface	2	GLAC-V	Gris-beige SB	Bord indét	1	1	XVe-début XVIe?		38
1099	Surface	2	GRES	Beige SB		1		XVe-début XVIe?		38
1099	Surface		CR	PGS	Anse	1	1	XVe-début XVIe?		38
1099	Surface		CR	PGS	Bord épais carré	1	1	XVe-début XVIe?		38
1099	Surface		CR	PGS	Langnette festonnée	1	1	XVe-début XVIe?		38
1099	Surface		CR	PGS	Marmite à bord en bandeau	2	1	XVe-début XVIe?		38
1099	Surface		CR	PGS	Pied de tripode	1	1	XVe-début XVIe?		38
1099	Surface		CR	PGS		6		XVe-début XVIe?		38
1099	Surface		GALC-V	Orange siliceuse	Anse coudée	1	1	XVe-début XVIe?		38
1099	Surface		GALC-V	Orange siliceuse	Bord fin de marmite?	1	1	XVe-début XVIe?		38
1099	Surface		GALC-V	Orange siliceuse	Manche tréflé (tripode)	1	1	XVe-début XVIe?		38
1099	Surface		GLAC-B	Orange siliceuse	Bord de marmite Lille 2012-12	1	1	XVe-début XVIe?		38
1099	Surface		GLAC-B	Orange siliceuse		4		XVe-début XVIe?		38
1101		2	CO	Brun/orange à cœur gris SB	Fond festonné	1	1	Post XVe-XVIe		38
1101		2	CR	PGS	Anse coudée	1	1	Post XVe-XVIe		38
1101		2	CR	PGS	Marmite à bord carré et anse coudé	1	1	Post XVe-XVIe		38
1101		2	CR	PGS		1		Post XVe-XVIe		38
1114			GALC-V (feu)	Orange siliceuse		1		MED/MODERNE		38
1114			GLAC-B	Orange siliceuse		1		MED/MODERNE		38
1117			CR	PGS		1		XIXe? + résduel?		38
1117			GLAC-B (feu)	Brun/orange siliceuse		1		XIXe? + résduel?		38
1117			GLAC-B/ENG (Contemporain)	PGS		1		XIXe? + résduel?		38
1118			CO	Brune Siliceuse		1		18e-19e + résduel		38
1118			CR	PGS	Pichet à col vertical et bord fin biseauté	1	1	18e-19e + résduel		38

1118			CR	PGS		8		18e-19e + résiduel			38
1120		70	CR	PGS/PGSGR	Pot à bord en bague courte (crochet)	1	1	HMA (Caro?)			38
1120		70	CR	PGS/PGSGR		15		HMA (Caro?)			38
1125			GLAC-V	Orange siliceuse	Marmite à bord en bandeau avec anse (coudée?)	1	1	MED (XIVe-XVe?)			38
1128		48	CR	PGS		1		MED			38
1129	1 et 2	48	CR	PGS		12		XVle?			38
1129	1 et 2	48	GLAC-B/ASP	Orange à cœur gris SB	Coulures	1		XVle?			38
1129	1 et 2	48	GLAC-V	Brun/orange siliceuse		2		XVle?			38
1129	1 et 2	48	GRES	Rhénan		1		XVle?			38
1129	Surface	MOB3	CR	PGS		2		MED			38
1129	Surface	MOB3	GLAC-J	Beige SB		1		MED			38
1130		48	GLAC-V/ENG (feu)	Brun/orange siliceuse		1		MED			38
1130			CR	PGS		1		MED			38
1131			CO	Jaune GR	Fond plat	1	1	HMA (Caro?)			38
1131			CO	Orange siliceuse		1		HMA (Caro?)			38
1131			CR	PGS		5		HMA (Caro?)			38
1131			CR	PGS fine	Pot à bord en bandeau	51	3	HMA (Caro?)	1131_2	Pl. 1, n°1	38
1132			CR	PGS		3		MED			38
1133		95	GLAC-B/partielle	Orange siliceuse	Pot à bord oblique	8	1	MED (XVe-+?)			38
1133			CR	PGS		1		MED (XVe-+?)			38
1139		36	CR	PGS	Bord éversé arrondi avec ressaut interne (idem 1140sd37)	1		MED			38
1140	Surface		CR	PGS		1		MED			38
1140		37	CR	PGS	Bord	2	2	HMA (Caro?)			38
1140		37	CR	PGS	Bord e bandeau carré court et crochet	1	1	HMA (Caro?)			38
1140		37	CR	PGS	Bord éversé en bourrelet avec ressaut interne	2	1	HMA (Caro?)			38
1140		37	CR	PGS		2		HMA (Caro?)			38
1140		37	CR	PGSGR		12		HMA (Caro?)			38
1141	Surface		CR	PGS	Bord éversé arrondi avec ressaut interne (idem 1140sd37) Tanneurs 50212-7	1	1	XIIIe	1141surface_2	Pl. 1, n°6	38
1141	Surface		CR	PGS	Bord triangulaire avec ressaut interne	1	1	XIIIe	1141surface_3	Pl. 1, n°5	38
1141	Surface		CR	PGS		2		XIIIe			38
1141		37	CR	PGS	Bord carré épais	1	1	XIIIe			38
1141		37	CR	PGS	Bord déformé (terriner?)	1	1	XIIIe			38

1141		37	CR	PGS		13		XIIIe		38
1141		41	CR	PGS		4		MED		38
1142			CO-F	Orange siliceuse		1		MED		38
1142			CR	PGS		1		MED		38
1142			GLAC-B	Orange siliceuse		1		MED		38
1143		33	CR	PGS	Bord éversé, ressaut interne	1	1	MED		38
1143		33	CR	PGS		19		MED		38
1144			CR	PGS		1		XIIe-XIIIe?		38
1146	3	46	CR	PGS	Bord en bandeau détaché	1	1	XIIIe?		38
1146	3	46	CR	PGS		2		XIIIe?		38
1146		46	CO	Brun/orange à cœur gris SB	Anse	1	1	XIIIe?		38
1146		46	CR	PGS	Anse de pichet à bord biseauté	1	1	XIIIe?		38
1146		46	CR	PGS	Pâte vue en 1146-3	2		XIIIe?		38
1148	Surface		PORCELAINE	Blanche	Plat?	1	1	XVIIIe-XIXe		38
1149			CR	PGS/PGSGR		8		MED (post XIIIe)		38
1155		17	CR	PGS		3		MED (XIVe-+?)		38
1155		17	GLAC-V	Orange siliceuse		1		MED (XIVe-+?)		38
1155		26	CR	PGS		3		MED		38
1156	2	23	CR	PGS		5		MED (XIVe-+?)		38
1156	2	23	GLAC-B	Rouge siliceuse		1		MED (XIVe-+?)		38
1156		18	CR	PGS		7		MED		38
1156		26	CR	PGS		9		MED		38
1156			CO	Brun/Gris SB	Pied festonné	1	1	MED		38
1156			CR	PGS		2		MED		38
1157		23	CO	Brune Siliceuse	Anse	1	1	XVIe-XVIIe		38
1157		23	CR	PGS	Bord de couvre-feu? (type identique en 1161-2)	1		XVIe-XVIIe		38
1157		23	CR	PGS	Bord indet	1		XVIe-XVIIe		38
1157		23	CR	PGS		12		XVIe-XVIIe		38
1157		23	FAIENCE	Beige SB fin (altérée)		1		XVIe-XVIIe		38
1157		23	FAIENCE	Blanche SB fin (altérée)		1		XVIe-XVIIe		38
1157		23	GLAC-B	Orange siliceuse	Fragment de bord	1	1	XVIe-XVIIe		38
1157		23	GLAC-V (feu)	Orange siliceuse		1		XVIe-XVIIe		38
1157		29	CO-F	Orange siliceuse	Bord rond	1	1	XVe/Fin XVe?		38
1157		29	CR	PGS	Fragment de feston	1		XVe/Fin XVe?		38
1157		29	CR	PGS		15		XVe/Fin XVe?		38
1157		29	GLAC-B	Orange siliceuse	Fond	1	1	XVe/Fin XVe?		38
1157		29	GLAC-B	Orange siliceuse		3		XVe/Fin XVe?		38

1157		29	GRES (feu?)/Surface grenat	Gris (Rhéna?)		1		XVe/Fin XVe?		38
1161	Surface		CR	PGS	Bord carré	1	1	XIVe		38
1161	Surface		CR	PGS	Pichet à bord biseauté col cannelé	1	1	XIVe		38
1161	Surface		CR	PGS	Pichet à bord en bandeau ?	1	1	XIVe		38
1161	Surface		CR	PGS	Tèle à bord en bandeau	2	2	XIVe		38
1161	Surface		CR	PGS		36		XIVe		38
1161	Surface		GLAC-B	Orange siliceuse	Fond	1	1	XIVe		38
1161	Surface		GLAC-B	Orange siliceuse		1		XIVe		38
1161	Surface		GLAC-V	Orange siliceuse		1		XIVe		38
1161		29	CO-F	Orange siliceuse		1		XIVe + résiduel XIIe		38
1161		29	CR	PGS	Bord (molette? Oule O3 du diag)	1	1	XIVe + résiduel XIIe		38
1161		29	CR	PGS	Bord de pichet à col bombé cannelé	1	1	XIVe + résiduel XIIe		38
1161		29	CR	PGS		17		XIVe + résiduel XIIe		38
1161		29	GLAC-B	Orange siliceuse		1		XIVe + résiduel XIIe		38
1161		29	GLAC-V	Orange siliceuse		1		XIVe + résiduel XIIe		38
1161		29	Proto-GRES/GRES? (feu)	Grise	Cannelé	1		XIVe + résiduel XIIe		38
1164			CR	PGSGR		1		MED		38
1164			GLAC-V	Brune SB à cœur gris		1		MED		38
1165			CO/GLAC/ASP?	Blanche/Beige siliceuse (Desvres?)	Pot (oule) à bord en bandeau concave large, pointe saillante	2	1	MED (avant XIVe?)		38
1165			CR	PGS	Fragment de bord	1	1	MED (avant XIVe?)		38
1165			CR	PGS		15		MED (avant XIVe?)		38
1166			CR	PGS		1		MED (avant XIVe?)		38
1167			CR	PGS	Bord	1	1	MED		38
1167			CR	PGS		1		MED		38
1168			CR	PGS		2		XVe-XVIe?		38
1168			GRES	Beige/Grise SB		1		XVe-XVIe?		38
1169		16	CR	PGS		2		MED (XIVe?)		38
1169		16	CR	PGSGR		13		MED (XIVe?)		38
1169		16	GLAC-B	Orange siliceuse		1		MED (XIVe?)		38
1169		35	CR	PGS	Bord	1	1	MED		38
1169		35	CR	PGS		1		MED		38
1169			CR	PGS		10		MED		38
1169			GLAC-B	Brune Siliceuse	Bord indet	1	1	MED		38
1170			CR	PGS	Bord	2		MED (avant XIVe?)		38

1170			CR	PGS		25		MED (avant XIVE?)		38
1170			GLAC-B	Brune Siliceuse		1		MED (avant XIVE?)		38
1172	RS		CR	PGS		2		XIVE		38
1172	RS		CR? (feu)	PGS	Bord?	1	1	XIVE		38
1172		104	CR	PGS	Anse ronde	1	1	XIVE		38
1172		104	CR	PGS	Bord	1	1	XIVE		38
1172		104	CR	PGS	Plat à lèvres en amande Lille 2092.1	1	1	XIVE		38
1172		104	CR	PGS	Poêle Lille 2092.2	1	1	XIVE		38
1172		104	CR	PGS	Tèle à bord en bandeau Lille 2053.2	1	1	XIVE		38
1172		104	CR	PGS		10		XIVE		38
1173	RS		CR	PGS		6		XVIe-XVIIe?		38
1173	RS		CR	PGSGR	Bord oblique épais	1	1	XVIe-XVIIe?		38
1173	RS		GRES	BVS?		1		XVIe-XVIIe?		38
1173		13	CR	PGS	Bord	2	2	Caro/XIIIe?		38
1173		13	CR	PGS	Bord à décor à la molette	1	1	Caro/XIIIe?		38
1173		13	CR	PGS		4		Caro/XIIIe?		38
1173		20	CR	PGS		3		MODERNE		38
1173		20	GRES	Beige finement SB		1		MODERNE		38
1175	RS		CR	PGS	Langnette festonnée	1	1	XVe-XVIe		38
1175	RS		GLAC-B	Orange siliceuse		1		XVe-XVIe		38
1175		38	CO	Orange siliceuse	Anse ronde	1	1	XVe-XVIe		38
1175		38	CO	Orange siliceuse		1		XVe-XVIe		38
1175		38	CR	PGS	Bord mouluré indet	1	1	XVe-XVIe		38
1175		38	CR	PGS		2		XVe-XVIe		38
1175		38	GLAC-B	Orange siliceuse		1		XVe-XVIe		38
1175		39	CR	PGS		1		XVe-XVIe		38
1177		3	55	CR	PGS	2		MED		38
1178		2		CR	PGS	2		MED		38
1178				CR	PGS	1		MED		38
1181		13	CR	PGSGR		9		MED (HMA/MA classique?)		38
1183			CR	PGS	Décor de chevrons à la molette	1		Caro/XIIIe?	1183_2	Pl. 1, n°4
1183			CR	PGS		5		Caro/XIIIe?		38
1184			CR	PGS	Pichet à col mouluré	1	1	XIIe-XIIIe?		38
1184			CR	PGS		3		XIIe-XIIIe?		38
1184			GLAC-B	Orange siliceuse		5		XIIe-XIIIe?		38
1185		63	CR	PGS		4		MED		38
1185			CR	PGS		1		MED		38

1188	surface		CO-F/GLAC-B/ASP	Orange siliceuse	Marmite à deux anses type Blieck 1996 : 10	3	1	Fin XVe-début XVIe		39
1188	surface		CO-F/GLAC-B/ASP	Orange siliceuse		10		Fin XVe-début XVIe		39
1188	surface		CR	PGS	Bord indet	3	1	Fin XVe-début XVIe		39
1188	surface		CR	PGS	Pied d'une forme haute	1	1	Fin XVe-début XVIe		39
1188	surface		CR	PGS		11		Fin XVe-début XVIe		39
1188	surface		GLAC-B	Orange siliceuse	Anse	1	1	Fin XVe-début XVIe		39
1188	surface		GLAC-B	Orange siliceuse	Bord	1	1	Fin XVe-début XVIe		39
1188	surface		GLAC-B	Orange siliceuse		4		Fin XVe-début XVIe		39
1188	surface		GRES	Jaune/beige SB fin/Couverte gris-beige		1		Fin XVe-début XVIe		39
1188		71	CO	Beige/PGS		1		Fin XVe-début XVIe (résiduel 2e moitié 13e-14e)		39
1188		71	CR	PGS	Pichet Lille 2093.4	1	1	Fin XVe-début XVIe (résiduel 2e moitié 13e-14e)		39
1188		71	CR	PGS		5		Fin XVe-début XVIe (résiduel 2e moitié 13e-14e)		39
1188		71	GLAC-B	Brune SB/Frange grise		1		Fin XVe-début XVIe (résiduel 2e moitié 13e-14e)		39
1188		75	CR	PGS		7		Fin XVe-début XVIe		39
1188		75	GLAC-B	PGS		1		Fin XVe-début XVIe		39
1189			CR	PGS		1		MED/MODERNE		39
1190			GLAC-B	Orange siliceuse		1		MED/MODERNE		39
1192			CR	PGS		4		MODERNE		39
1192			GLAC-B (Feu)	PGS/Frange brune	Tessons épais	2		MODERNE		39
1193			CR	PGS		2		MED (XIVe-SXVe?)		39
1193			GLAC-V/ENG	Orange siliceuse		1		MED (XIVe-SXVe?)		39
1199			CR	PGS		10		MODERNE		39
1199			GLAC-V	PGS (franges saumon)		1		MODERNE		39
1200			GLAC-B	Orange siliceuse		1		MED (XIVe-SXVe?)		39
1201			CR	PGS		1		MODERNE		39
1203			CR	PGS	Fond avec languette festonnée	2	1	MED		39
1203			CR	PGS		2		MED		39
1204			CO-F/GLAC-B/ASP	Orange siliceuse		1		MED		39
1205		44	CR	PGS	Vase à bord carré mouluré/bandeau	1	1	XVIe-XVIIe?		39
1205		44	CR	PGS		1		XVIe-XVIIe?		39
1205		44	GLAC-B	Orange siliceuse		3		XVIe-XVIIe?		39
1205		44	GRES	Gris/Couverte Grenat (Rhénan?)		1		XVIe-XVIIe?		39

1205		126	GLAC-V/ENG	PGS (franges saumon)		1		MED/MODERNE			39
1207		27	CR	PGS		3		MED			39
1207		27	GLAC-B/ASP	Orange siliceuse		2		MED			39
1207		27	GLAC-V	Orange siliceuse		1		MED			39
1208		1 40-34	CO	Brune siliceuse		1		Fin XVe-début XVIe?			39
1208		1 40-34	CO	Orange siliceuse	Fond festonné	1	1	Fin XVe-début XVIe?			39
1208		1 40-34	CO	Orange siliceuse		1		Fin XVe-début XVIe?			39
1208		1 40-34	CR	PGS	Anse	1	1	Fin XVe-début XVIe?			39
1208		1 40-34	CR	PGS	Fond avec pincements	1		Fin XVe-début XVIe?			39
1208		1 40-34	CR	PGS	Pichet à bord en bandeau (Lille 2203-5)	1	1	Fin XVe-début XVIe?	1208us01sd40-sd34_2	Pl. 3, n°5	39
1208		1 40-34	CR	PGS		28		Fin XVe-début XVIe?			39
1208		1 40-34	GLAC-B	Orange siliceuse	Pichet?	1	1	Fin XVe-début XVIe?			39
1208		1 40-34	GLAC-B	Orange siliceuse		8		Fin XVe-début XVIe?			39
1208		1 40-34	GLAC-B/ASP	Orange siliceuse		2		Fin XVe-début XVIe?			39
1208		1 40-34	GLAC-B-J	Orange siliceuse	Décor plastique avec incisions géométriques (Réchauffoir?)	1	1	Fin XVe-début XVIe?	1208us01sd40-sd34_3	Pl. 5, n°1	39
1208		1 40-34	GLAC-V	PGS		1		Fin XVe-début XVIe?			39
1208		1 40-34	GRES	Gris-Beige/Couverte beige		1		Fin XVe-début XVIe?			39
1209		21	CR	PGS		1		MED/MODERNE			39
1209		24	CR	PGS		1		MED/MODERNE			39
1209		24	GLAC-B	Orange siliceuse	Bord convexe/gouttière	1	1	MED/MODERNE			39
1209		24	GLAC-B	Orange siliceuse		1		MED/MODERNE			39
1210			CR	PGS	Pincements digités/festons	1	1	MED/MODERNE			39
1212		1 25	CR	PGS		2		MED (XIVe ?)			39
1212		1 27	CR	PGS		1		2e moitié XVe-XVIe?			39
1212		1 27	GLAC-B	Orange siliceuse		1		2e moitié XVe-XVIe?			39
1212		1 27	GLAC-B-Dorée	Orange à cœur gris SB	Décor de lignes en arrêtes (barbotine)	1		2e moitié XVe-XVIe?			39
1212		1 27	GLAC-V	Brune siliceuse		1		2e moitié XVe-XVIe?			39
1212		1 27	GRES	GRIS/Couverte Grise		1		2e moitié XVe-XVIe?			39
1212	surface		CR	PGS		3		XVIe (+?)			39
1212	surface		GLAC-B	Brune siliceuse		4		XVIe (+?)			39
1212	surface		GLAC-B	Orange siliceuse	Assiette?	1		XVIe (+?)			39
1212	surface		GLAC-B	Orange siliceuse	Bord massif carré/bandeau mouluré	1	1	XVIe (+?)			39
1212	surface		GLAC-B/ASP	PGS/Brune SB		1		XVIe (+?)			39
1212	surface		GLAC-V	PGS/Brune SB	Fond tripode	1	1	XVIe (+?)			39

1212	surface		GRES	Gris/Couverte Brun-grenat (Rhéna?)		1		XVIe (+?)			39	
1212		30	CO-F	Orange siliceuse	Bord en bourrelet	1	1	XIVe?			39	
1212		108	CR	PGS		1		XIVe?			39	
1212			CO	Brune/orange siliceuse		2		XIVe?			39	
1212			CO-F	Orange siliceuse		1		XIVe?			39	
1212			CR	PGS	Anse	1	1	XIVe?			39	
1212			CR	PGS	Bord à baguette	1	1	XIVe?			39	
1212			CR	PGS	Bord en gouttière	1	1	XIVe?			39	
1212			CR	PGS	Marmite Tanneurs 50019-101 (Cercy 2003)	2	2	XIVe?			39	
1212			CR	PGS	Pichet à col cannelé	1		XIVe?			39	
1212			CR	PGS	Terrine à bord en bourrelet	1	1	XIVe?			39	
1212			CR	PGS		18		XIVe?			39	
1212			GLAC-B	Orange siliceuse		2		XIVe?			39	
1212			GLAC-V	Orange siliceuse		1		XIVe?			39	
1212			GLAC-V/ENG	Orange siliceuse		1		XIVe?			39	
1214	surface		CO	Orange siliceuse	Manche de poêle	1	1	MODERNE			39	
1214	surface		CR	PGS	Anse	1	1	MODERNE			39	
1214	surface		GLAC-B/ASP	Orange siliceuse	Marmite ansée	1	1	MODERNE			39	
1214	surface		GRES	Jaune-beige/Couverte jaune-beige		1		MODERNE			39	
1218			CR	PGS		1		MED/MODERNE			39	
1219			CR	PGS	Bord	1	1	MED			39	
1219			CR	PGS	Bord carré	1	1	MED			39	
1219			CR	PGS	Bord en bandeau concave	1	1	MED			39	
1219			CR	PGS		4		MED			39	
1220		79	CR	PGS		1		MED/MODERNE			39	
1220		89	CR	PGS		1		MED/MODERNE			39	
1221		79	CR	PGS	Marmite globulaire à bord en bandeau concave (type Blic 1986 : 79?)	13	1	MED? (XIVe?)			39	
1221		79	CR	PGS	Pincements digités/festons	1	1	MED? (XIVe?)			39	
1221		79	CR	PGS		2		MED? (XIVe?)			39	
1221		89	GLAC-B	Orange siliceuse	Pied de pichet	1	1	MODERNE			39	
1221		89	GRES	GRIS/Couverte Grise mouchetée (Rhéna?)		1		MODERNE			39	
1222		1	89	CO	Brune siliceuse		1	Terrine/poêle à bord en bourrelet		1	MED/MODERNE	39
1222		1	89	CO	Brune siliceuse		1				MED/MODERNE	39

1222		1	89	CR	PGS		4		MED/MODERNE			39
1222				CR	PGS		1		MED/MODERNE			39
1226	surface			CO-F	Orange siliceuse		1		2e moitié XVe-XVIe			39
1226	surface			CR	PGS	Fond	1	1	2e moitié XVe-XVIe			39
1226	surface			CR	PGS		1		2e moitié XVe-XVIe			39
1226	surface			GLAC-B	Orange siliceuse	Bord fin (marmite?)	1	1	2e moitié XVe-XVIe			39
1226	surface			GRES	Gris/couverte marron (Rhénan)	Pichet à bord vertical avec petite moulure en haut de la lèvre	1	1	2e moitié XVe-XVIe			39
1226				CR	PGS		1		MED/MODERNE			39
1226				GLAC-B	Orange siliceuse	Anse	1	1	MED/MODERNE			39
1226				GLAC-B	Orange siliceuse		1		MED/MODERNE			39
1237				PORCELAINE	Blanche	Tasse avec décor floral blanc	1	1	1914-1918			39
1239	surface			CO	Orange siliceuse	Fond à languettes	1	1	Début XVIe			39
1239	surface			CO	Orange siliceuse		1		Début XVIe			39
1239	surface			CR	PGS		3		Début XVIe			39
1239	surface			GLAC-B	Orange siliceuse	Bord (marmite Blicck 1996 : 12)	1	1	Début XVIe			39
1239	surface			GLAC-B	Orange siliceuse		3		Début XVIe			39
1239	surface			GLAC-V/ENG	Orange siliceuse		1		Début XVIe			39
1239	surface			GRES	Grise SB/Couverte Grise		1		Début XVIe			39
1242	Décapage			FAIENCE	CREIL-MONTEREAU	Assiette à marli avec marque	3	1	1840-1895	1242décapage_2	Pl. 14, n°1	39
1242	Décapage			GLAC-B	Orange siliceuse		1		1840-1895			39
1242	Décapage			GLAC-B/ASP/ENG	Orange siliceuse	Pied de tripode	1	1	1840-1895			39
1242	Décapage			GLAC-B-V	Orange siliceuse	Ecuelle à bord en bandeau (non mouluré)	1	1	1840-1895			39
1242	Décapage			GRES	Gris/couverte marron (Rhénan)		1		1840-1895			39
1242	Décapage			GRES	Grise SB (CHAM)/Couverte marron foncé		1		1840-1895			39
1242	Décapage			GRES	Grise SB/Couverte marron foncé	Fond annulaire d'une grande forme haute	3	1	1840-1895			39
1243				CR	PGS	Bord carré	1	1	XIXe (résiduel)			39
1243				CR	PGS		4		XIXe (résiduel)			39
1243				GLAC-B	Orange siliceuse		1		XIXe (résiduel)			39
1243				GLAC-Brun foncé	Orange siliceuse	Anse	1	1	XIXe (résiduel)			39
1243				GLAC-Brun foncé	Orange siliceuse	Bord oblique avec ressaut interne (Lille 2001.187?)	1	1	XIXe (résiduel)			39
1246	surface			CO	Brune siliceuse	Anse	1	1	MED/MODERNE			39

1247		123	CR	PGS		1		MED/MODERNE		39
1247			CO	Brune SB		4		XIVe-DébutXVIe?		39
1247			CR	PGS	Bord en baguette	1	1	XIVe-DébutXVIe?		39
1247			CR	PGS	Bord en bourrelet	1	1	XIVe-DébutXVIe?		39
1247			CR	PGS		72		XIVe-DébutXVIe?		39
1247			GLAC-B	Orange siliceuse	Anse	1	1	XIVe-DébutXVIe?		39
1247			GLAC-B	Orange siliceuse	Bord éversé (couvercle/terrine?)	1	1	XIVe-DébutXVIe?		39
1247			GLAC-B	Orange siliceuse	Bord fin (Marmite?)	1	1	XIVe-DébutXVIe?		39
1247			GLAC-B	Orange siliceuse	Bord oblique/marli cannelé	1	1	XIVe-DébutXVIe?		39
1247			GLAC-B	Orange siliceuse		9		XIVe-DébutXVIe?		39
1247			GLAC-J	Orange siliceuse	Bord en bandeau (Pot ansé?)	1	1	XIVe-DébutXVIe?		39
1247			GLAC-V	Orange siliceuse	Anse	1	1	XIVe-DébutXVIe?		39
1247			GLAC-V	PGS		3		XIVe-DébutXVIe?		39
1247			GLAC-V/ENG	Orange siliceuse		1		XIVe-DébutXVIe?		39
1247			GLAC-V-J	Orange siliceuse		1		XIVe-DébutXVIe?		39
1248		123	CR	PGS	Poêlon caréné à bord arrondi	1	1	XIXe		39
1250		60	CR	PGS	Bord en bourrelet (marmite?)	1	1	MED (XIVe?)		40
1250		60	CR	PGS		12		MED (XIVe?)		40
1250		63	CO	Brun/orange siliceuse		3		XVIe		40
1250		63	CO	Brune SB		1		XVIe		40
1250		63	CO	Orange siliceuse		2		XVIe		40
1250		63	CR	PGS	Bord en crochet	1	1	XVIe		40
1250		63	CR	PGS	Bord éversé	1	1	XVIe		40
1250		63	CR	PGS	Bord rentrant indet	1	1	XVIe		40
1250		63	CR	PGS	Goulot	1	1	XVIe		40
1250		63	CR	PGS		28		XVIe		40
1250		63	CR	PGSGR		3		XVIe		40
1250		63	GLAC-B	Orange siliceuse		1		XVIe		40
1250		63	GLAC-V/ENG	Orange siliceuse	Tèle à bord en bandeau/poêlon (Gantois : 38/Blieck 1986 : 1.9/67)	1	1	XVIe		40
1250		63	GLAC-V/ENG	Orange siliceuse		1		XVIe		40
1250		63	GLAC-V/ENG	PGS à franges brunes		1		XVIe		40
1250		63	GRES	Beige		2		XVIe		40
1250		125	CR	PGS		3		MED (XIIe-XIIIe?)		40
1250			CO	Brun/orange siliceuse	Fond	1	1	XVe-XVIe?		40
1250			CO	Brun/orange siliceuse		2		XVe-XVIe?		40
1250			CR	PGS	Langnette festonnée	1	1	XVe-XVIe?		40

1250			CR	PGS	Terrine? À épaulement, col mouluré et bord en gouttière	1	1	XVe-XVIe?			40
1250			CR	PGS		47		XVe-XVIe?			40
1250			GLAC-B	Brun/orange siliceuse	Bord convexe/bombé petite lèvres triangulaire	1	1	XVe-XVIe?			40
1250			GLAC-B	Brun/orange siliceuse		7		XVe-XVIe?			40
1250			GLAC-B-V	Brun/orange siliceuse	Bord en bandeau détaché	1	1	XVe-XVIe?			40
1250			GLAC-V/ENG	Brun/orange siliceuse		1		XVe-XVIe?			40
1251	surface		CR	PGS	Bord en bandeau concave court	1	1	MED (XIIe-XIIIe résiduel?)			40
1251	surface		CR	PGS		4		MED (XIIe-XIIIe résiduel?)			40
1251	surface		CR	PGSGR		1		MED (XIIe-XIIIe résiduel?)			40
1251		99	CO-F	Brun/orange siliceuse	Départ de manche	1	1	XVe-XVIe			40
1251		99	CR	Brune SB fin	Marmite à bord convexe, lèvre avec ressaut interne	1	1	XVe-XVIe			40
1251		99	CR	PGS		2		XVe-XVIe			40
1251		99	GLAC-B	Brun/orange siliceuse	Poêle à bord en gouttière	1	1	XVe-XVIe			40
1251			CR	Brune SB	Fond festonné	1	1	Début XVe?			40
1251			CR	Brune SB		1		Début XVe?			40
1251			CR	PGS		8		Début XVe?			40
1251			CR	PGS	Anse ronde	1	1	Début XVe?			40
1251			CR	PGS	Marmite Hargicourt 80/88	1	1	Début XVe?			40
1254		3	CR	PGS	Bord éversé carré	1	1	XVIe			40
1254		3	CR	PGS	Langnette festonnée	1	1	XVIe			40
1254		3	CR	PGS	Terrine à lèvre carré Lille 2042.1	2	1	XVIe			40
1254		3	CR	PGS		18		XVIe			40
1254		3	GLAC-B	Orange siliceuse	Ecuelle à bord en bandeau cannelé (Lille 2001.56/Blieck 1986 : 8-9, Gantois : 52-54)	1	1	XVIe			40
1254		3	GLAC-B	Orange siliceuse		3		XVIe			40
1254		3	GLAC-V	Brun/orange frange Grise SB	Tripode avec glaçure externe	1	1	XVIe			40
1254		3	GLAC-V/ENG	PGS	Décor d'écailles	1		XVIe			40
1254		3	GLAC-V/ENG	PGS à frange brune	Décor de traits à la molette	1		XVIe			40
1256	RS		GRES (feu)	BVS	Gobelet ovoïde période II	1	1	2e moitié XVe	1256_1	Pl. 10, n°5	40
1261			CR	PGS	Anse ronde	1	1	Mélange XVIIIe-XIXe + résiduel?			40
1261			CR	PGS		1		MED			40
1261			CR	PGS		5		Mélange XVIIIe-XIXe + résiduel?			40

1261			CUL NOIR?	Orange siliceuse		1		Mélange XVIIIe-XIXe + résiduel?		40
1261			FAIENCE	Blanche	Plat à marli	4	1	Mélange XVIIIe-XIXe + résiduel?		40
1261			FAIENCE	Jaune pâle (Anvers)	Décor floral bleu	2		Mélange XVIIIe-XIXe + résiduel?		40
1261			GLAC-B	Orange siliceuse	Anse ronde	1	1	Mélange XVIIIe-XIXe + résiduel?		40
1261			GLAC-B	Orange siliceuse	Marmite? Lèvre oblique	1	1	Mélange XVIIIe-XIXe + résiduel?		40
1261			GLAC-B	Orange siliceuse	Poêle (Diag PO1?)	1	1	Mélange XVIIIe-XIXe + résiduel?		40
1261			GLAC-B	Orange siliceuse		6		Mélange XVIIIe-XIXe + résiduel?		40
1261			GLAC-B-J? (altérée)	Orange siliceuse	Plat?	1	1	Mélange XVIIIe-XIXe + résiduel?		40
1261			GLAC-V	PGS		2		Mélange XVIIIe-XIXe + résiduel?		40
1261			GLAC-V	PGSGR Arras		1		Mélange XVIIIe-XIXe + résiduel?		40
1261			GLAC-V/ENG	Orange siliceuse		1		Mélange XVIIIe-XIXe + résiduel?		40
1261			GRES	Beige couverte brun/grenat	Pichet?	1		Mélange XVIIIe-XIXe + résiduel?		40
1261			GRES	Gris (Rhénan?)		4		Mélange XVIIIe-XIXe + résiduel?		40
1261			PORCELAINE	Blanche	Surface brune	1		Mélange XVIIIe-XIXe + résiduel?		40
1261			PORCELAINE	Blanche		1		Mélange XVIIIe-XIXe + résiduel?		40
1262		61	CO (feu)	Orange siliceuse	Fond festonné	3	1	MED		40
1262		61	CO/CR (feu)	Orange siliceuse	Pichet à bec tréflé	2	1	MED		40
1263		1	CR	PGS	Cannelé	1		MED		40
1266	surface		CR	PGS	Anse ronde	1	1	MED		40
1266		61	CR	PGS		1		XIVe-XVIe + résiduel GR		40
1266		61	GLAC-B	Orange siliceuse	Ecuelle/bol à bord festonné	2	1	XIVe-XVIe + résiduel GR		40
1266		61	MOD	CHAM (petites vacuoles)		1		XIVe-XVIe + résiduel GR		40
1266		130	CR	PGS		1		XVe-XVIe?		40
1266		130	GRES	Gris (Rhénan?)		2		XVe-XVIe?		40
1276		2	CR	PGSGR	Bord de pot (Caro-XIIIe?)	1	1	MED		40
1276		2	CR	PGSGR		1		MED		40
1276		2	GLAC-V	Orange siliceuse		1		MED		40

1277			CO	Brune SB		1		MED			40	
1279	surface		GLAC-J	Orange siliceuse		1		MED			40	
1279			CR	PGS		4		MED (XIVe-XVIe)			40	
1279			GLAC-B	Orange siliceuse	Terrine/assiette?	1	1	MED (XIVe-XVIe)			40	
1279			GLAC-V/ENG	Orange siliceuse	Anse ronde	1	1	MED (XIVe-XVIe)			40	
1281	1 et 2 (40cm et fond)		CR	PGS	Pot proche du type 21 de Saint-Omer (Barbé, Roy 1986)	1	1	XIIIe-XIVe			40	
1281	1 et 2 (40cm et fond)		CR	PGS		1		XIIIe-XIVe			40	
1281	1 et 2 (40cm et fond)		CR	PGS à cœur brun	Pichet à col cannelé et lèvres biseauté	9	1	XIIIe-XIVe			40	
1281	1 et 2 (40cm et fond)		CR	PGSGR		1		XIIIe-XIVe			40	
1281	1 et 2 (40cm et fond)		GLAC-B	Orange siliceuse		1		XIIIe-XIVe			40	
1281	4 (0 à 40cm)		CO-F	Orange siliceuse		1		XVIe?			40	
1281	4 (0 à 40cm)		CO-F/GLAC-B	Orange siliceuse	Bord en bandeau court (carré)	1	1	XVIe?			40	
1281	4 (0 à 40cm)		CR	PGS		4		XVIe?			40	
1281	4 (0 à 40cm)		GLAC-V (partielle)	Orange siliceuse	Marmite tripode Lille 2001.187 à anse coudée	46	1	XVIe?			40	
1281	4 (0 à 40cm)		GLAC-V/ASP	Brune SB	Petite anse courte coudée	1	1	XVIe?			40	
1281			CO-F/GLAC-V/ASP	Orange siliceuse	Marmite à bord oblique et col bombé, tripode (Lille Blicck 1986 : 73/78 ; Gantois : 21/22)	6	1	XVe-XVIe (1e moitié XVIe?)	1281_4		Pl. 3, n°7	40
1281			CR	PGS	Tèle à bord en bandeau	2	1	XVe-XVIe (1e moitié XVIe?)	1281_3		Pl. 4, n°4	40
1281			CR	PGS	Tèle à bord en bandeau	1	1	XVe-XVIe (1e moitié XVIe?)	1281_2		Pl. 4, n°5	40
1281			CR	PGS		8		XVe-XVIe (1e moitié XVIe?)				40
1282			CR	PGS		1		MED			40	
1282			CR	PGSGR		1		MED			40	
1282			GLAC-B	Orange siliceuse		1		MED			40	
1283			CR	PGSGR		1		HMA?			40	
1285		63	CO	Brun/orange siliceuse		2		XIVe?			40	
1285		63	CR	PGS	Pichet type "à bord carré" Lille2232.3 (var.)	1	1	XIVe?			40	
1285		63	CR	PGS		12		XIVe?			40	
1285		63	CR	PGSGR		1		XIVe?			40	
1285			CO	Brune SB		1		MED			40	
1286			CR	PGS		1		MED			40	
1288	Surface		CO-F	Orange siliceuse		1		Fin XIXe			40	
1288	Surface		CR	PGS	Grand fond festonné	1	1	Fin XIXe			40	
1288	Surface		FAIENCE	Blanche	Bol (?) à bord oblique en amande et décor floral corail	1	1	Fin XIXe	1288_2		Pl. 13, n°6	40
1288	Surface		FAIENCE	Blanche	Coupelle à décor floral bleu	1	1	Fin XIXe			40	

1288	Surface		FAIENCE	Blanche	Couvercle en Y?	1	1	Fin XIXe			40
1288	Surface		FAIENCE	Blanche	Plat à marli	1	1	Fin XIXe			40
1288	Surface		FAIENCE	Blanche	Pot de chambre	1	1	Fin XIXe			40
1288	Surface		FAIENCE	Blanche	Tasse à décor à l'éponge vert de cobalt et liseré grenat	1	1	Fin XIXe			40
1288	Surface		FAIENCE	Blanche	Tasse?	1	1	Fin XIXe			40
1288	Surface		FAIENCE	Blanche		1		Fin XIXe			40
1288	Surface		FAIENCE	CHOISY-LE-ROI	Plat avec marque HB	1	1	Fin XIXe	1288_3	Pl. 14, n°3	40
1288	Surface		GLAC-B-J	Orange siliceuse	Plat à "aile"	1	1	Fin XIXe			40
1288	Surface		GLAC-J	Blanc/beige SB	Plat	2	1	Fin XIXe			40
1288	Surface		GLAC-J	Rose/beige SB	Plat	2	1	Fin XIXe			40
1288	Surface		GLAC-V/ENG	Orange siliceuse		1		Fin XIXe			40
1288	Surface		GRES	Gris-brun	Fond de pichet	1	1	Fin XIXe			40
1288	Surface		GRES	Gris-brun		1		Fin XIXe			40
1288	Surface		GRES	Raeren?		1		Fin XIXe			40
1288	Surface		PORCELAINE	Blanche	Soupière?	1	1	Fin XIXe			40
1288		60	CR	Brune SB altérée	Oule à bord en bandeau court	7	1	XIIe-XIIIe?			40
1288		60	CR	PGS	Bord en éversé arrondi, en bourrelet	1	1	XIIe-XIIIe?			40
1288		60	CR	PGS		6		XIIe-XIIIe?			40
1288		60	CR	PGSGR		1		XIIe-XIIIe?			40
1290			CR	PGS	Bord biseauté	1	1	MED			40
1290			CR	PGS		3		MED			40
1293			CR	PGS		1		XVIIIe-XIXe			40
1293			FAIENCE	Blanche	Plat à marli altéré. Décor perlé bleu	1	1	XVIIIe-XIXe			40
1293			FAIENCE	Blanche	Plat à marli avec un décor d'une virgule et point jaunes et décor végétal brun/grenat au trait fin	3	1	XVIIIe-XIXe			40
1293			FAIENCE	Rose	Bord indet	1	1	XVIIIe-XIXe			40
1293			GLAC	Rouge brique épurée	Décor de lignes perlées glaçurées blanches encadrant un registre marbré. Glaçure transparente sur pate rouge brique	1		XVIIIe-XIXe			40
1293			GLAC-B	Orange siliceuse		3		XVIIIe-XIXe			40
1293			GLAC-V	Beige/Grise SB		3		XVIIIe-XIXe			40
1293			GLAC-V-B	Brun/Grise SB	Glaçure moucheté vert/brun	4		XVIIIe-XIXe			40
1293			GLAC-V-J	Orange siliceuse	Pastille jaune sur glaçure verte (plat?)	1		XVIIIe-XIXe			40
1293			GRES	Gris/couverte brune		2		XVIIIe-XIXe			40

1295		131	CO	Orange siliceuse		5		2e moitié XVIe?		41
1295		131	CO-F	Orange siliceuse		2		2e moitié XVIe?		41
1295		131	CR	PGS	Anse	1	1	2e moitié XVIe?		41
1295		131	CR	PGS	Fond de forme haute	1	1	2e moitié XVIe?		41
1295		131	CR	PGS		5		2e moitié XVIe?		41
1295		131	FAIENCE	Beige/rosée (Anvers?)	Pat à marli et lèvres légèrement tombante/décor de lignes courbes jaunes/bleues/marron/violettes	8	1	2e moitié XVIe?		41
1295		131	FAIENCE	Beige/rosée (Anvers?)	Pat à marli et lèvres légèrement tombante/décor floral bleu	1	1	2e moitié XVIe?		41
1295		131	GLAC-B	Orange siliceuse	Bord	2	2	2e moitié XVIe?		41
1295		131	GLAC-B	Orange siliceuse	Bord oblique de marmite Lille 2001.187	1	1	2e moitié XVIe?		41
1295		131	GLAC-B	Orange siliceuse	Ecuelle à bord en bandeau (non moulurée)	1	1	2e moitié XVIe?		41
1295		131	GLAC-B	Orange siliceuse	Grand fond	4	2	2e moitié XVIe?		41
1295		131	GLAC-B	Orange siliceuse	Marmite à bord en gouttière	1	1	2e moitié XVIe?		41
1295		131	GLAC-B	Orange siliceuse	Poêle	1	1	2e moitié XVIe?		41
1295		131	GLAC-B	Orange siliceuse	Terrine carénée à bord en gouttière Gantois 44-47	1	1	2e moitié XVIe?		41
1295		131	GLAC-B	Orange siliceuse		39		2e moitié XVIe?		41
1295		131	GLAC-B mouchetée	Rose SB fine (SB calibré/CHAM rouge)	Poêle tripode à bord en bandeau et gouttière	23	1	2e moitié XVIe?		41
1295		131	GLAC-B/ENG R	Brune siliceuse	Anse	1	1	2e moitié XVIe?		41
1295		131	GLAC-B/ENG R	Brune siliceuse	Fond de pot	1	1	2e moitié XVIe?		41
1295		131	GLAC-B/ENG R	Brune siliceuse	Marmite à bord en gouttière très marquée, en pointe type Tanneurs 5225-141	7	1	2e moitié XVIe?		41
1295		131	GLAC-B/ENG R	Brune siliceuse		40		2e moitié XVIe?		41
1295		131	GLAC-B/ENG R	Orange siliceuse	Anse	3	3	2e moitié XVIe?		41
1295		131	GLAC-B/ENG R	Orange siliceuse	Bord éversé en baguette (marmite)	1	1	2e moitié XVIe?		41
1295		131	GLAC-B/ENG R	Orange siliceuse	Manche de poêle	1	1	2e moitié XVIe?		41
1295		131	GLAC-B/ENG R	Orange siliceuse	Marmite ansé à bord en bandeau	1	1	2e moitié XVIe?		41
1295		131	GLAC-B/ENG R	Orange siliceuse	Pied de tripode	1	1	2e moitié XVIe?		41
1295		131	GLAC-B-J	Orange siliceuse	Ecuelle carénée à anse horizontale avec décor des lignes jaunes (barbotine) concentriques interne	2	1	2e moitié XVIe?		41

1295		131	GLAC-J-V	Orange siliceuse	Décor de plat : Lignes jaunes concentriques traversée par des lignes vertes + pastilles jaunes (barbotine)	69		2e moitié XVIe?			41
1295		131	GLAC-J-V	Orange siliceuse	Petit fond (tasse?)	1	1	2e moitié XVIe?			41
1295		131	GLAC-J-V	Orange siliceuse	Plat à marli à lèvre retroussée en bourrelet (engobe blanc sur la lèvre)/décor de ligne ondulée jaune	12	1	2e moitié XVIe?			41
1295		131	GLAC-N	Orange siliceuse		2		2e moitié XVIe?			41
1295		131	GLAC-V	Orange siliceuse		6		2e moitié XVIe?			41
1295		131	GLAC-V	Orange siliceuse		2	2	2e moitié XVIe?			41
1295		131	GLAC-V	Orange siliceuse		1	1	2e moitié XVIe?			41
1295		131	GLAC-V	PGS	Marmite à bord en bandeau concave marqué et gouttière marquée	1	1	2e moitié XVIe?			41
1295		131	GLAC-V/ENG	Orange siliceuse	Décor de lignes à la molette (XIVe)	1		2e moitié XVIe?			41
1295		131	GLAC-V/ENG	Orange siliceuse		1		2e moitié XVIe?			41
1295		131	GLAC-V-J	Rosée fine SB (Ox)		1		2e moitié XVIe?			41
1295		131	GRES	Gris/couverte grise (Rhénan)	Fond festonné	1	1	2e moitié XVIe?			41
1295		131	GRES	Gris/couverte grise (Rhénan)		4		2e moitié XVIe?			41
1295		131	GRES	Gris/couverte marron (Rhénan)	Fond plat (Pichet?)	1	1	2e moitié XVIe?			41
1295		131	GRES	Gris/couverte marron (Rhénan)		3		2e moitié XVIe?			41
1295		131	GRES	Gris-beige SB (Ox)/Couverte marron		2		2e moitié XVIe?			41
1295		133	FAIENCE	Jaune pâle (Anvers?)	Décor floral bleu	1		2e moitié XVIe?			41
1295		133	GLAC-B	Orange siliceuse	Anse	1	1	2e moitié XVIe?			41
1295		133	GLAC-B	Orange siliceuse	Bord en bandeau mouluré et gouttière (type Tanneurs 5700-135?)	1	1	2e moitié XVIe?			41
1295		133	GLAC-B	Orange siliceuse	Marmite ansée type 5225-141?	1	1	2e moitié XVIe?			41
1295		133	GLAC-B	Orange siliceuse		2		2e moitié XVIe?			41
1295		133	GRES	Gris/couverte bleue (Raeren)	Pichet à lèvre verticale effilée	1	1	2e moitié XVIe?	1295sd133_2	Pl. 6, n°1	41
1295		133	GRES	Grise SB/Couverte Gris/brun		1		2e moitié XVIe?			41
1302		16	CR	PGS		2		MED/MODERNE			41

1303			GLAC-B foncé (externe)-V/ENG (interne)	Orange siliceuse	Bord rentrant, lèvre en corniche	1		MED/MODERNE			41
1306		133	CO	Orange siliceuse	Anse	1	1	Mélange? XIXe + résiduel 2e moitié XVIe ou XIXe intrusif?			41
1306		133	CUL-NOIR	Orange siliceuse	Plat/soucoupe	1	1	Mélange? XIXe + résiduel 2e moitié XVIe ou XIXe intrusif?			41
1306		133	FAIENCE	Blanche fine	Décor liseré bleu	1		Mélange? XIXe + résiduel 2e moitié XVIe ou XIXe intrusif?			41
1306		133	FAIENCE	Jaune pâle (Anvers?)	Assiette à décor bleu	2	1	Mélange? XIXe + résiduel 2e moitié XVIe ou XIXe intrusif?			41
1306		133	FAIENCE	Jaune pâle (Anvers?)	Décor bleu	1		Mélange? XIXe + résiduel 2e moitié XVIe ou XIXe intrusif?			41
1306		133	FAIENCE	Jaune pâle (Anvers?)	Petite forme haute globulaire à décor floral bleu	2		Mélange? XIXe + résiduel 2e moitié XVIe ou XIXe intrusif?			41
1306		133	GLAC-B	Orange siliceuse	Anse	2		Mélange? XIXe + résiduel 2e moitié XVIe ou XIXe intrusif?			41
1306		133	GLAC-B	Orange siliceuse	Ecuelle à bord en bandeau épais et bec verseur	1	1	Mélange? XIXe + résiduel 2e moitié XVIe ou XIXe intrusif?			41
1306		133	GLAC-B	Orange siliceuse	Ecuelle carénée à bord rentrant (gouttière) et anse horizontale (type Blicck 1986 : 1-4)	1	1	Mélange? XIXe + résiduel 2e moitié XVIe ou XIXe intrusif?			41
1306		133	GLAC-B	Orange siliceuse	Manche de poêle	1	1	Mélange? XIXe + résiduel 2e moitié XVIe ou XIXe intrusif?			41
1306		133	GLAC-B	Orange siliceuse	Marmite? (bord aplati)	1	1	Mélange? XIXe + résiduel 2e moitié XVIe ou XIXe intrusif?			41
1306		133	GLAC-B	Orange siliceuse		1		Mélange? XIXe + résiduel 2e moitié XVIe ou XIXe intrusif?			41
1306		133	GLAC-J	Rose SB	Bord indet	1	1	Mélange? XIXe + résiduel 2e moitié XVIe ou XIXe intrusif?			41
1306		133	GLAC-Marron foncé	Orange siliceuse		1		Mélange? XIXe + résiduel 2e moitié XVIe ou XIXe intrusif?			41
1306		133	GLAC-V	PGS/Rose SB	Pot de fleur (bord en bandeau)	4	1	Mélange? XIXe + résiduel 2e moitié XVIe ou XIXe intrusif?			41
1306		133	GLAC-V	PGSGR (ARRAS)		1		Mélange? XIXe + résiduel 2e moitié XVIe ou XIXe intrusif?			41
1306		133	GRES	Gris (SB?)/Couverte marron	Fond de bouteille (cannelé)	1	1	Mélange? XIXe + résiduel 2e moitié XVIe ou XIXe intrusif?			41
1306		133	GRES	Gris/couverte bleue (Raeren)		2		Mélange? XIXe + résiduel 2e moitié XVIe ou XIXe intrusif?			41
1306			CR	PGS	Anse	1	1	2e moitié XVIe?			41
1306			FAIENCE	Jaune pâle (Anvers?)	Décor bleu	1		2e moitié XVIe?			41
1306			FAIENCE	Jaune pâle (Anvers?)	Fond de plat à décor complexe/floral bleu	1	1	2e moitié XVIe?	1306_2	Pl. 6, n°4	41

1306			GLAC-B	Orange siliceuse	Bord en bandeau?	1	1	2e moitié XVIe?			41
1306			GLAC-B	Orange siliceuse		4		2e moitié XVIe?			41
1306			GLAC-B mouchetée	Rose SB fine (SB calibré/CHAM rouge)	Poêle tripode à bord en bandeau et gouttière	4	1	2e moitié XVIe?			41
1306			GLAC-B-Rehauts jaune?/ENG-R?	Orange siliceuse		1		2e moitié XVIe?			41
1306			GLAC-V	Beige/Grise SB	Fond annulaire	1	1	2e moitié XVIe?			41
1306			GLAC-V/ENG	Orange siliceuse	Plat à marli et lèvre en crochet	1	1	2e moitié XVIe?			41
1306			GRES	Rose (SB)/Couverte marron		1		2e moitié XVIe?			41
1307			GLAC-B	Orange siliceuse	Ecuelle/bol à épaulement lèvre en amande	1	1	XVIe?			41
1307			GLAC-B	Orange siliceuse	Marmite/casserole (traces de suif) à bord en Y (Tanneurs 5015-133 var.)	1	1	XVIe?			41
1308			GLAC-B	Orange siliceuse		1		MODERNE			41
1312			CO	Orange siliceuse	Anse horizontale	1	1	XIXe			42
1312			CO	Orange siliceuse	Fond annulaire	1	1	XIXe			42
1312			CUL NOIR/FAIENCE	Beige SB	Coupelle tronconique	1	1	XIXe			42
1312			CUL NOIR/FAIENCE	Rose pâle SB	Pot/forme ouverte (bassin) à anse en ruban	1	1	XIXe			42
1312			FAIENCE	Jaune pâle (Anvers?)	Bord de plat a marli (sans lèvre) à décor complexe de spirales, de zigzag, de rouelles	1	1	XIXe	1312_3	Pl. 13, n°7	42
1312			FAIENCE	Rose pâle SB (Anvers?)	Décor de feuille jaune	1		XIXe	1312_2	Pl. 13, n°8	42
1312			FAIENCE	Rose pâle SB (Anvers?)		1		XIXe			42
1312			GLAC-B	Orange siliceuse		2		XIXe			42
1312			GLAC-B/CUL NOIR	Orange siliceuse	Vase avec une collerette	1		XIXe			42
1312			GLAC-B-J	Orange siliceuse	Fragment de plat	1		XIXe			42
1312			GLAC-V	Rose SB (SB calibré/CHAM)	Pot de fleur à anse horizontale? (bandeau mouluré et gouttière)	1	1	XIXe			42
1312			GLAC-V	Rose SB (SB calibré/CHAM)	Pot de fleur? (bandeau mouluré et gouttière)	1	1	XIXe			42
1312			GLAC-V	Rose SB (SB calibré/CHAM)		2		XIXe			42
1312			GRES	Gris/couverte grise et bleu (Raeren)		1		XIXe			42
1312			GRES	Gris/couverte marron clair (Rhénan?)	Fond de pot	1	1	XIXe			42
1312			GRES	Gris/couverte marron foncé		1		XIXe			42
1312			PORCELAINE	Gris clair (Chine?)	Décor floral bleu et rouge carmin	1		XIXe	1312_4	Pl. 13, n°5	42

1319		49	CR	PGS	Pichet à bord biseauté col bombé	1	1	XIIIe-XIVe (avant 1533)		42
1319		49	CR	PGS		4		XIIIe-XIVe (avant 1533)		42
1321			CR	PGS	Bord éversé en baguette fine	1	1	XIIIe (XIIIe-XIVe?)		42
1321			CR	PGS		3		XIIIe (XIIIe-XIVe?)		42
1321			CR	PGS (CHAM)	Anse	1	1	XIIIe (XIIIe-XIVe?)		42
1321			CR	PGSGR		4		MED		42
1321			GLAC-B	Orange siliceuse	Engobe blanc interne	2		XIIIe (XIIIe-XIVe?)		42
1323		112	CO	Orange siliceuse		4		XVIe		42
1323		112	CR	PGS		8		XVIe		42
1323		112	CR	PGSGR	Collerette?	1	1	XVIe		42
1323		112	CR	PGSGR		2		XVIe		42
1323		112	GLAC-B	Orange siliceuse	Coupe à collerette/poêle à collerette	1	1	XVIe		42
1323		112	GLAC-B	Orange siliceuse	Manche de poêle (type PO1 diag)	1	1	XVIe		42
1323		112	GLAC-B	Orange siliceuse		6		XVIe		42
1323		127	CO	Orange siliceuse	Fond bombé perforé (1 trou central) et languettes festonnées	1	1	MODERNE (XVIe?)		42
1323		127	CO	Orange siliceuse		1		MODERNE (XVIe?)		42
1323		127	CO-F	Orange siliceuse		1	1	MODERNE (XVIe?)		42
1323		127	CR	PGS		5		MODERNE (XVIe?)		42
1323		127	CR	PGSGR		1		MODERNE (XVIe?)		42
1323		127	GLAC-B	Orange siliceuse	Bord	2	2	MODERNE (XVIe?)		42
1323		127	GLAC-B	Orange siliceuse	Bord en bandeau non mouluré	1	1	MODERNE (XVIe?)		42
1323		127	GLAC-B	Orange siliceuse	Fond tripode	1	1	MODERNE (XVIe?)		42
1323		127	GLAC-B	Orange siliceuse		7		MODERNE (XVIe?)		42
1323			CR	PGS	Marmite année carré avec ressaut (Tanneurs 5911-109/5016-130)	2	1	XVe-XVIe?		42
1329			CR	Beige SB fine	Couvre-feu à bord carré et gouttière (?) et collerette festonnée	5	1	XIIIe-XIVe		42
1329			CR	PGS	Anse	1	1	XIIIe-XIVe		42
1329			CR	PGS	Bord en baguette	1	1	XIIIe-XIVe		42
1329			CR	PGS		4		XIIIe-XIVe		42
1332	4		CR	PGS	Fond de forme haute	1	1	MODERNE (XVIe?)		42
1332	4		CR	PGS		3		MODERNE (XVIe?)		42
1332	4		GLAC-B	Orange siliceuse		1		MODERNE (XVIe?)		42

1332		4	GRES	Beige/Couverte marron		1		MODERNE (XVIe?)		42
1332	1 à 3 (niveau inf)		CR	PGS		1		MODERNE (XVIe?)		42
1332	1 à 3 (niveau inf)		GLAC-B	Brune siliceuse	Poêle à bord arrondi	2	1	MODERNE (XVIe?)		42
1332	1 à 3 (niveau inf)		GRES	Beige/Couverte marron	Pichet	1		MODERNE (XVIe?)		42
1332	1 à 3 (niveau inf)		GRES	Beige/Couverte marron moucheté	Pichet	2		MODERNE (XVIe?)		42
1333			GLAC-B	Orange siliceuse		1		MED		42
1334			CO-F	Orange siliceuse		1		MED		42
1334			CR	PGS	Anse	1	1	MED		42
1334			CR	PGS	Bord	1	1	MED		42
1334			CR	PGS		6		MED		42
1335			CR	PGS		4		MED		42
1335			GLAC-V	Orange siliceuse		1		MED		42
1336	surface		CR	PGS	Terrine à bord en bourrelet	1	1	MED		42
1336		132	CR	PGS	Bord carré	1	1	MED? (XIVe?)		42
1336		132	GLAC-B	Brune siliceuse	Poêle à bord arrondi (Lille Blicq 1996 : 52 ?)	1	1	MED? (XIVe?)		42
1337			CR	PGS		2		MED		42
1337			GLAC-B	Orange siliceuse		1		MED		42
1340	surface		CR	PGS		2		MED		42
1342		1	CR	PGS		3		MODERNE?		42
1342		1	GLAC-B	Orange siliceuse	Anse	1		MODERNE?		42
1342		1	GLAC-B	Orange siliceuse		1		MODERNE?		42
1342		1	GLAC-V/ENG	Orange siliceuse		1		MODERNE?		42
1342		128	CR	PGS		1		MED/MODERNE		42
1342		130	CR	PGS	Pied de tripode	1	1	MODERNE (XVIe/2e moitié XVIe?)		42
1342		130	CR	PGS		2		MODERNE (XVIe/2e moitié XVIe?)		42
1342		130	CR	PGSGR		2		MODERNE (XVIe/2e moitié XVIe?)		42
1342		130	CR (feu)	Brune/PGS fine	Bandeau plat	1	1	MODERNE (XVIe/2e moitié XVIe?)		42
1342		130	GLAC-B	Orange siliceuse	Ecuelle à bord en bourrelet ourlé (variante Lille 2001.27)	1	1	MODERNE (XVIe/2e moitié XVIe?)		42
1342		130	GLAC-J	Rose SBGR (CHAM)	Fond festonné	1	1	MODERNE (XVIe/2e moitié XVIe?)		42
1343	surface		CR	PGS	Fond	4		MED		42
1343	surface		CR	PGS	Fond avec languette festonnée	2		MED		42
1343	surface		CR	PGS		1		MED		42

1346	surface		CR	PGS	Pied de tripode	1	1	Fin XVe-XVIE			42
1346	surface		GLAC-B	Orange siliceuse	Poêle (PO1 diag?)	1	1	Fin XVe-XVIE			42
1346	surface		GLAC-B	Orange siliceuse		1		Fin XVe-XVIE			42
1346			GLAC-B	Orange siliceuse	Couvercle?	1	1	Fin XVe-XVIE			42
1347		127	CR	PGS	Bord	1	1	XVe			42
1347		127	CR	PGS		3		XVe			42
1347		127	GRES	Gris/couverte grise (Rhéna)	Cannelé	1		XVe			42
1347		127	GRES	Gris/couverte grise (Rhéna)		1		XVe			42
1347		127	GRES (feu)	BVS	Coupe carénée période 1?	1	1	XVe	1347sd127_2	Pl. 3, n°1	42
1354	Curage		CR	PGS		12		XIVe-DébutXVIe?			42
1354	Curage		CR	PGSGR	Tèle à bord en bandeau Lille 2053.2	1	1	XIVe-DébutXVIe?	1354_3	Pl. 2, n°1	42
1354	Curage		CR	PGSGR		1		XIVe-DébutXVIe?			42
1354	Curage		GLAC-B	Orange siliceuse	Poêle Lille 2092.2	1	1	XIVe-DébutXVIe?	1354_2	Pl. 2, n°3	42
1354	Curage		GLAC-B	Orange siliceuse		2		XIVe-DébutXVIe?			42
1354	Curage		GLAC-V	Orange siliceuse		1		XIVe-DébutXVIe?			42
1354	Curage		Proto GRES/GRES?	Brun/jaune SBGR/Couverte brun foncé-grenat (feu?)		1		XIVe-DébutXVIe?			42
1354		117	CR	PGS	Couvre-feu à bord carré et collerette festonnée	1	1	XIVe	1354sd117_4	Pl. 2, n°7	42
1354		117	CR	PGS	Pot à bord en bandeau concave	1	1	XIVe	1354sd117_3	Pl. 2, n°6	42
1354		117	CR	PGS	Tèle à bord en bandeau Lille 2053.2	1	1	XIVe			42
1354		117	CR	PGS à cœur rose/SB abondant (CHAM)	Couvre-feu à bord en amande	1	1	XIVe			42
1354		117	CR	PGS à cœur rose/SB abondant (CHAM)	Couvre-feu à bord en amande et collerette festonnée	1	1	XIVe			42
1354		117	CR/CO (feu)	Brune/PGS	Bord	2	2	XIVe			42
1354		117	CR/CO (feu)	Brune/PGS	Fond festonné	1	1	XIVe			42
1354		117	CR/CO (feu)	Brune/PGS	Pichet à col mouluré et bord biseauté	1	1	XIVe			42
1354		117	CR/CO (feu)	Brune/PGS		6		XIVe			42
1354		117	CR/CR (feu)	PGS		55		XIVe			42
1354		117	GLAC-B	Orange siliceuse		1		XIVe			42
1354		117	GLAC-B (feu)	Brune/PGS		2		XIVe			42
1354		117	GLAC-V (feu)	PGS		1		XIVe			42
1354		117	GLAC-V/ENG	Brune/PGS	Bouton de couvercle en étoile	1	1	XIVe	1354sd117_2	Pl. 2, n°8	42
1354			CR	PGS	Tèle (?) à bord en bandeau fin	1	1	MED (XIVe?)			42

1354			CR	PGS		2		MED (XIVe?)			42
1361	surface		CO-F/GLAC-B	Orange siliceuse	Marmite à bord oblique lèvre triangulaire (XIVe-XVe)	1	1	XVIe (XVe-XVIe)			43
1361	surface		CR	PGS	Bord	1	1	XVIe (XVe-XVIe)			43
1361	surface		CR	PGS	Cruche à bord en bourrelet proche des formes Les Tanneurs 5016-129/5911-105 (XVe-XVIe)	1	1	XVIe (XVe-XVIe)			43
1361	surface		CR	PGS		4		XVIe (XVe-XVIe)			43
1361	surface		GLAC-B	Orange siliceuse		5		XVIe (XVe-XVIe)			43
1361	surface		GLAC-B (Partielle/ASP)	Orange siliceuse	Pot ovoïde à bord rentrant sans col avec lèvre en bandeau (petite cannelure sommitale), anse coudée. Forme identique aux Tanneurs 5680-121 (XVIe)	3	1	XVIe (XVe-XVIe)	1361Surface-2	Pl. 9, n°5	43
1361	surface		GLAC-V	Orange siliceuse		1		XVIe (XVe-XVIe)			43
1367		2	CR	PGS	Tesson cannelé (pichet?)	1		XIIIe-XIVe (14e)			43
1367	Gris-bleu foncé	84	CO	Brun/orange siliceuse	Anse	1	1	XIIIe-XIVe (14e)			43
1367	Gris-bleu foncé	84	CO	Orange siliceuse	Bord effilé	1	1	XIIIe-XIVe (14e)			43
1367	Gris-bleu foncé	84	CR	PGS	Bord carré (XIVe)	1	1	XIIIe-XIVe (14e)			43
1367	Gris-bleu foncé	84	CR	PGS		8		XIIIe-XIVe (14e)			43
1367	Gris-bleu foncé	84	GLAC-B (feu?)	PGS		1		XIIIe-XIVe (14e)			43
1367	Ocre avec litage	84	CR	PGS	Pot à bord en bandeau saillant/en crochet (forme Saint-Omer 26 : XIIIe)	3	1	XIIIe-XIVe (14e)			43
1367	Ocre avec litage	84	CR	PGS		18		XIIIe-XIVe (14e)			43
1367		84	CR	PGS	Bord en bandeau plat	1	1	XVIe			43
1367		84	CR	PGS	Marmite à bord oblique anse coudée (XVe-XVIe)	3	1	XVIe	1367sd84_2	Pl. 7, n°6	43
1367		84	CR	PGS		8		XVIe			43
1367		84	GLAC-B	Orange siliceuse		1		XVIe			43
1367		84	GRES	Gris/couverte brune (Rhénan)	Bord fin de pichet	1	1	XVIe			43
1368		2	CUL-NOIR	Orange siliceuse		1		XIXe			43
1368		73	CR	PGS	Bord de poëlon	1	1	XVe-XVIe + résiduel HMA			49
1368		73	CR	PGS		4		XVe-XVIe + résiduel HMA			49
1368		73	GLAC-B	Brune Siliceuse		1		XVe-XVIe + résiduel HMA			49
1368		73	GLAC-B	Orange siliceuse		2		XVe-XVIe + résiduel HMA			49
1368		73	GLAC-B	PGS		1		XVe-XVIe + résiduel HMA			49
1368		73	GRES	BVS		1		XVe-XVIe + résiduel HMA			49
1368		73	GRES	Rhénan		1		XVe-XVIe + résiduel HMA			49

1368		84	CR	PGS	Anse	1	1	MED			43
1368		84	CR	PGS	Bord massif altéré	1	1	MED			43
1368			CO	Brun/Orange fine	Jatte à collerette externe/bord en bandeau concave (type poêle Lille2001-99)	3	2	XVe-XVIe + résiduel HMA			43
1368			CO	Brun/orange siliceuse	Fond (forme haute)	1	1	XVe-XVIe + résiduel HMA			43
1368			CO	Brun/orange siliceuse		6		XVe-XVIe + résiduel HMA			43
1368			CO-ENG (Brun)?	Brun/orange siliceuse		1		XVe-XVIe + résiduel HMA			43
1368			CO-F	Brun/orange siliceuse	Manche de poêlon	1	1	XVe-XVIe + résiduel HMA			43
1368			CO-F	Orange siliceuse	Marmite ansée	1	1	XVe-XVIe + résiduel HMA			43
1368			CR	PGS	Ecuelle à bord en bandeau (non mouluré)	1	1	XVe-XVIe + résiduel HMA	1368_3	Pl. 7, n°1	43
1368			CR	PGS	fond lenticulaire avec languette festonnée et perforation volontaire	1	1	XVe-XVIe + résiduel HMA			43
1368			CR	PGS	Grand pot globulaire à panse rainurée et bord rentrant en bourrelet (apparentée à la forme Blicck 1996 : 14)	1	1	XVe-XVIe + résiduel HMA	1368_4	Pl. 7, n°7	43
1368			CR	PGS	Pot globulaire à bord en bandeau concave	1	1	XVe-XVIe + résiduel HMA	1368_2	Pl. 7, n°4	43
1368			CR	PGS		22		XVe-XVIe + résiduel HMA			43
1368			GLAC-B	Brun/orange siliceuse		6		XVe-XVIe + résiduel HMA			43
1368			GLAC-B-J	Orange siliceuse	Goulot (cassé) avec décor de points jaunes glaçurés sur glaçure brune autour	1		XVe-XVIe + résiduel HMA			43
1368			GLAC-B-J	Orange siliceuse	Poêle à bord en amande	1	1	XVe-XVIe + résiduel HMA	1368_5	Pl. 9, n°3	43
1368			GLAC-B-J	Orange siliceuse	Poêle à bord en amande	1	1	XVe-XVIe + résiduel HMA			43
1368			GLAC-B-J/ASP	Brune fine micacée siliceuse		1		XVe-XVIe + résiduel HMA			43
1369			CR	PGS	Marmite à bord oblique et lèvre en petite baguette	1	1	XVIe			43
1369			CR	PGS	Terrine à col mouluré et bord en amande (proche de la forme Gantois 44)	1	1	XVIe			43
1369			GLAC-B	Orange siliceuse	Terrine/poêle type Lille Blicck 1996 : 51 avec bord en gouttière/Idem en 1699SD98	1	1	XVIe	1369_2	Pl. 9, n°1	43
1369			GRES	Gris/Rose (SB fin)	Pichet à fond festonné	1	1	XVIe			43
1372			CO	Orange siliceuse		1		XVIe			43
1372			CR	PGS	Fond? (festons?)	1		XVIe			43
1372			CR	PGS		6		XVIe			43

1372			GLAC-B	Orange siliceuse	Bord (marmite?)	1	1	XVIe			43
1372			GLAC-B	Orange siliceuse		1		XVIe			43
1372			GLAC-B/ENG R/ASP	Orange siliceuse		2		XVIe			43
1372			GLAC-B-V/ENG (altéré)	Orange siliceuse	Décor de plat avec une croix	1		XVIe			43
1372			GRES	Gris/couverte grise (Rhénan)		1		XVIe			43
1375	surface		CO-F	Orange siliceuse	Pot de fleur (variante Blicck 1986 : 90)	1	1	MODERNE? (XVIe?)			43
1375	surface		CR	PGS		1		MODERNE? (XVIe?)			43
1375			CR	PGS		2		MED			43
1375			CR	PGSGR		2		MED			43
1377			GLAC-V/ENG	Orange siliceuse		1		MED			43
1379			CR	PGS		2		MED			43
1380			CR	PGS		1		MED			43
1381			CR	PGS		1		MODERNE			43
1381			GLAC-B	Orange siliceuse	Grand vase à bord en bandeau (lèchefrite?)	1	1	MODERNE			43
1381			GLAC-B	Orange siliceuse		1		MODERNE			43
1383		50	CR	PGS		1		MED			43
1383			CUL-NOIR	Rose SB		2		XIXe + résiduel?			43
1383			FAIENCE	Blanche	Décor perlé bleu foncé	1		XIXe + résiduel?			43
1383			FAIENCE	Blanche		1		XIXe + résiduel?			43
1383			GLAC-B	Orange siliceuse	Bord	1	1	XIXe + résiduel?			43
1383			GLAC-B/ASP	Orange siliceuse		1		XIXe + résiduel?			43
1383			GLAC-J/ENG	Orange siliceuse		1		XIXe + résiduel?			43
1383			GLAC-V	Beige/grise SB	Poêle à bord en amande (?)	2	1	XIXe + résiduel?			43
1383			GRES	Gris/couverte brune (Rhénan)		1		XIXe + résiduel?			43
1383			GRES	Gris/couverte grise (Rhénan)		3		XIXe + résiduel?			43
1383			GRES	Gris-Brun SB/Couverte brune mouchetée brun clair		3		XIXe + résiduel?			43
1384		133	CO	Orange siliceuse	Pot de fleur	2	1	XIXe			43
1384		133	CO/MAT	Orange siliceuse	Bord	1	1	XIXe			43
1384		133	CO/MAT	Orange siliceuse		1		XIXe			43
1384		133	FAIENCE	Blanche	Anse de pot de chambre	1	1	XIXe			43
1384		133	FAIENCE	Blanche	Assiette à marli	1	1	XIXe			43
1384		133	FAIENCE	Blanche	Assiette à marli	4	1	XIXe			43
1384		133	FAIENCE	Blanche	Assiette à marli	1	1	XIXe			43

1384		133	FAIENCE	Blanche	Assiette à marli avec décor bleu de rubans et de feuilles	3	1	XIXe			43
1384		133	FAIENCE	Blanche	Fond (pot de chambre : NMI bord)	2		XIXe			43
1384		133	FAIENCE	Blanche	Fond (pot de chambre?)	1	1	XIXe			43
1384		133	FAIENCE	Blanche	Fond d'assiette	1	1	XIXe			43
1384		133	FAIENCE	Blanche	Fragment d'assiette à décor bleu perlé/floral	2		XIXe			43
1384		133	FAIENCE	Blanche	Petite bouton rectangulaire de couvercle	1	1	XIXe			43
1384		133	FAIENCE	Blanche	Pot de chambre	1	1	XIXe	1384sd133_3	Pl. 13, n°1	43
1384		133	FAIENCE	Blanche	Pot de chambre	3	3	XIXe			43
1384		133	FAIENCE	Blanche	Tasse à décor floral bleu	1		XIXe			43
1384		133	FAIENCE (Feu)	Blanche	Assiette à marli	1	1	XIXe			43
1384		133	GLAC-B	Rose SB	Ecuelle/Terrine à anse horizontale, bord en gouttière. Marque "10" sur la panse ante cocturam	5	1	XIXe			43
1384		133	GLAC-B (feu)	PGS	Bord	1	1	XIXe			43
1384		133	GLAC-V	PGS	Forme basse à bord convexe/gouttière	1	1	XIXe			43
1384		133	GRES	Gris	Fond de bouteille	1	1	XIXe			43
1384		133	GRES	Gris foncé/couverte marron foncé		1		XIXe			43
1384		133	MAT	Orange siliceuse	Canalisation	3	2	XIXe			43
1384		133	PORCELAINE	Blanche	Tasse tulipiforme à bord ondulé	7	1	XIXe	1384sd133_2	Pl. 13, n°4	43
1386			CR	PGS		1		MED			43
1386			GLAC-V	Orange siliceuse		1		MED			43
1387	1		CR	PGS		1		MED			43
1387	3	80	CR	PGS	Fond à pieds (pincement digité)	1	1	MED			43
1387	3	80	CR	PGS		1		MED			43
1387	3	80	GLAC-B	Orange siliceuse		1		MED			43
1387		80	CO-F (suif)	Brune siliceuse	Bord en bandeau/bourrelet (poêle?)	1	1	XVIe + résuel XIIIe?			43
1387		80	CR	PGS	Anse	1	1	XVIe + résuel XIIIe?			43
1387		80	CR	PGS	Bord en bandeau oblique (marmite?)	3	1	XVIe + résuel XIIIe?			43
1387		80	CR	PGS	Pot à bord n bandeau fin/saillant (XIIIe?)	3	1	XVIe + résuel XIIIe?			43
1387		80	CR	PGS		32		XVIe + résuel XIIIe?			43
1387		80	GLAC-B	Orange siliceuse		2		XVIe + résuel XIIIe?			43

1387		80	GLAC-B/ASP	Orange siliceuse		1		XVIe + résiel XIIIe?		43
1387		80	GLAC-V	Orange siliceuse		2		XVIe + résiel XIIIe?		43
1387		80	GRES	Gris/Couverte gris (Rhéna)	Pichet à fond festonné	1	1	XVIe + résiel XIIIe?		43
1389			CR	PGS		1		MED		43
1393	Surface		CR	PGS		6		XVe-XVIe?		44
1393	Surface		GLAC-V/ENG	Brun/orange siliceuse	Plat avec languette festonnée	1	1	XVe-XVIe?		44
1393		80	CO	Brune SB		2		2e moitié XVe-XVIe		44
1393		80	CO-F	Orange siliceuse	Terrine à bord avec inflexion (Gantois n°47)	1	1	2e moitié XVe-XVIe		44
1393		80	CR	PGS	Bord carré de terrine	1	1	2e moitié XVe-XVIe		44
1393		80	CR	PGS		4		2e moitié XVe-XVIe		44
1393		80	GLAC-B	Orange siliceuse	bord	1	1	2e moitié XVe-XVIe		44
1393		80	GLAC-B	Orange siliceuse	Poêle	1	1	2e moitié XVe-XVIe		44
1393		80	GLAC-B	Orange siliceuse		1		2e moitié XVe-XVIe		44
1393		80	GLAC-J/ENG	Brun/orange siliceuse	Passoire tripode (Blicek 1986 : n°16)	5	1	2e moitié XVe-XVIe		44
1393		80	GLAC-V	Orange siliceuse	Bord éversé en bandeau détaché	1	1	2e moitié XVe-XVIe		44
1393		80	GLAC-V	Orange siliceuse		1		2e moitié XVe-XVIe		44
1395			CR	PGS		6		MED		44
1395			CR	PGSGR		1		MED		44
1395			GLAC-J	Brun/orange siliceuse	Bord de Coquemar?	1	1	MED		44
1396			CO	Brun/orange siliceuse		4		XVe (+?)		44
1396			CO-F	Brun/orange siliceuse	Pied de tripode	1	1	XVe (+?)		44
1396			CO-F	Brun/orange siliceuse		1		XVe (+?)		44
1396			CR	PGS	Bord en bandeau	1	1	XVe (+?)		44
1396			CR	PGS	Bord éversé en bourrelet	1	1	XVe (+?)		44
1396			CR	PGS		28		XVe (+?)		44
1396			CR/Proto Grès	PGS		1		XVe (+?)		44
1396			GLAC-B	Brun/orange siliceuse	Anse coudée	1	1	XVe (+?)		44
1396			GLAC-B	Brun/orange siliceuse	Bord fin (coquemar?)	1	1	XVe (+?)		44
1396			GLAC-B	Brun/orange siliceuse	Bord indet	1	1	XVe (+?)		44
1396			GLAC-B	Brun/orange siliceuse	Pied de tripode	1	1	XVe (+?)		44
1396			GLAC-B	Brun/orange siliceuse		25		XVe (+?)		44
1396			GLAC-B/ASP	PGS		1		XVe (+?)		44
1396			GLAC-V	Brun/orange siliceuse		5		XVe (+?)		44
1396			GRES	Blanc/couverte brun clair	Pichet?	1		XVe (+?)		44

1396			GRES	Rhénan?	Pichet à col court cannelé (forme connue dans le BVS)	3	1	XVe (+?)			44
1396			GRES	Rhénan?		1		XVe (+?)			44
1397			GLAC-V	Brun/orange/Grise siliceuse		1		MED			44
1398			CR	PGS		4		MED			44
1398			GLAC-B	Orange siliceuse		1		MED			44
1400			CR	PGS	Bord en bandeau concave court	1	1	XIVe-XVe (+?)			44
1400			CR	PGS	Feston?	1		XIVe-XVe (+?)			44
1400			CR	PGS		18		XIVe-XVe (+?)			44
1400			GLAC-B	Orange siliceuse	Poêle (type PO1 diag)	1	1	XIVe-XVe (+?)			44
1400			GLAC-B	Orange siliceuse		4		XIVe-XVe (+?)			44
1400			GLAC-B/ASP-CO-F	Orange siliceuse	Bord	2	2	XIVe-XVe (+?)			44
1402	Surface		CO	Orange siliceuse		1		XVIe (2e moitié XVIe?)			44
1402	Surface		CO-F	Orange siliceuse	Pied tripode	1	1	XVIe (2e moitié XVIe?)			44
1402	Surface		FAIENCE	ANVERS	Bord de plat décor floral bleu	1	1	XVIe (2e moitié XVIe?)			44
1402	Surface		FAIENCE	ANVERS	Décor floral bleu	3		XVIe (2e moitié XVIe?)			44
1402	Surface		GLAC-B	Orange siliceuse		5		XVIe (2e moitié XVIe?)			44
1402	Surface		GLAC-B-J (feu)	PGS	Bord marmite Lille 2001-187	2	1	XVIe (2e moitié XVIe?)			44
1402	Surface		GLAC-V	Orange siliceuse		1		XVIe (2e moitié XVIe?)			44
1402	Surface		GLAC-V (feu)	SB (Orange?)		2		XVIe (2e moitié XVIe?)			44
1402	Surface		GLAC-V/CO-F	Orange siliceuse	Manche creux de poêlon avec bouton	1	1	XVIe (2e moitié XVIe?)			44
1402	Surface		GLAC-V/CO-F	Orange siliceuse	Manche?	1	1	XVIe (2e moitié XVIe?)			44
1402			CR	PGS		1		XVIe (2e moitié XVIe?)			44
1402			FAIENCE	ANVERS	Plat à décor floral bleu	4		XVIe (2e moitié XVIe?)			44
1402			GLAC-B	Orange siliceuse	Bord en bandeau concave avec arêtes	1	1	XVIe (2e moitié XVIe?)			44
1402			GLAC-B	Orange siliceuse		1		XVIe (2e moitié XVIe?)			44
1402			GLAC-N	Noire SB (feu?)	Bord de marmite? (lèvre débordante, ressaut interne)	1	1	XVIe (2e moitié XVIe?)			44
1402			GLAC-V/ENG	Orange siliceuse		1		XVIe (2e moitié XVIe?)			44
1402			GRES	Raeren?	Pichet	3		XVIe (2e moitié XVIe?)			44
1403		107	CR	PGS	Bord de marmite	1	1	MED (XIVe-XVIe)			44
1403		107	GLAC-B	Orange siliceuse	Anse	1	1	MED (XIVe-XVIe)			44
1403		107	GLAC-B	Orange siliceuse		1		MED (XIVe-XVIe)			44
1404			CR	PGS		1		MODERNE			44
1405		105	CR	PGS	Fond	1	1	MED			44
1407			CR	PGS		1		MED			44
1408			CR	PGS	Anse	1	1	XVIe			44

1408			CR	PGS		1		XVIe			44
1408			GLAC-B	Orange siliceuse	Terrine/tèle à bord en Y (GLAC interne)/forme connue à Seclin au XIIIe/Tanneurs 5015-133	1	1	XVIe	1408_2	Pl. 9, n°2	44
1408			GLAC-B-J/ENG	Orange siliceuse	Plat à anse?	1	1	XVIe			44
1408			GLAC-V/ENG	Orange siliceuse		1		XVIe			44
1409			CR	PGS		6		XIVe			44
1409			GLAC-B	Orange siliceuse		1		XIVe			44
1410			CR	PGS	Bord	1	1	XIVe-XVe			44
1410			CR	PGS		3		XIVe-XVe			44
1410			GLAC-B	Orange siliceuse	Bord	1	1	XIVe-XVe			44
1412			GLAC-V/ENG	Orange siliceuse	Plat à pied en languette festonnée	6	1	XVe-XVIe?			44
1413		77	CR	PGS		1		MED			44
1414		82	CO-F	Orange siliceuse	Bord de marmite	1	1	XVIe			44
1414		82	CR	PGS		2		XVIe			44
1414		82	GLAC-B	Orange siliceuse	Bord de marmite	1	1	XVIe			44
1414		82	GLAC-B	Orange siliceuse		1		XVIe			44
1414		82	GLAC-B	Orange siliceuse		2	2	XVIe			44
1414		82	GLAC-V	Orange siliceuse	Anse	1	1	XVIe			44
1414		82	GLAC-V	Orange siliceuse		1		XVIe			44
1414		82	GLAC-V/ENG	Orange siliceuse	Ecuelle à bord en bandeau mouluré (Blieck 1986 : n°8-9)	1	1	XVIe			44
1414		83	CO	Orange siliceuse	Anse ronde	1	1	1e moitié XVIe?			44
1414		83	CO	Orange siliceuse		2		1e moitié XVIe?			44
1414		83	CO-F	Orange siliceuse		2		1e moitié XVIe?			44
1414		83	CR	PGS		1		1e moitié XVIe?			44
1414		83	GLAC-B	Brune Siliceuse	Petit gobelet cannelé, glaçure interne	1	1	1e moitié XVIe?	1414sd83_2	Pl. 3, n°3	44
1414		83	GLAC-B	Orange siliceuse	Bord?	1	1	1e moitié XVIe?			44
1414		83	GLAC-B	Orange siliceuse		6		1e moitié XVIe?			44
1414		83	GLAC-V/ENG	Orange siliceuse		3		1e moitié XVIe?			44
1414		83	GRES	Beige à couverte brune (BVS?)		1		1e moitié XVIe?			44
1414			CR	PGS		2		XVe-XVIe?			44
1414			GLAC-B	Orange siliceuse	Manche de Poêlon (Diag PO1?)	1	1	XVe-XVIe?			44
1414			GLAC-B	Orange siliceuse	Marmite ?	1	1	XVe-XVIe?			44
1414			GLAC-B	Orange siliceuse		2		XVe-XVIe?			44
1415			CR	PGS	Bord	2	2	XIVe-XVIe?			44
1415			CR	PGS	Bord/Anse	1	1	XIVe-XVIe?			44

1415			CR	PGS		7		XIVe-XVIe?			44
1415			CR/GRES? (feu)	PGS fine	Anse	1	1	XIVe-XVIe?			44
1415			GLAC-B	Brun/orange siliceuse		2		XIVe-XVIe?			44
1415			GLAC-V	PGS		1		XIVe-XVIe?			44
1417		29	CR	PGS		2		MED			44
1422			CR	PGS		2		MED			44
1422			GLAC-B	Orange siliceuse		1		MED			44
1423		1	CR	PGS	fond lenticulaire avec languette festonnée	1	1	XVIe			44
1423		1	CR	PGS	Terrine à bord en bandeau avec un bourrelet	1	1	XVIe	1423us01_2	Pl. 7, n°2	44
1423		1	CR	PGS		6		XVIe			44
1423		1	GRES	Rose/Grise SB fin	Pied festonné	1	1	XVIe			44
1424			CR	PGS		2		MODERNE			44
1424			GLAC-B	Orange siliceuse	Terrine?	1		MODERNE			44
1425	Surface		CO	Brun/orange siliceuse	Anse coudée	1	1	MED (XIVe-XVIe)			44
1425	Surface		CO-F	Brun/orange siliceuse	Anse	1	1	MED (XIVe-XVIe)			44
1425	Surface		CO-F	Brun/orange siliceuse	Fond lenticulaire	1		MED (XIVe-XVIe)			44
1425	Surface		CO-F	Brun/orange siliceuse		2		MED (XIVe-XVIe)			44
1425	Surface		CR	PGS		1		MED (XIVe-XVIe)			44
1425	Surface		GLAC-B	Brun/orange siliceuse		1		MED (XIVe-XVIe)			44
1430	Surface		CO	Brun/orange siliceuse		2		XVIe			44
1430	Surface		CR	PGS	Anse	1	1	XVIe			44
1430	surface		CR	PGS		1		XVIe			44
1430	Surface		CR	PGS		5		XVIe			44
1430	surface		GLAC-B	Brun/orange siliceuse		1		XVIe			44
1430	Surface		GRES	Blanche (Siegburg)	Fond ourlé	1	1	XVIe			44
1430	surface		GRES?	Grise SB fin/couverte grenat	Pichet?	1		XVIe			44
1437	Surface		CR	PGS	Terrine à lèvres carrée Lille 2030.2	1	1	XIVe	1437surface_2	Pl. 2, n°2	44
1437	Surface		CR	PGS		2		XIVe			44
1437			CR	PGS		3		XIVe-XVe?			44
1437			GLAC-B	Orange siliceuse	Bord de pichet?	1	1	XIVe-XVe?			44
1437			GLAC-B	Orange siliceuse	Bord oblique en crochet de marmite	1	1	XIVe-XVe?			44
1437			GLAC-B	Orange siliceuse	Pied de tripode (GLAC interne)	1	1	XIVe-XVe?			44
1437			GLAC-B	Orange siliceuse		3		XIVe-XVe?			44
1437			GLAC-V/ENG	Orange siliceuse		1		XIVe-XVe?			44
1438			GLAC-B	Orange siliceuse	Bord	1	1	MED			44

1439		85	GLAC-B	Orange siliceuse	Bord en bandeau concave (marmite?)	1	1	XVe?Fin XVe?		44
1439		85	GLAC-B	Orange siliceuse	Petit pot/Gobelet?	1		XVe?Fin XVe?		44
1439		85	GLAC-B	Orange siliceuse	Poêlon (PO1 du diag)	1	1	XVe?Fin XVe?		44
1439		85	GLAC-B	Orange siliceuse		4		XVe?Fin XVe?		44
1439		85	GLAC-B/ASP/CO-F	Orange siliceuse		1		XVe?Fin XVe?		44
1441		65	CR	PGS		2		MODERNE		44
1441		65	GLAC-B	Orange siliceuse		2		MODERNE		44
1442	2		GLAC-B	Orange siliceuse	Poêlon caréné à bord arrondi (Blieck 1996 : n°52) même vase que 1442-3	1		XIVe		44
1442	4 et 5		CO	Brune Sb à cœur gris	Poêle Lille 2092-2	1	1	2e moitié XIIIe-XIVe		44
1442	4 et 5		CR	PGS	Fond	1	1	2e moitié XIIIe-XIVe		44
1442	4 et 5		CR	PGS		3		2e moitié XIIIe-XIVe		44
1444	Surface		CO-F	Orange siliceuse		1		Fin XVe-début XVIe?		44
1444	Surface		CR	PGS	Anse	1	1	Fin XVe-début XVIe?		44
1444	Surface		CR	PGS	Bord bombé avec lèvres en petit crochet	1	1	Fin XVe-début XVIe?		44
1444	Surface		CR	PGS	Languette festonnée	1	1	Fin XVe-début XVIe?		44
1444	Surface		CR	PGS		29		Fin XVe-début XVIe?		44
1444	Surface		GLAC-B	Orange siliceuse	Pied tripode	1	1	Fin XVe-début XVIe?		44
1444	Surface		GLAC-B	Orange siliceuse		24		Fin XVe-début XVIe?		44
1444	Surface		GRES	Beige		1		Fin XVe-début XVIe?		44
1445		78	CO	Orange siliceuse	Manche de poêle à bord en bourrelet (type PO1 Dia)	2	2	XVe? (XVe-XVIe)		45
1445		78	CO	Orange siliceuse		1		XVe? (XVe-XVIe)		45
1445		78	CO-F	Orange siliceuse		2		XVe? (XVe-XVIe)		45
1445		78	CO-F/GLAC-B	Orange siliceuse		1		XVe? (XVe-XVIe)		45
1445		78	CR	PGS	Anse	1	1	XVe? (XVe-XVIe)		45
1445		78	CR	PGS	Bord	1	1	XVe? (XVe-XVIe)		45
1445		78	CR	PGS	Bord rentrant, lèvres verticale (pot)	1	1	XVe? (XVe-XVIe)		45
1445		78	CR	PGS	Fond festonné	1	1	XVe? (XVe-XVIe)		45
1445		78	CR	PGS	Fond lenticulaire	2	2	XVe? (XVe-XVIe)		45
1445		78	CR	PGS	Marmite à bord fin oblique et lèvres arrondie	1	1	XVe? (XVe-XVIe)		45
1445		78	CR	PGS		15		XVe? (XVe-XVIe)		45
1445		78	GLAC-B	Orange siliceuse		7		XVe? (XVe-XVIe)		45
1445		78	GLAC-B (partielle)	Orange siliceuse	Anse	1	1	XVe? (XVe-XVIe)		45
1445		78	GLAC-V/ENG (feu?)	PGS		1		XVe? (XVe-XVIe)		45

1445		78	GRES	Beige/Rose SB (Ox)		2		XVe? (XVe-XVIe)		45
1445		78	GRES	Gris (Rhéna)	Fond festonné	1	1	XVe? (XVe-XVIe)		45
1445		78	GRES	Gris (Rhéna)		2		XVe? (XVe-XVIe)		45
1445		78	GRES	Gris/Beige	Fragment de bord effilé (pichet)	1	1	XVe? (XVe-XVIe)		45
1445		78	GRES	Gris/Beige		3		XVe? (XVe-XVIe)		45
1447		73	CO	Brun/Gris à cœur gris siliceuse	Marmite à bord avec ressaut interne	1	1	Fin XVe ?		45
1447		73	CO	Brune siliceuse		1		Fin XVe ?		45
1447		73	CO/CR (feu)	PGS à surface brune	Bord en bourrelet	1	1	Fin XVe ?		45
1447		73	CR	PGS	Bord carré	1	1	Fin XVe ?		45
1447		73	CR	PGS	Couvercle simple	1	1	Fin XVe ?		45
1447		73	CR	PGS	Fond annulaire (forme haute)	1	1	Fin XVe ?		45
1447		73	CR	PGS	Fond lenticulaire	1	1	Fin XVe ?		45
1447		73	CR	PGS	Languette festonnée	1	1	Fin XVe ?		45
1447		73	CR	PGS		29		Fin XVe ?		45
1447		73	CR	PGSGR		2		Fin XVe ?		45
1447		73	GLAC-B	Orange siliceuse	Fond (forme haute)	1	1	Fin XVe ?		45
1447		73	GLAC-B	Orange siliceuse	Poêle à bord oblique lèvre simple	1	1	Fin XVe ?		45
1447		73	GLAC-B	Orange siliceuse		6		Fin XVe ?		45
1447		73	GLAC-B/ASP	Orange siliceuse		2		Fin XVe ?		45
1447		73	GLAC-J/V	Brune siliceuse		1	1	Fin XVe ?		45
1447		73	GLAC-V/ENG	PGS		1		Fin XVe ?		45
1447		73	GLAC-V/ENG	PGSGR (ARRAS?)		1		Fin XVe ?		45
1447		73	GRES	BVS	Bord effilé (coupe?)	1	1	Fin XVe ?		45
1447			CR	PGS		2		Fin XVe ?		45
1447			GLAC-B	Orange siliceuse	Fond (forme haute)	1	1	Fin XVe ?		45
1447			GLAC-B	PGS		1		Fin XVe ?		45
1448			CR	PGS		4		MED (avant XVe)		45
1448			CR	PGSGR		6		MED (avant XVe)		45
1448			GLAC-B-Dorée	PGS à frange brune		1		MED (avant XVe)		45
1449			CR	PGS		1		MED (avant XVe)		45
1450			CR	PGS	Anse	1	1	2e moitié XVe?		45
1450			CR	PGS		3		2e moitié XVe?		45
1450			GRES	Gris/couverte gris/brun (Rhéna)		1		2e moitié XVe?		45
1450			TNO	Brune fumigée (Groupe de Bouvines?)		1		2e moitié XVe?		45
1451		96	CO-ENG Brun	Orange siliceuse		4		XVIe?		45

1451		96	CR	PGS	Bord éversé carré	1	1	XVIe?			45
1451		96	CR	PGS	Grand bassin à anse avec cordon d'impressions digitées sur le col (Blieck 1996 : 38)	2	1	XVIe?	1451sd96_2		45
1451		96	CR	PGS	Marmite à bord éversé à lèvres triangulaire aplatie (ressaut interne) (Saint-Omer 21?)	1	1	XVIe?			45
1451		96	CR	PGS		14		XVIe?			45
1451		96	GLAC-B	Orange siliceuse		1		XVIe?			45
1451		96	GRES	Gris (indet)		2		XVIe?			45
1452	surface		GLAC-B	Orange siliceuse	Assiette	1		XVIe			45
1452	surface		GLAC-B	Orange siliceuse	Assiette à bord replié ?	1	1	XVIe			45
1452	surface		GLAC-B	Orange siliceuse	Assiette à marli terminée par un bandeau replié	1	1	XVIe			45
1452	surface		GLAC-B	Orange siliceuse	Marmite ansée à bord massif carré	1	1	XVIe			45
1452	surface		GLAC-B	Orange siliceuse	Pied annulaire	1	1	XVIe			45
1452	surface		GLAC-B	Orange siliceuse		4		XVIe			45
1452	surface		GLAC-B-J	Orange siliceuse	Bord rentrant perforé (décor de lignes jaunes) : passoire	1	1	XVIe			45
1452	surface		GLAC-V/ENG	Orange siliceuse	Ecuelle à anse à bord en bandeau (non mouluré)	1	1	XVIe			45
1452	surface		GRES	Gris/couverte gris/brun (Rhénan)		2		XVIe			45
1452		77	CO	Orange siliceuse	Anse	1	1	XVIe			45
1452		77	GLAC-B	Orange siliceuse	Forme indet à profil en esse	1	1	XVIe			45
1452		77	GLAC-B	Orange siliceuse	Marmite à bord biseauté	1	1	XVIe			45
1452		77	GLAC-B	Orange siliceuse		7		XVIe			45
1452		77	GLAC-B	Orange siliceuse		1	1	XVIe			45
1452		77	GLAC-B foncé	Blanche SB (calibré abondant, CHAM, OX)	Bord en bandeau cannelé (forme haute?)/Pot de Fleur?	1	1	XVIe			45
1452		77	GLAC-B/ASP	Orange siliceuse	Ecuelle (?) à bord en bandeau non mouluré	1	1	XVIe			45
1452		77	GLAC-V/ENG	Blanche SB (calibré abondant, CHAM, OX)		2		XVIe			45
1452		109	CO	Orange siliceuse	Anse	1	1	XVIe (2e moitié XVIe)			45
1452		109	CO	Orange siliceuse		1		XVIe (2e moitié XVIe)			45
1452		109	CO/ENG	Orange siliceuse	Marmite à bord en bandeau concave court	1	1	XVIe (2e moitié XVIe)	1452sd109_4	Pl. 6, n°8	45
1452		109	CR	PGS	Bord fin	1	1	XVIe (2e moitié XVIe)			45
1452		109	CR	PGS		5		XVIe (2e moitié XVIe)			45
1452		109	FAIENCE	Beige (Anvers?)	Décor floral bleu	1		XVIe (2e moitié XVIe)			45

1452		109	FAIENCE	Blanche		1		XVIe (2e moitié XVIe)			45
1452		109	GLAC-B	Blanche SB		2		XVIe (2e moitié XVIe)			45
1452		109	GLAC-B	Orange siliceuse	Anse	1	1	XVIe (2e moitié XVIe)			45
1452		109	GLAC-B	Orange siliceuse	Bord	4	4	XVIe (2e moitié XVIe)			45
1452		109	GLAC-B	Orange siliceuse	Bord arrondi (plat)	2	1	XVIe (2e moitié XVIe)			45
1452		109	GLAC-B	Orange siliceuse	Bord en bandeau court (détaché. Plat?)	3	3	XVIe (2e moitié XVIe)			45
1452		109	GLAC-B	Orange siliceuse	Bord en bourrelet (plat)	1	1	XVIe (2e moitié XVIe)			45
1452		109	GLAC-B	Orange siliceuse	Bord en marli horizontal large (Lêchefrite?)	3	3	XVIe (2e moitié XVIe)			45
1452		109	GLAC-B	Orange siliceuse	Bord mouluré indét	1	1	XVIe (2e moitié XVIe)			45
1452		109	GLAC-B	Orange siliceuse	Bord oblique indet	1	1	XVIe (2e moitié XVIe)			45
1452		109	GLAC-B	Orange siliceuse	Ecuelle à anse à bord en bandeau mouluré	1	1	XVIe (2e moitié XVIe)			45
1452		109	GLAC-B	Orange siliceuse	Ecuelle à bord en bandeau mouluré (Blicke 1986 : n°8-9)	1	1	XVIe (2e moitié XVIe)			45
1452		109	GLAC-B	Orange siliceuse	Fond	4	4	XVIe (2e moitié XVIe)			45
1452		109	GLAC-B	Orange siliceuse	Fragment de plat (marli)	1	1	XVIe (2e moitié XVIe)			45
1452		109	GLAC-B	Orange siliceuse	Marmite ansée	1	1	XVIe (2e moitié XVIe)			45
1452		109	GLAC-B	Orange siliceuse	Pied de tripode	1	1	XVIe (2e moitié XVIe)			45
1452		109	GLAC-B	Orange siliceuse	Poêle à bord en bourrelet (type PO1 Diag)	2	1	XVIe (2e moitié XVIe)	1452sd109_2	Pl. 6, n°6	45
1452		109	GLAC-B	Orange siliceuse	Poêle à bord en bourrelet (type PO1 Diag)	1	1	XVIe (2e moitié XVIe)			45
1452		109	GLAC-B	Orange siliceuse		50		XVIe (2e moitié XVIe)			45
1452		109	GLAC-B foncé	Blanche SB	Pied de tripode	1	1	XVIe (2e moitié XVIe)			45
1452		109	GLAC-B foncé	Blanche SB		2		XVIe (2e moitié XVIe)			45
1452		109	GLAC-B foncé	Noire SB (feu?)		1		XVIe (2e moitié XVIe)			45
1452		109	GLAC-B foncé	Orange siliceuse	Vase à bec verseur, bord oblique en amande	1	1	XVIe (2e moitié XVIe)	1452sd109_5	Pl. 6, n°7	45
1452		109	GLAC-B foncé	PGS	Bord de marmite arrondi avec ressaut interne	1	1	XVIe (2e moitié XVIe)			45
1452		109	GLAC-B-J	Beige fine épurée (Ox)/BVS?	Plat à marli avec bourrelet décor jaune (à la corne)	1	1	XVIe (2e moitié XVIe)	1452sd109_3	Pl. 6, n°5	45
1452		109	GLAC-B-J	Orange siliceuse	Bord en bourrelet (plat)	2	2	XVIe (2e moitié XVIe)			45
1452		109	GLAC-B-J	Orange siliceuse	Décor de plat (jaune sur fond brun)	6		XVIe (2e moitié XVIe)			45
1452		109	GLAC-J/ENG (altéré)	Orange siliceuse	Bord en bandeau court (détaché. Plat?)	1	1	XVIe (2e moitié XVIe)			45
1452		109	GLAC-V	Orange siliceuse	Bord convexe avec gouttière très marquée (marmite)	1	1	XVIe (2e moitié XVIe)			45
1452		109	GLAC-V	Orange siliceuse	Fond	1	1	XVIe (2e moitié XVIe)			45

1452		109	GLAC-V	Orange siliceuse	Manche court (Glaçure interne)	1	1	XVIe (2e moitié XVIe)		45
1452		109	GLAC-V	Orange siliceuse	Marmite à bord convexe en gouttière	2	2	XVIe (2e moitié XVIe)		45
1452		109	GLAC-V	Orange siliceuse		5		XVIe (2e moitié XVIe)		45
1452		109	GLAC-V/ENG	Orange siliceuse	Bec verseur	1	1	XVIe (2e moitié XVIe)		45
1452		109	GLAC-V/ENG	Orange siliceuse	Bord cannelé indet (poêle à bord en bandeau concave?)	1	1	XVIe (2e moitié XVIe)		45
1452		109	GLAC-V/ENG	Orange siliceuse		3		XVIe (2e moitié XVIe)		45
1452		109	GRES	Gris/couverte gris/brun (Rhénan)		6		XVIe (2e moitié XVIe)		45
1452		109	GRES	Gris/couverte gris/brun (Rhénan)		1	1	XVIe (2e moitié XVIe)		45
1452		109	GRES	Rose SB (Ox)/Couverte brun/orange		2		XVIe (2e moitié XVIe)		45
1452		113	CO	Orange siliceuse	Anse	1	1	XVIe (2e moitié XVIe) + résiduel XIve		45
1452		113	CO	Orange siliceuse	Pied de tripode	1	1	XVIe (2e moitié XVIe) + résiduel XIve		45
1452		113	CO-F	Orange siliceuse	Bord en bourrelet	1	1	XVIe (2e moitié XVIe) + résiduel XIve		45
1452		113	CO-F	Orange siliceuse		4		XVIe (2e moitié XVIe) + résiduel XIve		45
1452		113	CR	PGS	Anse	1	1	XVIe (2e moitié XVIe) + résiduel XIve		45
1452		113	CR	PGS	Bord	1	1	XVIe (2e moitié XVIe) + résiduel XIve		45
1452		113	CR	PGS	Ecuelle à bord en bandeau (non mouluré)	1	1	XVIe (2e moitié XVIe) + résiduel XIve		45
1452		113	CR	PGS	Ecuelle à bord en bandeau mouluré (Blieck 1986 : n°8-9)	1	1	XVIe (2e moitié XVIe) + résiduel XIve		45
1452		113	CR	PGS	Marmite ansée à bord oblique (Blieck 1996 : 39-44)	1	1	XVIe (2e moitié XVIe) + résiduel XIve		45
1452		113	CR	PGS	Pot à bord en bandeau concave (type Corbie : Fig.9)	1	1	XVIe (2e moitié XVIe) + résiduel XIve		45
1452		113	CR	PGS		23		XVIe (2e moitié XVIe) + résiduel XIve		45
1452		113	FAIENCE	ANVERS?	Plat à décor bleu	8	1	XVIe (2e moitié XVIe) + résiduel XIve		45
1452		113	GLAC-B	Blanche SB		1		XVIe (2e moitié XVIe) + résiduel XIve		45
1452		113	GLAC-B	Orange siliceuse	Anse	4	4	XVIe (2e moitié XVIe) + résiduel XIve		45
1452		113	GLAC-B	Orange siliceuse	Bord	1	1	XVIe (2e moitié XVIe) + résiduel XIve		45

1452		113	GLAC-B	Orange siliceuse	Bord convexe	1	1	XVIe (2e moitié XVIe) + résiduel XIVE			45
1452		113	GLAC-B	Orange siliceuse	Bord convexe avec ressaut interne (marmite)	3	2	XVIe (2e moitié XVIe) + résiduel XIVE			45
1452		113	GLAC-B	Orange siliceuse	Bord de plat à marli avec bourrelet	2	2	XVIe (2e moitié XVIe) + résiduel XIVE			45
1452		113	GLAC-B	Orange siliceuse	Bord éversé carré (Marmite?)	1	1	XVIe (2e moitié XVIe) + résiduel XIVE			45
1452		113	GLAC-B	Orange siliceuse	Bord indet (lèchefrite?)	1	1	XVIe (2e moitié XVIe) + résiduel XIVE			45
1452		113	GLAC-B	Orange siliceuse	Ecuelle à bord en bandeau (non mouluré)	3	2	XVIe (2e moitié XVIe) + résiduel XIVE			45
1452		113	GLAC-B	Orange siliceuse	Fond	3	3	XVIe (2e moitié XVIe) + résiduel XIVE			45
1452		113	GLAC-B	Orange siliceuse	Fond festonné	1	1	XVIe (2e moitié XVIe) + résiduel XIVE			45
1452		113	GLAC-B	Orange siliceuse	Poëlon à bord en bandeau concave (Blicke 1986 : 67)	3	3	XVIe (2e moitié XVIe) + résiduel XIVE			45
1452		113	GLAC-B	Orange siliceuse		53		XVIe (2e moitié XVIe) + résiduel XIVE			45
1452		113	GLAC-B	Orange siliceuse		2		XVIe (2e moitié XVIe) + résiduel XIVE			45
1452		113	GLAC-B-Grenat	PGS	Marmite? Lèvre oblique	1	1	XVIe (2e moitié XVIe) + résiduel XIVE			45
1452		113	GLAC-B-J	Orange siliceuse	Assiette à décor de lignes jaunes ou de formes en volutes (barbotine)	2		XVIe (2e moitié XVIe) + résiduel XIVE			45
1452		113	GLAC-B-Rehauts blancs	Orange siliceuse	Anse	1	1	XVIe (2e moitié XVIe) + résiduel XIVE			45
1452		113	GLAC-J	Rose SB		4		XVIe (2e moitié XVIe) + résiduel XIVE			45
1452		113	GLAC-V	Brun/orange siliceuse		1		XVIe (2e moitié XVIe) + résiduel XIVE			45
1452		113	GLAC-V	Orange siliceuse	Bord de marmite ansée	1	1	XVIe (2e moitié XVIe) + résiduel XIVE			45
1452		113	GLAC-V	Orange siliceuse	Fond	1		XVIe (2e moitié XVIe) + résiduel XIVE			45
1452		113	GLAC-V	Orange siliceuse	Marmite à bord en bandeau cannelé?	1	1	XVIe (2e moitié XVIe) + résiduel XIVE			45
1452		113	GLAC-V	PGS	Bord de marmite (bourrelet avec gouttière marquée)	1	1	XVIe (2e moitié XVIe) + résiduel XIVE			45
1452		113	GLAC-V	PGS	Ecuelle à bord en bandeau mouluré (Blicke 1986 : n°8-9)	1	1	XVIe (2e moitié XVIe) + résiduel XIVE			45
1452		113	GLAC-V	PGS	Marmite	1	1	XVIe (2e moitié XVIe) + résiduel XIVE			45

1452		113	GLAC-V	PGS		2		XVIe (2e moitié XVIe) + résiduel XIVe			45
1452		113	GLAC-V	Rose SB	Bord éversée avec ressaut interne (marmite)	1	1	XVIe (2e moitié XVIe) + résiduel XIVe			45
1452		113	GLAC-V/ENG	Orange siliceuse		3		XVIe (2e moitié XVIe) + résiduel XIVe			45
1452		113	GRES	Gris/couverte gris/brun (Rhéna)	Fond de pichet	1	1	XVIe (2e moitié XVIe) + résiduel XIVe			45
1452		113	GRES	Gris/couverte gris/brun (Rhéna)		11		XVIe (2e moitié XVIe) + résiduel XIVe			45
1452		113	GRES	Raeren?	Pichet à col vertical avec une baguette (décor gris/grenat/bleu)	8	1	XVIe (2e moitié XVIe) + résiduel XIVe			45
1453			CO	Brune siliceuse		1		XVe-XVIe			45
1453			CR	PGS	Bord en bandeau détaché	1	1	XVe-XVIe			45
1453			GLAC-B	Orange siliceuse	Bord indet	1	1	XVe-XVIe			45
1453			GLAC-B	Orange siliceuse		1		XVe-XVIe			45
1453			GLAC-J	Orange siliceuse		1		XVe-XVIe			45
1453			GLAC-V	Orange siliceuse		1		XVe-XVIe			45
1455			CR	PGS		1		MED			45
1456			CR	PGS	Bord carré	1	1	MED (XIVe?)			45
1456			CR	PGS		1		MED (XIVe?)			45
1456			CR	PGSGR		1		MED (XIVe?)			45
1459	surface		GLAC-B	Beige/Rose SB (Ox)	Poêlon à col court, petit épaulement, bord en gouttière	5	1	XVIe?	1459surface_2	Pl. 8, n°3	46
1459	surface		GLAC-B	Orange siliceuse	Ecuelle à bord en bourrelet profil sinueux et anse horizontale (Lille Blicq 1986 : 4)	2	1	XVIe?			46
1459	surface		GLAC-V	Beige/Rose SB (Ox)	Poêlon à col court, petit épaulement, bord en gouttière	5	1	XVIe?			46
1460		33	CR	PGS	Bord éversé	1	1	XIIIe			46
1460		33	CR	PGS	Col légèrement bombé, lèvres aplati (XIIIe)	1	1	XIIIe			46
1460		33	CR	PGS		3		XIIIe			46
1462			GLAC-B	Orange siliceuse		1		MED/MODERNE			46
1464			CO	Orange siliceuse	Anse horizontale	2	1	(XVe) XVIe			46
1464			CO	Orange siliceuse		2		(XVe) XVIe			46
1464			CR	PGS	Bord en marli court	1	1	(XVe) XVIe			46
1464			CR	PGS		1		(XVe) XVIe			46

1464			FAIENCE	Beige SB fin/Couverte bleu foncé/lignes jaunes		1		(XVe) XVIe	1464_3	Pl. 10, n°3	46
1464			GLAC-B	Brune siliceuse		3		(XVe) XVIe			46
1464			GLAC-B	Orange siliceuse	Bord	1	1	(XVe) XVIe			46
1464			GLAC-B	Orange siliceuse	Bord en baguette/crochet (Ecuelle Gantois : 47)	1	1	(XVe) XVIe			46
1464			GLAC-B	Orange siliceuse	Ecuelle à bord en bandeau (non mouluré)	2	2	(XVe) XVIe			46
1464			GLAC-B	Orange siliceuse	Marmite ansée à bord en gouttière marquée	1	1	(XVe) XVIe			46
1464			GLAC-B	Orange siliceuse	Petit vase avec petite anse	2	1	(XVe) XVIe			46
1464			GLAC-B	Orange siliceuse		5		(XVe) XVIe			46
1464			GLAC-B	PGS		2		(XVe) XVIe			46
1464			GLAC-V/ENG	Orange siliceuse	Plat à marli Blicck 1986 : 19	1	1	(XVe) XVIe	1464_2	Pl. 10, n°2	46
1464			GRES	Gris (Raeren)		1		(XVe) XVIe			46
1465	131		CR	Beige SB	Bord?	1	1	XVIe			46
1465	131		GLAC-B	Orange siliceuse	Bord en bandeau convexe	1	1	XVIe			46
1465	131		GLAC-B	Orange siliceuse	Bord épais/rebord (Lêchefrite?)	1	1	XVIe			46
1465	131		GLAC-B	Orange siliceuse	Couvercle à bord replié	1	1	XVIe			46
1465	131		GLAC-B	Orange siliceuse	Ecuelle à bord horizontal	1	1	XVIe			46
1465	131		GLAC-B	Orange siliceuse	Fond épais	1	1	XVIe			46
1465	131		GLAC-B	Orange siliceuse		2		XVIe			46
1465	131		GLAC-V	Brune à cœur gris SB	Ecuelle ansée à bord en bandeau concave (Gantois : 50)	1	1	XVIe			46
1465	131		GLAC-V	Orange siliceuse		1		XVIe			46
1465	131		GLAC-V	PGS		1		XVIe			46
1465	131		GRES	Gris/couverte brune (Rhénan)		1		XVIe			46
1465	133		GLAC-B	Orange siliceuse		1		MODERNE (XVIe?)			46
1465	133		GLAC-V	Orange siliceuse		1		MODERNE (XVIe?)			46
1469			CR	PGS	Anse	1	1	XIXe			46
1469			CR	PGS	Fond bombé tripode (languettes festonnées)	1	1	XIXe			46
1469			CR	PGS		1		XIXe			46
1469			GLAC-B	Orange siliceuse		1		XIXe			46
1470	96		CR	Brune SB		1		XVIe			46
1470	96		CR	PGS	Ecuelle à bord en bandeau (non mouluré)	1	1	XVIe			46
1470	96		CR	PGS	Marmite à bord oblique et lèvres carré (Gantois 29)	1	1	XVIe			46

1470		96	CR	PGS		11		XVIe		46
1470		96	GLAC-B	Orange siliceuse	Ecuelle caréné à bord en amande (poêle?)	1	1	XVIe		46
1470		96	GLAC-B	Orange siliceuse	Poêle à bord avec une baguette externe (Lille 2011.17)	1	1	XVIe		46
1470		96	GLAC-B	Orange siliceuse		10		XVIe		46
1470		96	GLAC-B	Orange siliceuse		1	1	XVIe		46
1470		96	GLAC-B	Orange siliceuse		1	1	XVIe		46
1470		96	GLAC-B	Rouge brique à cœur gris siliceuse		4		XVIe		46
1470		96	GLAC-Grenat (feu)	PGS (feu)	Bord de marmite? (lèvre en amande ressort interne)	1	1	XVIe		46
1470		96	GRES	Gris/Couverte brun clair (Raeren)	Fond de pichet cannelé	4	1	XVIe		46
1470		100	CR	Brune SB fumigée	Bord éversé/bord en bourrelet/sub-carré	1	1	XIIIe		46
1470		100	CR	Gris-Beige SB		1		XIIIe		46
1470		100	CR	PGS	Bord (altéré)	1	1	XIIIe		46
1470		100	CR	PGS	Bord en gouttière et crochet (bandeau détaché. Type Saint-Omer 31)	1	1	XIIIe		46
1470		100	CR	PGS		6		XIIIe		46
1470		100	CR	PGSGR	Bord en bandeau concave, haut	1	1	XIIIe		46
1470		100	GLAC-B	Orange siliceuse		1		XIIIe		46
1473		96	CO-F	Orange siliceuse	Fond à piédestal	1	1	MED		46
1473		96	CR	PGS		2		MED		46
1481			CR	PGS	Ecuelle à bord en bandeau (non mouluré)/Tanneurs 5679-127	4	1	XVIe-XVIIe		46
1485	surface		CR	PGS	Tèle à bord en bandeau Lille 2053.2	1	1	XIVe?		46
1485	surface		GLAC-B	Brune siliceuse	Fond (forme haute)	1	1	XIVe?		46
1487		81	CR	PGS		1		MODERNE		46
1492		74	GLAC-B	Orange siliceuse	Poêle à bord en bourrelet (type PO1 Diag)	1	1	XVIe-XVIIe		46
1493		74	CO	Orange siliceuse		2		XVIe		46
1493		74	CR	PGS	Fond épais	1	1	XVIe		46
1493		74	CR	PGS	Languette festonnée	1	1	XVIe		46
1493		74	CR	PGS		11		XVIe		46
1493		74	GLAC-B	Orange siliceuse		3		XVIe		46
1493		74	GLAC-B/ASP	Orange siliceuse	Anse coudée	1	1	XVIe		46
1493		74	GLAC-B/ASP	Orange siliceuse	Manche de poêle	1	1	XVIe		46

1493		74	GLAC-V	Orange siliceuse	Passoire	1		XVIe			46
1493		74	GLAC-V	Orange siliceuse		1		XVIe			46
1493		74	GLAC-V/ENG	Orange siliceuse	Bord	1	1	XVIe			46
1493		74	GRES	Gris/couverte grise (Rhéna)		1		XVIe			46
1499		2	CO-F	Brune siliceuse		2		XVIe-XVIe			46
1499		2	CR	PGS		1		XVIe-XVIe			46
1499		2	CR	PGSGR		1		XVIe-XVIe			46
1499		2	GLAC-B	Orange siliceuse	Poêlon caréné à bord en bourrelet (PO1 du diag)	2	1	XVIe-XVIe	1499-2_2	Pl. 8, n°4	46
1499		2	GLAC-B	Orange siliceuse		1		XVIe-XVIe			46
1499		2	GLAC-V	Orange siliceuse		1		XVIe-XVIe			46
1499		4	CR	PGS		2		XVIe-XVIe			46
1499		5	CR	PGS		9		XVIe-XVIe			46
1499		5	GLAC-B	Orange siliceuse		2		XVIe-XVIe			46
1499		5	GLAC-V	Orange siliceuse		2		XVIe-XVIe			46
1499		6	CR	PGS		1		XVIe-XVIe			46
1499		6	GLAC-B	Orange siliceuse	Anse	1	1	XVIe-XVIe			46
1499		6	GLAC-B	Orange siliceuse	Bord	1	1	XVIe-XVIe			46
1499		6	GLAC-B	Orange siliceuse		1		XVIe-XVIe			46
1499		6	GLAC-V	Orange siliceuse		1		XVIe-XVIe			46
1499	surface		CR	PGS		6		XVIe-XVIe			46
1499			CR	PGS		1		XVIe-XVIe			46
1499			CR	PGS		1		XVIe-XVIe			46
1499			GRES	Gris (Rhéna)		1		XVIe-XVIe			46
1499			GRES	Gris/Couverte Brune (Raeren?)	Pichet à col vertical, lèvre fine, pied festonné	2	1	XVIe-XVIe	1499_2	Pl. 10, n°4	46
1500		2	CO-F	Orange siliceuse		1		MODERNE?			46
1500		2	CR	PGS		2		MODERNE?			46
1500		2	GLAC-B/ASP	Orange siliceuse		1		MODERNE?			46
1500		2	GLAC-V	Orange siliceuse		1		MODERNE?			46
1500		4	GLAC-B	Orange siliceuse		2		MED/MODERNE			46
1500	3?		CO-F(Pseudo-engobe)	Orange siliceuse	Anse horizontale	1	1	MODERNE (XVIe?)			46
1500	3?		GLAC-B	Orange siliceuse		1		MODERNE (XVIe?)			46
1500	3?		GRES	GRIS/Couverte Grise mouchetée (Rhéna?)		1		MODERNE (XVIe?)			46
1505			CO	Orange siliceuse	Bouton de couvercle épais	1	1	MODERNE (XVIe?)			46
1505			CO-F	Orange siliceuse		1		MODERNE (XVIe?)			46
1505			CR	PGS	Bord en baguette	1	1	MODERNE (XVIe?)			46

1505			CR	PGS	Bord rentrant à lèvre épaisse carrée	1	1	MODERNE (XVIe?)			46
1505			GLAC-B	Orange siliceuse	Poêle à bord en bourrelet (type PO1 Diag)	1	1	MODERNE (XVIe?)			46
1507			CO-F	Orange siliceuse		1		MODERNE (XVIe?)			46
1507			CO-F/GLAC-V/ASP	Orange siliceuse		1		MODERNE (XVIe?)			46
1507			CR	PGS		10		MODERNE (XVIe?)			46
1507			GLAC-B	Orange siliceuse		3		MODERNE (XVIe?)			46
1507			GLAC-B/ASP	Brune siliceuse	Couvercle à lèvre triangulaire?	1	1	MODERNE (XVIe?)			46
1507			GLAC-V	Orange siliceuse		1		MODERNE (XVIe?)			46
1507			GRES	Gris-beige/couverte grise (Rhénan?)		1		MODERNE (XVIe?)			46
1509			GLAC-B	Orange siliceuse		2		MED/MODERNE			46
1514	surface		CR	PGS		5		XVIe			47
1514	surface		CR	PGS (cœur brun)	Pot globulaire ansé à bord en bandeau (type Blicck 1986 : 29-32) hexapode (pincements)	12	1	XVIe			47
1514		76	CO/ENG R	Brune Siliceuse		1	1	MED (XIVe?)			47
1514		76	CO-F/Feu	Brune Siliceuse		2		MED (XIVe?)			47
1514		76	CR	Brune SBGR/PGSGR		7		MED (XIVe?)			47
1514		76	CR	PGS	Anse	1	1	MED (XIVe?)			47
1514		76	CR	PGS	Petite lèvre	1	1	MED (XIVe?)			47
1514		76	CR	PGS		30		MED (XIVe?)			47
1514		76	CR	PGSGR	Bord oblique (XIIIe?)	1	1	MED (XIVe?)			47
1514		76	GLAC (feu)	Brune Siliceuse		1		MED (XIVe?)			47
1514		76	GLAC-B	Brune Siliceuse		7		MED (XIVe?)			47
1514		76	GLAC-B	Orange siliceuse	Marmite ansée	1	1	MED (XIVe?)			47
1514		76	GLAC-B (feu)	Brune siliceuse (altérée)	Pot globulaire ansé à bord en bandeau (type Blicck 1986 : 29-32) hexapode (pincements)	16	1	XVIe	1514sd76_3	Pl. 9, n°4	47
1514		76	GLAC-B/ASP	Brune Siliceuse		1		XVIe			47
1515		1	42	CR	PGS	6		MED/MODERNE			47
1515		86	CR	PGS	Bord concave avec une collerette décorée à la molette (losanges)	1	1	XIIIe	1515sd86_2	Pl. 1, n°3	47
1515		86	CR	PGS		2		XIIIe			47
1518			CO	Orange siliceuse	Bord effilé vertical	5	1	XIXe?			47
1518			CO	Orange siliceuse		1		XIXe?			47
1518			CR	PGS		1		XIXe?			47
1518			CUL-NOIR	Orange siliceuse		1		XIXe?			47

1518			FAIENCE	Blanche		1		XIXe?		47
1519		37	CR	PGS		2		MED		47
1527		126	CR	PGS		1		MODERNE		47
1531			CR	PGS	Fond	1	1	XVIe		47
1531			CR	PGS		3		XVIe		47
1531			GLAC-B	Brune Siliceuse		4		XVIe		47
1531			GRES	Beige (BVS?)		1		XVIe		47
1532			CARREAU	Jaune pale (Anvers?)	Décor paysage champêtre bleu (barrière sur une colline)	1		2e moitié XVIe?		47
1532			CO	Brune SB		5		2e moitié XVIe?		47
1532			CO	Orange siliceuse	Pot de fleur (bord en bandeau épais)	1	1	2e moitié XVIe?		47
1532			CR	PGS	Anse	1	1	2e moitié XVIe?		47
1532			CR	PGS		3		2e moitié XVIe?		47
1532			FAIENCE	Jaune pale (Anvers?)	Anse à décor bleu	1	1	2e moitié XVIe?		47
1532			FAIENCE	Jaune pale (Anvers?)	Bord éversé en amande/Assiette décor de lignes bleues	2	2	2e moitié XVIe?		47
1532			FAIENCE	Jaune pale (Anvers?)	Décor bleu	3		2e moitié XVIe?		47
1532			FAIENCE	Jaune pale (Anvers?)	Fond de plat/Décor bleu	1	1	2e moitié XVIe?		47
1532			FAIENCE	Jaune pale (Anvers?)	Forme haute à décor de feuilles bleues	1		2e moitié XVIe?		47
1532			FAIENCE	Rose SB (Ox. Anvers?)	Glaçure vert émeraude	1		2e moitié XVIe?		47
1532			GLAC-B	Orange siliceuse	Anse	1	1	2e moitié XVIe?		47
1532			GLAC-B	Orange siliceuse	Assiette à bord en marli terminé par un crochet	1	1	2e moitié XVIe?		47
1532			GLAC-B	Orange siliceuse	Bord	4	4	2e moitié XVIe?		47
1532			GLAC-B	Orange siliceuse	Bord	1	1	2e moitié XVIe?		47
1532			GLAC-B	Orange siliceuse	Bord avec incisions	1	1	2e moitié XVIe?		47
1532			GLAC-B	Orange siliceuse	Bord de lèchefrite?	1	1	2e moitié XVIe?		47
1532			GLAC-B	Orange siliceuse	Bord de marmite type Tanneurs 5225-141	1	1	2e moitié XVIe?		47
1532			GLAC-B	Orange siliceuse	Bord en bandeau concave et gouttière marquée	1	1	2e moitié XVIe?		47
1532			GLAC-B	Orange siliceuse	Fond	1	1	2e moitié XVIe?		47
1532			GLAC-B	Orange siliceuse	Manche de poêle	1	1	2e moitié XVIe?		47
1532			GLAC-B	Orange siliceuse	Petit bord en bandeau (pichet?)	1	1	2e moitié XVIe?		47
1532			GLAC-B	Orange siliceuse		33		2e moitié XVIe?		47
1532			GLAC-B	Rose SB (CHAM)	Poêle (?) bord avec une gouttière sommitale (forme déjà vue)	1	1	2e moitié XVIe?		47

1532			GLAC-B/ENG	Orange siliceuse	Ecuelle à bord en bandeau mouluré (Blieck 1986 : n°8-9)	1	1	2e moitié XVIe?		47
1532			GLAC-B/ENG	Orange siliceuse	Poêle	1	1	2e moitié XVIe?		47
1532			GLAC-B-J	Orange siliceuse	Plat caréné à décor interne glaçuré jaune (déjà vu)	1	1	2e moitié XVIe?		47
1532			GLAC-Brun foncé	Orange siliceuse	Bord en gouttière marquée (Marmite?)	1	1	2e moitié XVIe?		47
1532			GLAC-Brun foncé	Orange siliceuse	Réchauffoir	2	1	2e moitié XVIe?		47
1532			GLAC-J	Rose SB (CHAM)	Bord en bandeau court	1	1	2e moitié XVIe?		47
1532			GLAC-N (feu)?	PGS		1		2e moitié XVIe?		47
1532			GLAC-V	Brun/orange siliceuse	Bord	1	1	2e moitié XVIe?		47
1532			GLAC-V	Brun/orange siliceuse	Marmite à bord en gouttière/Bord en bandeau convexe	3	1	2e moitié XVIe?		47
1532			GLAC-V	Brun/orange siliceuse	Pied de tripode	1	1	2e moitié XVIe?		47
1532			GLAC-V	Brun/orange siliceuse		1		2e moitié XVIe?		47
1532			GLAC-V	Brune à cœur gris SB		4		2e moitié XVIe?		47
1532			GLAC-V	Brune SB	Fond	1	1	2e moitié XVIe?		47
1532			GLAC-V/ENG	Orange siliceuse	Départ d'anse	1		2e moitié XVIe?		47
1532			GLAC-V/ENG	Orange siliceuse		1		2e moitié XVIe?		47
1532			GLAC-V-J	Brune Siliceuse	Fragment d'assiette	1		2e moitié XVIe?		47
1532			GRES	Gris/couverte bleue (Raeren)		1		2e moitié XVIe?		47
1532			GRES	Gris/couverte marron (Rhénan)	Anse	1	1	2e moitié XVIe?		47
1532			GRES	Gris/couverte marron (Rhénan)	Bord de pichet (col droit, petite baguette)	1	1	2e moitié XVIe?		47
1532			GRES	Gris/couverte marron (Rhénan)	Cannelé	1		2e moitié XVIe?		47
1532			GRES	Gris/couverte marron (Rhénan)		1		2e moitié XVIe?		47
1532			GRES	Rose/beige SB/Couverte marron foncé		1		2e moitié XVIe?		47
1532			GRES	Rose/beige SB/Couverte marron/brune	Vase à bord épais aplati	2	1	2e moitié XVIe?		47
1532			GRES	Rose/beige SB/Couverte marron/brune		1		2e moitié XVIe?		47
1533		49	CO	Orange siliceuse		1		2e moitié XIIIe-XIVe?		47
1533		49	CR	PGS		2		2e moitié XIIIe-XIVe?		47

1533		49	GLAC-B	Orange siliceuse	Poêle Lille 2092.2	1	1	2e moitié XIIIe-XIVe?		47
1533		49	GLAC-B/ENG R	Orange siliceuse	Bord convexe	1	1	2e moitié XIIIe-XIVe?		47
1533		49	GLAC-J	Orange siliceuse	Bord concave	1	1	2e moitié XIIIe-XIVe?		47
1533		49	GLAC-V/ENG	Brun SB/PGS		1		XIVe		47
1533			CO	Brun/orange siliceuse		2		XIIIe		47
1533			CR	PGS	Anse	1	1	XIIIe		47
1533			CR	PGS	Pincements digités/festons	1		XIIIe		47
1533			CR	PGS	Pot globulaire à bord triangulaire (cf. Les Tanneurs)	1	1	XIIIe		47
1533			CR	PGS	Tèle à bord en bandeau Lille 2053.2	1	1	MED (XIVe?)		47
1533			CR	PGS		5		MED (XIVe?)		47
1533			CR	PGS		3		XIIIe		47
1533			GLAC-B	Brun/Orange siliceuse		1		2e moitié XIIIe-XIVe?		47
1533			GLAC-B	Brune siliceuse		1		MED (XIVe?)		47
1534			CR	PGS		1		MODERNE		47
1535		48	CR	PGS	Grande tèle à bord en bandeau Lille 2053.2?	1	1	MED? (XIVe?)		47
1535		48	CR	PGS		1		MED? (XIVe?)		47
1536		50	CR	PGS		5		MED		47
1538		50	CO-F	Orange siliceuse	Anse	1	1	MED/MODERNE (XVe-XVIe?)		47
1538		50	CO-F	Orange siliceuse	Bord en bourrelet (type Poêle Diag PO1?)	1	1	MED/MODERNE (XVe-XVIe?)		47
1538		50	CR	PGS		5		MED/MODERNE (XVe-XVIe?)		47
1539		50	CO	Brune SB		1		XIVe		47
1539		50	CO-F	Orange siliceuse		1		XIVe		47
1539		50	CR	Brune fumigée		1		XIVe		47
1539		50	CR	PGS	Bord carré?	1	1	XIVe		47
1539		50	CR	PGS	Bord en baguette	1	1	XIVe		47
1539		50	CR	PGS	Bord en bandeau	1		XIVe		47
1539		50	CR	PGS	Bord éversé (pichet?)	1	1	XIVe		47
1539		50	CR	PGS	Languelette festonnée	2	2	XIVe		47
1539		50	CR	PGS		1		XIVe		47
1539			CR	PGS	Anse	2	2	Mélange XIVe-XIII (+XIIIe?)		47
1539			CR	PGS	Bord (Pichet Lille 2093.4?)	1	1	Mélange XIVe-XIII (+XIIIe?)		47
1539			CR	PGS	Fond	1	1	Mélange XIVe-XIII (+XIIIe?)		47
1539			CR	PGS		20		Mélange XIVe-XIII (+XIIIe?)		47
1539			GLAC-B	Brun/orange siliceuse		6		Mélange XIVe-XIII (+XIIIe?)		47
1539			GLAC-B	Orange siliceuse	Bord en bourrelet (Poêle PO1?)	1	1	Mélange XIVe-XIII (+XIIIe?)		47

1539			GLAC-B	Orange siliceuse	Manche digité (trois doigts)	1	1	Mélange XIVE-XIII (+XIIIe?)			47
1539			GLAC-B	Orange siliceuse	Pied de tripode	11		Mélange XIVE-XIII (+XIIIe?)			47
1539			GLAC-V	PGS (Frangé orange)		1		Mélange XIVE-XIII (+XIIIe?)			47
1539			GRES	Gris/couverte marron (Rhéan)		1		Mélange XIVE-XIII (+XIIIe?)			47
1541			GLAC-B-Dorée	Orange siliceuse	Poêle à bord en bourrelet (PO1 diag?)	1	1	MODERNE			47
1543		52	CR	PGS	Langouette festonnée	1	1	XVIe			48
1543		52	CR	PGS		5		XVIe			48
1543		52	CR (feu)	PGS	Ecuelle à bord en bandeau (non mouluré)	1	1	XVIe			48
1543		52	CR (feu)	PGS		3		XVIe			48
1543		52	GLAC-B	Orange siliceuse		4		XVIe			48
1543		52	GLAC-V	Orange siliceuse		1		XVIe			48
1543		52	GRES	Gris/couverte grise mouchetée (Raeren)	Décor complexe (médailles?) sur col mouluré de pichet (décor dans l'esprit du pichet 24 du catalogue d'expo. Fin XVIe)	1		XVIe			48
1544		52	CO-F	Orange siliceuse	Anse	2	2	2e moitié XVIe + résiduel XVe			48
1544		52	CO-F	Orange siliceuse		1		2e moitié XVIe + résiduel XVe			48
1544		52	CR	PGS	Anse	2	2	2e moitié XVIe + résiduel XVe			48
1544		52	CR	PGS	Bord en bandeau (cruche?)	1	1	2e moitié XVIe + résiduel XVe			48
1544		52	CR	PGS	Fond bombé	1	1	2e moitié XVIe + résiduel XVe			48
1544		52	CR	PGS	Fond pincements digités	1	1	2e moitié XVIe + résiduel XVe			48
1544		52	CR	PGS	Langouette festonnée	1	1	2e moitié XVIe + résiduel XVe			48
1544		52	CR	PGS		35		2e moitié XVIe + résiduel XVe			48
1544		52	FAIENCE	Rose pâle/Anvers	Fond de bol? Décor lignes bleues	1	1	2e moitié XVIe + résiduel XVe			48
1544		52	GLAC-B	Orange siliceuse	Anse (glaçure externe)	1	1	2e moitié XVIe + résiduel XVe			48
1544		52	GLAC-B	Orange siliceuse	Anse (glaçure interne)	1	1	2e moitié XVIe + résiduel XVe			48
1544		52	GLAC-B	Orange siliceuse	Bord	2	2	2e moitié XVIe + résiduel XVe			48

1544		52	GLAC-B	Orange siliceuse	Bord éversé	1	1	2e moitié XVIe + résiduel XVe			48
1544		52	GLAC-B	Orange siliceuse	Langnette festonnée	1	1	2e moitié XVIe + résiduel XVe			48
1544		52	GLAC-B	Orange siliceuse	Pied de tripode	2	2	2e moitié XVIe + résiduel XVe			48
1544		52	GLAC-B	Orange siliceuse		29		2e moitié XVIe + résiduel XVe			48
1544		52	GLAC-B/ASP	Orange siliceuse	Anse	1	1	2e moitié XVIe + résiduel XVe			48
1544		52	GLAC-B/ASP	Orange siliceuse		4		2e moitié XVIe + résiduel XVe			48
1544		52	GLAC-J/ENG	Orange siliceuse		3		2e moitié XVIe + résiduel XVe			48
1544		52	GLAC-V/ENG	Orange siliceuse		2		2e moitié XVIe + résiduel XVe			48
1544		52	GRES	BVS	Cannelé	1		2e moitié XVIe + résiduel XVe			48
1544		52	GRES	BVS	Coupe carénée période 1	1	1	2e moitié XVIe + résiduel XVe	1544sd52_2	Pl. 6, n°3	48
1544		52	GRES	BVS	Fond de coupe	1	1	2e moitié XVIe + résiduel XVe			48
1544		52	GRES	BVS	Gobelet ovoïde période 2?	1	1	2e moitié XVIe + résiduel XVe			48
1544		52	GRES	Gris (indét)		1		2e moitié XVIe + résiduel XVe			48
1544		52	GRES	Gris/Couverte gris- beige (Rhénan)	Anse courte	1	1	2e moitié XVIe + résiduel XVe			48
1544		52	GRES	Gris/Couverte gris- beige (Rhénan)	Bord de pichet	2	2	2e moitié XVIe + résiduel XVe			48
1544		52	GRES	Gris/Couverte gris-brun (Raeren)		1		2e moitié XVIe + résiduel XVe			48
1544		52	GRES	Gris/Couverte grise (Raeren)		1		2e moitié XVIe + résiduel XVe			48
1544		52	GRES	Grise SB/Couverte marron foncé		1		2e moitié XVIe + résiduel XVe			48
1545	1	61	CR	PGS		1		MED/MODERNE			48
1545	1		CR	PGS	Marmite à bord en gouttière	1	1	MED (XIVe?)			48
1545	1		CR	PGS		1		MED (XIVe?)			48
1545	2		CR	PGS	Marmite à bord éversé concave et lèvre anguleuse	1	1	XVIe?			48
1545	2		CR	PGS	Pied de tripode	1	1	XVIe?			48
1545	2		CR	PGS		1		XVIe?			48
1545	2		GLAC-B/ASP/ENG	Orange siliceuse	Pied de tripode	1	1	XVIe?			48

1547		52	GLAC-B (feu?)	Orange siliceuse	Bord légèrement marqué, légèrement convexe	1	1	MED/MODERNE			48
1552	3		CO	Beige/Rose SB/Siliceuse		1		XVIe			48
1552	3		CR	PGS	Ecuelle à bord en bandeau (non mouluré)	1	1	XVIe			48
1552	3		CR	PGS		3		XVIe			48
1552	3		GLAC-B	Orange siliceuse	Pied de tripode	1	1	XVIe			48
1552	3		GLAC-B	Orange siliceuse		4		XVIe			48
1552	3		GRES	Grise/couverte gris- beige (Rhéna?)		1		XVIe			48
1552	3		GRES (Feu)	Grise		1		XVIe			48
1552			GLAC-B/ASP	Brune siliceuse		1		MED/MODERNE			48
1553	1		GLAC-V/ENG	Orange siliceuse	Fond festonné	1	1	MODERNE (XVIe?)			48
1553	1		GRES	Gris (SB)/Couverte gris- grenat MTL		1		MODERNE (XVIe?)			48
1553	3		CR	PGS		1		MODERNE (XVIe?)			48
1553	3		GLAC-Verdâtre	Orange siliceuse	Manche digité (trois doigts)	1	1	MODERNE (XVIe?)			48
1553			CR	PGS		2		MODERNE (XVIe?)			48
1555			CR	PGS		3		MODERNE			48
1556	73		CR	PGS	Bord éversé	1	1	XVe-XVIe			48
1556	73		CR	PGS		4		XVe-XVIe			48
1558	73		CO	Orange siliceuse	Bord?	1	1	2e moitié XVIe (+?)			48
1558	73		CO	Orange siliceuse		2		2e moitié XVIe (+?)			48
1558	73		FAIENCE	Blanche/couverte crème		1		2e moitié XVIe (+?)			48
1558	73		FAIENCE	Jaune pâle (Ox.) Anvers?/couverte blanche	Poucier?	1		2e moitié XVIe (+?)			48
1558	73		GLAC-B	Orange siliceuse	Ecuelle à bord en bandeau et gouttière, paroi oblique, anse horizontale	1	1	2e moitié XVIe (+?)			48
1558	73		GLAC-B	Orange siliceuse	Fond	1	1	2e moitié XVIe (+?)			48
1558	73		GLAC-B	Orange siliceuse	Fond annulaire	1	1	2e moitié XVIe (+?)			48
1558	73		GLAC-B	Orange siliceuse		1		2e moitié XVIe (+?)			48
1558	73		GLAC-Noire/ENG B	Orange siliceuse		1		2e moitié XVIe (+?)			48
1558	73		GLAC-V	Rose SBGR (CHAM)	Pot de fleur à bord en amande	2	1	2e moitié XVIe (+?)			48
1558	73		GRES	Gris SB/Couverte marron moucheté		1		2e moitié XVIe (+?)			48
1559	Mob2		CR	PGS		2		MED/MODERNE			48
1559	Mob2		CR	PGS (cœur brun)	Pichet à bord en bandeau	1	1	MED/MODERNE			48
1559	Mob2		GLAC-B-J	Orange siliceuse		1		MED/MODERNE			48

1559		Mob2	GLAC-V/ENG	Orange siliceuse		1		MED/MODERNE			48
1559			CO	Brune siliceuse	Fond	1	1	XVIe (Fin XVe-XVIe)			48
1559			CO	Brune siliceuse		1		XVIe (Fin XVe-XVIe)			48
1559			CR	PGS	bord plat massif?	1	1	XVIe (Fin XVe-XVIe)			48
1559			CR	PGS	Languelette festonnée	1	1	XVIe (Fin XVe-XVIe)			48
1559			CR	PGS	Terrine à bord en bandeau (non moulurée)	1	1	XVIe (Fin XVe-XVIe)			48
1559			CR	PGS		3		XVIe (Fin XVe-XVIe)			48
1559			GLAC-B	Orange siliceuse	Bord avec gouttière	1	1	XVIe (Fin XVe-XVIe)			48
1559			GLAC-B	Orange siliceuse	Marmite type Lille 2012-12	2	1	XVIe (Fin XVe-XVIe)	1559_2	Pl. 4, n°1	48
1559			GLAC-B	Orange siliceuse		5		XVIe (Fin XVe-XVIe)			48
1560			CR	PGS		2		MODERNE (XVIe?)			48
1560			CR	PGSGR		1		MODERNE (XVIe?)			48
1560			GLAC-J	Rose SB	Bord en bandeau détaché	1	1	MODERNE (XVIe?)			48
1560			GRES	GRIS/Couverte brune (Rhénan)		1		MODERNE (XVIe?)			48
1563	surface		GLAC-B	Orange siliceuse	Manche digité (trois doigts)	1	1	XVIe			48
1564		73	CR	PGS	Fond pincé/festonné	3	3	XVIe + résiduel XIIIe ou XIIIIe + intrusif XVIe			48
1564		73	CR	PGS	Pot globulaire à bord en bandeau et crochet	2	1	XVIe + résiduel XIIIe ou XIIIIe + intrusif XVIe			48
1564		73	CR	PGS		58		XVIe + résiduel XIIIe ou XIIIIe + intrusif XVIe			48
1564		73	CR	PGSGR		1		XVIe + résiduel XIIIe ou XIIIIe + intrusif XVIe			48
1564		73	GLAC-B	Orange siliceuse	Pied de candélabre	1	1	XVIe + résiduel XIIIe ou XIIIIe + intrusif XVIe			48
1564		73	GLAC-B	Orange siliceuse	Poêlon à bord en amande	1	1	XVIe + résiduel XIIIe ou XIIIIe + intrusif XVIe			48
1564		73	GLAC-B	Orange siliceuse		8		XVIe + résiduel XIIIe ou XIIIIe + intrusif XVIe			48
1564		73	GLAC-V	Orange siliceuse		2		XVIe + résiduel XIIIe ou XIIIIe + intrusif XVIe			48
1564		73	GRES	Gris clair/Couverte grise mouchetée (Rhénan?)		1		XVIe + résiduel XIIIe ou XIIIIe + intrusif XVIe			48
1568	surface		GLAB-B/ENG R	Orange siliceuse		1		XIXe			48
1568	surface		GLAC-B	Orange siliceuse	Fond de pot	1	1	XIXe			48
1568	surface		GLAC-B	Orange siliceuse		2		XIXe			48
1568	surface		GLAC-B mouchetée	PGS à cœur rose/SB abondant (CHAM)	Poêle à bord mouluré	8		XIXe			48

1568	surface		GLAC-B-J	Orange siliceuse	Bord en gouttière avec décor jaune sou glaçure sur el col	1	1	XIXe			48
1572	surface		GLAC-B (feu)	Brune/PGS		4		MODERNE			48
1572	surface		GRES	GRIS/Couverte grise à reflets (Rhénan)		1		MODERNE			48
1575	surface		GLAC-B	Orange siliceuse	Bord en bandeau court concave	1	1	MED/MODERNE			48
1575		72	CR	PGS	Marmite à bord oblique et petite lèvre ronde	1	1	XVIe			48
1575		72	CR	PGS		2		XVIe			48
1575		72	GLAC-B	Orange siliceuse	Ecuelle à bord en bandeau mouluré (Blieck 1986 : n°8-9)	1	1	XVIe			48
1575		72	GLAC-B	Orange siliceuse		1		XVIe			48
1575		72	GLAC-B/ASP (CO-F)	Orange siliceuse	Pied de tripode	1	1	XVIe			48
1575		72	GRES	Gris-beiges SB/Couverte Grise	Bord aplati (pot de fleur?)	2	1	XVIe			48
1575		72	GRES	Gris-beiges SB/Couverte Grise mouchetée		3		XVIe			48
1577		72	CR	PGS	Terrine Lille 2042.1	1	1	XIVe			48
1577		72	CR	PGS		1	1	XIVe			48
1583	surface		CR	PGS		1		MED			48
1584		76	CO	Brune siliceuse	Terrine/Ecuelle en esse, bord avec petite cannelure	1	1	2e moitié XVe-XVIe			48
1584		76	CR	PGS	Bord oblique	1	1	2e moitié XVe-XVIe			48
1584		76	CR	PGS		8		2e moitié XVe-XVIe			48
1584		76	GRES	Gris/Couverte brune (Rhénan)		1		2e moitié XVe-XVIe			48
1587		52	FAIENCE	Jaune pâle (Anvers?)	Décor floral bleu	1		XVIe (+?)			48
1587		52	GLAC-B	Orange siliceuse	Fond plat de pot	1	1	XVIe (+?)			48
1587		52	GLAC-B	Orange siliceuse		2		XVIe (+?)			48
1587		52	GLAC-B-J	Orange siliceuse	Fragment de plat?	1		XVIe (+?)			48
1587		52	GLAC-J	Rose SB		1		XVIe (+?)			48
1587		52	GLAC-V	PGS		2		XVIe (+?)			48
1587		52	GRES	Beige fine dense/couverte beige-jaune		1		XVIe (+?)			48
1587		52	GRES	Gris/Couverte grise et bleu	Pot de fleur? Décor de volutes bleues foncées soulignées à la pointe/Pot à bord aplati	1	1	XVIe (+?)	1587sd52_2	Pl. 10, n°6	48
1588		58	CR	PGS	Anse	1	1	XIVe			48
1588		58	CR	PGS	Bord	1	1	XIVe			48

1588		58	CR	PGS	Marmite/pot à bord carré ourlé (décor d'une ligne ondulée au doigt sur la panse)	3	1	XIVe	1588sd58_2	Pl. 2, n°6	48
1588		58	CR	PGS	Pichet à bord carré	1	1	XIVe			48
1588		58	CR	PGS		34		XIVe			48
1589		58	CR	PGS		1		MED (XIVe?)			48
1590			CR	PGS		2		MODERNE			48
1591		59	CR	PGS		1		MED			48
1594		88	CR	PGS	Bord carré avec ressaut (Terrine?)	1	1	XIVe?			49
1594		88	CR	PGS	Bord en bandeau mouluré (oule?)	1	1	XIVe?			49
1594		88	CR	PGS		9		XIVe?			49
1596			CR	PGS		12		MED			49
1597		67	CR	PGS		4		MED			49
1598		1	58	CR	PGS	3		MED			49
1601		70	CR	PGS	Pot à bord oblique avec ressaut sur la lèvre (Arras : Hurtrelle, Jacques 1990 ; Marchand 2018)	17	1	XIVe? (XIVe-début XVe)			49
1601			CR	PGS		2		MED			49
1602	Surface		CR	PGS		2		MED			49
1602		70	CR	PGS		2		MED			49
1603	Surface		CO	Brune Siliceuse		3		MED			49
1603	Surface		CR	PGS		7		MED			49
1603	Surface		GLAC-B/ASP	Brune Siliceuse	Bord? Anse?	1	1	MED			49
1603	Surface		GLAC-V	Brune Siliceuse		1		MED			49
1603		64	CR	PGS	Bord massif carré	1	1	XIVe? (+ résiduel?)			49
1603		64	CR	PGS	Tèle à bord en bandeau Lille 2053.2	1	1	XIVe? (+ résiduel?)			49
1603		64	CR	PGS		3		XIVe? (+ résiduel?)			49
1603		64	GLAC-B	Orange siliceuse		2		XIVe? (+ résiduel?)			49
1604	Surface		CR	Brune SB	Bord de marmite	1	1	XVIe? (Avant XVIIIe-XIXe)			49
1604	Surface		CR	PGS (Bruay)		1		XVIe? (Avant XVIIIe-XIXe)			49
1604	Surface		GRES (Feu)	Gris SB (Rhénan?)		1		XVIe? (Avant XVIIIe-XIXe)			49
1604		64	CO-F	Orange siliceuse		1		XVIe? (Avant XVIIIe-XIXe)			49
1604		64	CR	PGS		2		XVIe? (Avant XVIIIe-XIXe)			49
1604		64	FAIENCE	ANVERS?	Fond	1		XVIe? (Avant XVIIIe-XIXe)			49
1604		64	GLAC-B	Orange siliceuse	Assiette "à aile"	1	1	XVIe? (Avant XVIIIe-XIXe)			49
1604		64	GLAC-V	Orange siliceuse		1		XVIe? (Avant XVIIIe-XIXe)			49

1604		64	GRES	Rhénan (pâte blanche/Raeren?)	Bord de pichet avec une baguette	2	1	XVIe? (Avant XVIIIe-XIXe)		49
1604		64	PORCELAINE	Blanche	Décor floral bleu?	1		XVIe? (Avant XVIIIe-XIXe)		49
1605	1		CR	PGS	Bord de pot/marmite	2	2	MED?		49
1605	1		CR	PGS		4		MED?		49
1605	3		CR	ARRAS	Pot de pot à cuire	1	1	XIVe? + résiduel?		49
1605	3		CR	BRUAY	Bord	1	1	XIVe? + résiduel?		49
1605	3		CR	BRUAY	Pot de pot à cuire	1	1	XIVe? + résiduel?		49
1605	3		CR	BRUAY	Terrine/Ecuelle	1	1	XIVe? + résiduel?		49
1605	3		CR	PGS	Bord de marmite	1	1	XIVe? + résiduel?		49
1605	3		CR	PGS	Goulot	1	1	XIVe? + résiduel?		49
1605	3		CR	PGS	Pot à bord en baguette avec décor à la molette carrée	1	1	XIVe? + résiduel?		49
1605	3		CR	PGS (Brune SB Bruay?)	Bord	2	2	XIVe? + résiduel?		49
1605	3		CR	PGS ARRAS		1		XIVe? + résiduel?		49
1605	3		CR	PGS/PGS Bruay		58		XIVe? + résiduel?		49
1605	3		CR	PGSGR		1		XIVe? + résiduel?		49
1605	3		GLAC-B	Brune Siliceuse		1		XIVe? + résiduel?		49
1605	3		GLAC-J	Blanche/Beige siliceuse (Desvres?)		2		XIVe? + résiduel?		49
1605			CO	Beige SB		1		MED (XIVe ou avant?)		49
1605			CO	Brune Siliceuse		1		MED (XIVe ou avant?)		49
1605			CR	PGS		2		MED/MODERNE		49
1605			CR	PGSGR	Pot/marmite à bord carré	1	1	MED (XIVe ou avant?)		49
1605			CR	PGSGR		18		MED (XIVe ou avant?)		49
1605			GLAC/ASP	Brune Siliceuse	Bord en bandeau concave court	1	1	MED (XIVe ou avant?)		49
1605			GLAC-B	Orange siliceuse		1		MED/MODERNE		49
1609		70	CR	PGS		3		MED		49
1610			CR	PGS		3		MED/MODERNE		49
1612			CR	PGS	Bord de couvre-feu?	1	1	XIVe?		49
1612			CR	PGS	Couvercle à bord arrondi	1	1	XIVe?		49
1612			CR	PGS		5		XIVe?		49
1612			GLAC-B	Orange siliceuse		1		XIVe?		49
1612			GLAC-V/ENG	Orange siliceuse		1		XIVe?		49
1613		72	CR	PGS		6		MED		49
1614		72	CR	PGS		1		MED		49
1620			CO	Orange siliceuse		1		XVe?		49
1620			CR	PGS		4		XVe?		49

1620			GLAC-B	Orange siliceuse	Marmite à bord oblique en bandeau	1	1	XVe?			49
1620			GLAC-B-Transparente	Orange siliceuse		1		XVe?			49
1620			GLAC-V	Orange siliceuse	Anse de marmite	1	1	XVe?			49
1620			GLAC-V	Orange siliceuse		1		XVe?			49
1620			GLAC-V/ENG	Orange siliceuse	Fond de pot	1	1	XVe?			49
1622		73	CO-F	Orange siliceuse	Bord de marmite/coquemar	1	1	XVIe?			49
1622		73	CO-F/GLAC-B/ASP	Orange siliceuse		1		XVIe?			49
1622		73	CR	PGS	Bord bombé avec ressaut	1	1	XVIe?			49
1622		73	CR	PGS		1		XVIe?			49
1622		73	CR	PGS		10		XVIe?			49
1622		73	GLAC-B	Orange siliceuse		1		XVIe?			49
1622		73	GLAC-B-BL-V	Orange siliceuse	Plat "à aile"	1	1	XVIe?	1622sd73_2	Pl. 10, n°1	49
1622		73	GRES	BVS	Bord indet	1	1	XVIe?			49
1624		71	CR	PGS	Fragment de manche recourbé (pot?)	1	1	XIVe?			49
1624		71	CR	PGS	Marmite à bord oblique avec ressaut	1		XIVe?			49
1624		71	CR	PGS		2		XIVe?			49
1624		71	GLAC-B	Orange siliceuse	Manche de poêlon	1	1	XIVe?			49
1625		73	CO	Brune Siliceuse		1		XIVe/XVe (XVe?)			49
1625		73	CR	PGS	Anse ronde	1	1	XIVe/XVe (XVe?)			49
1625		73	CR	PGS	Bord de marmite (Lille 2001.187?)	1	1	XIVe/XVe (XVe?)			49
1625		73	CR	PGS		7		XIVe/XVe (XVe?)			49
1625		73	GLAC-B/ASP	Orange siliceuse	Manche de poêlon	1	1	XIVe/XVe (XVe?)			49
1625		73	GLAC-J	Rose siliceuse/SB	Décor de pointes de diamant	1		XIVe/XVe (XVe?)			49
1626		73	CR	PGS		2		XVe-XVIe?			49
1626		73	GLAC-B/ASP	Brune Siliceuse	Bord de terrine?	2	1	XVe-XVIe?			49
1626		73	GLAC-B/ASP	Brune Siliceuse		1		XVe-XVIe?			49
1626		73	GLAC-J	Orange siliceuse		1		XVe-XVIe?			49
1627			CO-F	Orange siliceuse		1		XVe-XVIe?			49
1627			CR	PGS	Bord (marmite?)	1	1	XVe-XVIe?			49
1627			CR	PGS		11		XVe-XVIe?			49
1627			GLAC-V	Orange siliceuse		1		XVe-XVIe?			49
1627			GRES	Rhénan		1		XVe-XVIe?			49
1628			CR	PGS		2		MODERNE			49
1628			GRES	Gris (Rhénan?)		1		MODERNE			49
1629			CR	PGS		2		MED			49

1629			CR-Polissage	PGS		1		MED			49
1632		73	CO	Brune Siliceuse	Pied festonné de forme haute	1	1	XVe-Milieu XVIe?			49
1632		73	CR	PGS	Bord de marmite	1	1	XVe-Milieu XVIe?			49
1632		73	CR	PGS	Pied festonné d'écuelle ou de terrine (Lille 2001.60)	1	1	XVe-Milieu XVIe?			49
1632		73	CR	PGS		2		XVe-Milieu XVIe?			49
1632		73	CR/Proto Grès	PGS grésé		1		XVe-Milieu XVIe?			49
1632		73	GLAC-B	Orange siliceuse	Bord de marmite ansé	1	1	XVe-Milieu XVIe?			49
1632		73	GLAC-B	Orange siliceuse		4		XVe-Milieu XVIe?			49
1632		73	GLAC-B	Orange siliceuse		2		XVe-Milieu XVIe?			49
1632		73	GLAC-B (feu)	PGS (feu)	Terrine/tèle à bord en gouttière	1	1	XVe-Milieu XVIe?			49
1632		73	GLAC-B/ASP	Orange siliceuse	Poêlon à bord en bourrelet (GLAC interne) type PO2	1	1	XVe-Milieu XVIe?			49
1632		73	GLAC-V/ENG	Orange siliceuse	Ecuelle à bord ourlé Lille 2001.27	1	1	XVe-Milieu XVIe?	1632sd73_2	Pl. 3, n°4	49
1632		73	GLAC-V/TD?	Orange siliceuse	Pichet à bord à ressaut, globulaire avec rehaut blanc sous la glaçure	2	1	XVe-Milieu XVIe?			49
1635		73	CR	PGS	Bord éversé en crochet	1	1	XIIe-XIIIe			49
1635		73	CR	PGS	Fond lenticulaire	1	1	XIIe-XIIIe			49
1635		73	CR	PGS	Oule à bord en bandeau court?	1	1	XIIe-XIIIe			49
1636		73	CR	PGS	Anse de pichet à bord biseauté	1	1	XIVe?			49
1636		73	CR	PGS		2		XIVe?			49
1637		73	CR	PGS	Tèle à bord en bandeau	1	1	XVe?			49
1637		73	CR	PGS	Terrine à double inflexion Lille 2203.12	1	1	XVe?			49
1637		73	CR	PGS		2		XVe?			49
1638	6	73	CR	PGS		1		XVe-XVIe?			49
1638	6	73	GLAC-B	PGS		1		XVe-XVIe?			49
1638	6	73	GRES	BVS	Fond de petit pot	1	1	XVe-XVIe?			49
1639		73	CO-F/GLAC-B/ASP	Brune Siliceuse	Départ d'anse	1		XVIe?			49
1639		73	CR	PGS	Fond	2	2	XVIe?			49
1639		73	CR	PGS	Pot/oule à bord rentrant et petite lèvre verticale	1	1	XVIe?	1639sd73_2	Pl. 7, n°5	49
1639		73	CR	PGS	Terrine à bord éversé en crochet et languettes digitées	9	1	XVIe?	1639sd73_3	Pl. 7, n°3	49
1639		73	GLAC-B	Orange siliceuse	Fond	1	1	XVIe?			49
1639		73	GRES	Grise/couverte Gris-brun mouchetée	Pied festonné (pâte grise à cœur beige)	1	1	XVIe?			49
1640	6		CR	PGS	Bord fin oblique (terraine?)	1	1	XVe-XVIe?			49
1640	6		CR	PGS		1		XVe-XVIe?			49

1640	6		GLAC-B	Orange siliceuse		2		XVe-XVIe?			49
1640	6		GLAC-V	Orange siliceuse		1		XVe-XVIe?			49
1640	6		GRES	Gris (Rhéna?)		1		XVe-XVIe?			49
1640	6		GRES	Rhéna	Pied ourlé (Atelier de Raeren?)	2	1	XVe-XVIe?			49
1640		73	CR	PGS	Oule à bord avec une petite collerette	1	1	XIVe-XVe?			49
1640		73	Proto-GRES	PGS	Fond ourlé	1	1	XIVe-XVe?			49
1645		73	CO	Brune Siliceuse	Fond de pot	1	1	XVe-XVIe?			49
1645		73	CO	Orange siliceuse		1		XVe-XVIe?			49
1645		73	CR	PGS	Couvre-feu? (collerette)	2		XVe-XVIe?			49
1645		73	CR	PGS	Grand vase à bord oblique et bandeau digité (grandes digitations)	2	1	XVe-XVIe?	1645sd73_2	Pl. 7, n°8	49
1645		73	GLAC-B	Orange siliceuse	Pied de tripode (GLAC interne)	1	1	XVe-XVIe?			49
1645		73	GLAC-B	Orange siliceuse		2		XVe-XVIe?			49
1645		73	GLAC-B-Transparente	Brune Siliceuse		2		XVe-XVIe?			49
1645		73	GLAC-V	Brune Siliceuse		1		XVe-XVIe?			49
1645		73	GLAC-V	Orange siliceuse	Terrine à bord en bandeau avec une collerette? (coupée)	1	1	XVe-XVIe?			49
1645		73	GRES	Gris dense (Rhéna?)		2		XVe-XVIe?			49
1646		75	CR	PGS		2		MED/MODERNE (XIVe-XVIe?)			49
1646		75	GLAC (Feu)	PGS (feu)		1		MED/MODERNE (XIVe-XVIe?)			49
1646		75	GLAC/ENG Rouge	Orange siliceuse		1		MED/MODERNE (XIVe-XVIe?)			49
1646		75	GLAC-V/ENG	Orange siliceuse		1		MED/MODERNE (XIVe-XVIe?)			49
1646		121	CR	PGS	Anse ronde	1	1	MED			49
1646		121	CR	PGS		1		MED			49
1647		75	CR	PGS	Bord	1	1	MED			49
1647		75	CR	PGS		4		MED			49
1647		75	CR	PGS	Vacuoles	1		MED			49
1647		75	GLAC-B	Orange SB à cœur gris (Silix)		1		MED			49
1647		75	GLAC-B	PGS		1		MED			49
1647			CR	PGS	Anse de pichet	1	1	Fin XIVe-2e moitié XVe (c. 1450-1500?)			49
1647			CR	PGS	Décor festonné (couvre-feu?)	1		Fin XIVe-2e moitié XVe (c. 1450-1500?)			49
1647			CR	PGS	Marmite à bord carré	1	1	Fin XIVe-2e moitié XVe (c. 1450-1500?)			49

1647			CR	PGS	Pichet à col cannelé	2	1	Fin XIVe-2e moitié XVe (c. 1450-1500?)			49
1647			CR	PGS	Pot/marmite à bord éversé avec ressaut	2	1	Fin XIVe-2e moitié XVe (c. 1450-1500?)			49
1647			CR	PGS	Tèle à bord en bandeau Lille 2053.2	2	1	Fin XIVe-2e moitié XVe (c. 1450-1500?)			49
1647			CR	PGS		25		Fin XIVe-2e moitié XVe (c. 1450-1500?)			49
1647			GLAC (Feu)	Beige SB	Anse	1	1	Fin XIVe-2e moitié XVe (c. 1450-1500?)			49
1647			GLAC-B	Orange siliceuse	Bord fin oblique (coquemar?)	1	1	Fin XIVe-2e moitié XVe (c. 1450-1500?)			49
1647			GLAC-B	Orange siliceuse		3		Fin XIVe-2e moitié XVe (c. 1450-1500?)			49
1647			GRES	BVS	Gobelet ovoïde périodes I-II (période II?)	1	1	Fin XIVe-2e moitié XVe (c. 1450-1500?)			49
1648		74	CR	PGS (Bruay?)	Jatte à bord carré	1	1	XIVe-XVe			49
1648		74	CR	PGS (Bruay?)		4		XIVe-XVe			49
1649			CR	PGS	Bord en bandeau (forme basse?)	1	1	XVe-XVIe?			49
1649			CR	PGS	Marmite?	1	1	XVe-XVIe?			49
1649			CR	PGS		6		XVe-XVIe?			49
1649			GLAC-B	Orange siliceuse	Assiette,	1	1	XVe-XVIe?			49
1649			GLAC-B	Orange siliceuse		2		XVe-XVIe?			49
1649			GLAC-B/ASP	Orange siliceuse		1		XVe-XVIe?			49
1649			GLAC-V	Orange siliceuse		1		XVe-XVIe?			49
1649			GLAC-V/ENG (feu)	PGS (Feu)		1		XVe-XVIe?			49
1649			GRES	Rhénan	Fragment d'anse	1	1	XVe-XVIe?			49
1649			GRES	Rhénan		1		XVe-XVIe?			49
1655		73	CO	Rouge siliceuse	Manche de poêlon	1	1	XIVe-XVe			49
1656		78	CO	Orange siliceuse	Fond festonné	1	1	Fin XV-XVIe?			50
1656		78	CR	Brune SB fumigée		1		Fin XV-XVIe?			50
1656		78	CR	PGS	Pot à bord en bandeau (légèrement concave)	1	1	Fin XV-XVIe?			50
1656		78	CR	PGS		15		Fin XV-XVIe?			50
1656		78	GLAC-B	Orange siliceuse	Bord éversé lèvre arrondie avec ressaut interne	1	1	Fin XV-XVIe?			50
1656		78	GLAC-B	Orange siliceuse	Visage/chauffe-plat/réchauffoir	1	1	Fin XV-XVIe?	1656sd78_2	Pl. 5, n°1	50
1656		78	GLAC-B	Orange siliceuse		7		Fin XV-XVIe?			50
1656		78	GLAC-V/ENG	Orange siliceuse		1		Fin XV-XVIe?			50
1656		78	GRES	BVS	Gobelet ovoïde période 1-2	1	1	Fin XV-XVIe?	1656sd78_3	Pl. 3, n°2	50

1657		78	CO-F	Orange siliceuse		1		2e moitié XVe-XVIe			50
1657		78	CO-F	Orange siliceuse		1		2e moitié XVe-XVIe			50
1657		78	CO-F/GLAC-B/ASP	Orange siliceuse	Anse	1	1	2e moitié XVe-XVIe			50
1657		78	CO-F/GLAC-B/ASP	Orange siliceuse		1		2e moitié XVe-XVIe			50
1657		78	CR	PGS	Anse	1	1	2e moitié XVe-XVIe			50
1657		78	CR	PGS	Bord	2	1	2e moitié XVe-XVIe			50
1657		78	CR	PGS	Fond	1	1	2e moitié XVe-XVIe			50
1657		78	CR	PGS		4		2e moitié XVe-XVIe			50
1657		78	CR	PGS		42		2e moitié XVe-XVIe			50
1657		78	CR (feu)	PGS	Fond	1	1	2e moitié XVe-XVIe			50
1657		78	GLAC-B	Orange siliceuse	Anse	1	1	2e moitié XVe-XVIe			50
1657		78	GLAC-B	Orange siliceuse	Anse	1	1	2e moitié XVe-XVIe			50
1657		78	GLAC-B	Orange siliceuse	Bord en amande	1	1	2e moitié XVe-XVIe			50
1657		78	GLAC-B	Orange siliceuse	Bord épais	1	1	2e moitié XVe-XVIe			50
1657		78	GLAC-B	Orange siliceuse	Fond	1	1	2e moitié XVe-XVIe			50
1657		78	GLAC-B	Orange siliceuse	Jeton	1	1	2e moitié XVe-XVIe	1657sd78_4	Pl. 5, n°3	50
1657		78	GLAC-B	Orange siliceuse	Manche de poêlon	1	1	2e moitié XVe-XVIe			50
1657		78	GLAC-B	Orange siliceuse	Marmite ansée à petit bord rond et léger ressaut interne (variante Lille 2012.12)	6	1	2e moitié XVe-XVIe	1657sd78_2	Pl. 4, n°2	50
1657		78	GLAC-B	Orange siliceuse	Poêlon à bord en marli court à rebord	6	1	2e moitié XVe-XVIe	1657sd78_3	Pl. 3, n°8	50
1657		78	GLAC-B	Orange siliceuse		7		2e moitié XVe-XVIe			50
1657		78	GLAC-B	Orange siliceuse		78		2e moitié XVe-XVIe			50
1657		78	GLAC-B/ASP	Orange siliceuse	Bord	1	1	2e moitié XVe-XVIe			50
1657		78	GLAC-B/ENG	Brune siliceuse	Bec pincé	2	1	2e moitié XVe-XVIe			50
1657		78	GLAC-V	Orange siliceuse	Manche/pied de tripode de la marmite ansée digité (trois doigts) ?	2		2e moitié XVe-XVIe			50
1657		78	GLAC-V	Orange siliceuse	Marmite ansée à petit bord rond et léger ressaut interne (variante Lille 2012.12)	2	1	2e moitié XVe-XVIe			50
1657		78	GLAC-V	Orange siliceuse	Marmite ansée à petit bord rond et léger ressaut interne (variante Lille 2012.12)	7	1	2e moitié XVe-XVIe			50
1657		78	GLAC-V	Orange siliceuse		8		2e moitié XVe-XVIe			50
1657		78	GLAC-V	Orange siliceuse		29		2e moitié XVe-XVIe			50
1657		78	GLAC-V/ENG	Orange siliceuse	Assiette/plat à marli et petit bourrelet	1	1	2e moitié XVe-XVIe			50
1657		78	GRES	Gris/Couverte grise (Rhéna?)		1		2e moitié XVe-XVIe			50

1657		78	GRES	Gris/Couverte grise (Rhéna?)		1		2e moitié XVe-XVIe		50
1658	2	79	CR	PGS	Bord	1	1	MED		50
1659		79	CR	PGS		1		MED		50
1660		78	CO-F	Brune siliceuse	Décor de casiers à la molette	1		MODERNE (XVIe?)		50
1660		78	CR	PGS		4		MODERNE (XVIe?)		50
1660		78	GLAC-B	Orange siliceuse		2		MODERNE (XVIe?)		50
1660		78	GLAC-B/ASP	Orange siliceuse	Poêlon à bord en bandeau plat (Gantois 33?)	1	1	MODERNE (XVIe?)		50
1662		78	CO-F	Orange siliceuse	Langouette festonnée	1	1	XVIe		50
1662		78	CO-F/GLAC-B	Orange siliceuse	Pied de tripode	1	1	XVIe		50
1662		78	CO-F/GLAC-B/ASP	Orange siliceuse		1		XVIe		50
1662		78	GLAC-B	Orange siliceuse	Poêlon à bord en marli court à rebord	1	1	XVIe		50
1662		78	GLAC-B	Orange siliceuse		1		XVIe		50
1662		78	GLAC-B	SB orange à cœur gris	Poêlon à bord en bourrelet	1	1	XVIe		50
1662		78	GLAC-B-J	Orange siliceuse	Décor de lignes croisées jaunes	1		XVIe		50
1662		78	GRES	Gris SB/Couverte marron-grenant		1		XVIe		50
1662		78	GRES	Gris/Couverte marron mouchetée (Rhéna?)	Anse	1	1	XVIe		50
1663		81	CO-F	SB orange à cœur gris	Manche de poêlon	1	1	XVIe		50
1663		81	CR	PGS		2		XVIe		50
1663		81	GRES	Beige/Beige-Gris (Siegburg?)	Fond festonné	17	1	XVIe		50
1663		81	GRES	Gris/Couverte grise (Rhéna?)		1		XVIe		50
1664	1		CR	PGS	Fond bombé (langouette?)	1	1	XVIe		50
1664	1		CR	PGS	Marmite à bord en bandeau concave/anse coudée	1	1	XVIe		50
1664	1		CR	PGS		13		XVIe		50
1664	1		GLAC-B	Orange siliceuse	Bord épais indet	1	1	XVIe		50
1664	1		GLAC-B	Orange siliceuse		4		XVIe		50
1664	1		GLAC-B (partielle)	Orange siliceuse	Terrine/poêlon à bord éversé anguleux	1	1	XVIe		50
1664	1		GRES	Gris/Couverte marron (Rhéna?)	Fond festonné	1	1	XVIe		50
1664	1		GRES	Gris/Couverte marron (Rhéna?)		7		XVIe		50
1664	2 et 3		CR	PGS	Fond de forme haute	2	2	XVIe		50
1664	2 et 3		CR	PGS		4		XVIe		50

1664	2 et 3		GLAC-B (Feu)	Orange siliceuse	Bord de marmite/bord rond avec léger ressaut interne	1	1	XVIe			50
1664	2 et 3		GLAC-B (Feu)	Orange siliceuse	Poêlon à bord en bourrelet (type Diag P+F1137:F226001)	1	1	XVIe			50
1664	2 et 3		GLAC-B (Feu)	Orange siliceuse		6		XVIe			50
1664	2 et 3		GLAC-V	PGS		3		XVIe			50
1664	2 et 3		GRES	Gris à cœur beige/Couverte gris-brun	Pichet cannelé	1	1	XVIe			50
1664	2 et 3		GRES	Gris/Couverte grise (Raeren?)	Fond festonné	1	1	XVIe			50
1664		81	CR	PGS		1		MED/MODERNE			50
1664		81	GLAC-V	Orange siliceuse	Fond	1	1	MED/MODERNE			50
1666		83	CR	PGS		1		MODERNE (XVIe?)			50
1666		83	GLAC-B/ASP	Orange siliceuse	Bord à marli et rebord/crochet	1	1	MODERNE (XVIe?)			50
1666		83	GLAC-B/ASP	Orange siliceuse	Bord en bourrelet	1	1	MODERNE (XVIe?)			50
1666		83	GLAC-V/ENG	Orange siliceuse		1		MODERNE (XVIe?)			50
1667		85	CR	PGS		3		MED/MODERNE			50
1667		85	GLAC-B	Brune siliceuse		2		MED/MODERNE			50
1668		81	CR	PGS	Anse	1	1	MODERNE (XVe-XVIe?)			50
1668		81	CR	PGS		4		MODERNE (XVe-XVIe?)			50
1668		81	GLAC-B/ASP	Brune siliceuse	Bord	1	1	MODERNE (XVe-XVIe?)			50
1668		81	GLAC-B/ASP	Brune siliceuse	Poêlon à bord en bourrelet (Diag PO1)	1	1	MODERNE (XVe-XVIe?)			50
1668		81	GLAC-V	Brune siliceuse		1		MODERNE (XVe-XVIe?)			50
1668		81	GLAC-V	Orange siliceuse	Tèle à bord en bandeau Lille 2053.2	1	1	MODERNE (XVe-XVIe?)			50
1672		84	CO	Orange siliceuse		2		Fin XVe-1e moitié XVIe?			51
1672		84	CO-F/GLAC-B/ASP	Orange siliceuse	Anse	1	1	Fin XVe-1e moitié XVIe?			51
1672		84	CO-F/GLAC-B/ASP	Orange siliceuse		3		Fin XVe-1e moitié XVIe?			51
1672		84	CR	PGS	Anse	1	1	Fin XVe-1e moitié XVIe?			51
1672		84	CR	PGS	Fond	3	3	Fin XVe-1e moitié XVIe?			51
1672		84	CR	PGS	Fond avec languette festonnée	1	1	Fin XVe-1e moitié XVIe?			51
1672		84	CR	PGS	Languette festonnée	1	1	Fin XVe-1e moitié XVIe?			51
1672		84	CR	PGS	Pichet à bord en bandeau cannelé (type Lille 2203.5 avec cannelures)	1	1	Fin XVe-1e moitié XVIe?	1672SD84_5	Pl. 3, n°6	51
1672		84	CR	PGS	Terrine Gantois n°5/Lille 2203.12	3	1	Fin XVe-1e moitié XVIe?	1672SD84_2	Pl. 4, n°6	51
1672		84	CR	PGS	Terrine Gantois n°5/Lille 2203.12	2	1	Fin XVe-1e moitié XVIe?			51

1672		84	CR	PGS	Terrine proche de la forme Lille 2001.167	1	1	Fin XVe-1e moitié XVIe?			51
1672		84	CR	PGS		58		Fin XVe-1e moitié XVIe?			51
1672		84	GLAC-B	Orange siliceuse	Bord très oblique à bord en baguette	1	1	Fin XVe-1e moitié XVIe?			51
1672		84	GLAC-B	Orange siliceuse	Fond	1	1	Fin XVe-1e moitié XVIe?			51
1672		84	GLAC-B	Orange siliceuse	Marmite à bord convexe	2	2	Fin XVe-1e moitié XVIe?			51
1672		84	GLAC-B	Orange siliceuse	Marmite à bord convexe et ressaut interne Tanneurs 5225-141 (XVe)	3	2	Fin XVe-1e moitié XVIe?			51
1672		84	GLAC-B	Orange siliceuse	Marmite Lille 2001.187	2	1	Fin XVe-1e moitié XVIe?	1672SD84_3	Pl. 4, n°3	51
1672		84	GLAC-B	Orange siliceuse	Terrine/poêle type Lille Blicck 1996 : 51 avec bord en gouttière/Idem en 1699SD98	1	1	Fin XVe-1e moitié XVIe?	1672SD84_4	Pl. 3, n°10	51
1672		84	GLAC-B	Orange siliceuse		30		Fin XVe-1e moitié XVIe?			51
1672		84	GLAC-B (Feu)	Orange siliceuse	Manche à trois doigts (Ecuelle Blicck 1986 : 50/59)	1	1	Fin XVe-1e moitié XVIe?			51
1672		84	GLAC-B/ASP	Orange siliceuse	Anse	1	1	Fin XVe-1e moitié XVIe?			51
1672		84	GLAC-B/ASP	Orange siliceuse	Anse coudée	1	1	Fin XVe-1e moitié XVIe?			51
1672		84	GLAC-B/ASP	Orange siliceuse	Bord	1	1	Fin XVe-1e moitié XVIe?			51
1672		84	GLAC-B-J	Orange siliceuse	Assiette à marli avec bourrelet (décor jaune)	1	1	Fin XVe-1e moitié XVIe?			51
1672		84	GLAC-J/ENG	Orange siliceuse		1		Fin XVe-1e moitié XVIe?			51
1672		84	GLAC-V	Orange siliceuse	Bord oblique lèvres en bandeau (Bol/poêlon?)	1	1	Fin XVe-1e moitié XVIe?			51
1672		84	GLAC-V	Orange siliceuse		6		Fin XVe-1e moitié XVIe?			51
1672		84	GLAC-V/ENG	Orange siliceuse		2		Fin XVe-1e moitié XVIe?			51
1680		84	GLAC-B-V	Orange siliceuse	Marmite Lille 2001.187	1	1	XVe-XVIe (XVIe?)			51
1682	1	89	CR	PGS		1		MED			51
1684			CR	PGS		3		MED (XIVe-XVe)			51
1690		93	CO	Brune fine Siliceuse	Bord oblique à lèvres en baguette (marmite?)	2	1	MED/MODERNE			51
1690		93	CR	PGS		7		MED/MODERNE			51
1690			CR	PGS		2		MED			51
1691		93	CO-F	Orange siliceuse		2		XVe-XVIe			51
1691		93	CR	PGS	Pichet à col caréné type Lille 2093.4?	1	1	XVe-XVIe			51
1691		93	CR	PGS		5		XVe-XVIe			51
1691		93	GLAC-B-J	Orange siliceuse	Fragment de plat (décor jaune)	1		XVe-XVIe			51
1691		93	GLAC-V	PGS frange brune		1		XVe-XVIe			51

1691		93	GRES	Gris/couverte gris/brun (Rhéna)		1		XVe-XVIe			51
1691			CR	PGS	Anse	1	1	MED/MODERNE			51
1691			GLAC-B	Orange siliceuse	Vase ansé	1	1	MED/MODERNE			51
1691			GLAC-B	Orange siliceuse		2		MED/MODERNE			51
1694		96	CO-F	Brune siliceuse		3		XVIe (XVe-XVIe)			51
1694		96	CR	PGS	Ecuelle à bord en bandeau (non mouluré)	1	1	XVIe (XVe-XVIe)			51
1694		96	CR	PGS	Langnette festonnée	1	1	XVIe (XVe-XVIe)			51
1694		96	CR	PGS		3		XVIe (XVe-XVIe)			51
1694		96	GLAC-B	Orange siliceuse		1		XVIe (XVe-XVIe)			51
1694		96	GRES	Gris/couverte marron (Rhéna)	Pichet	1		XVIe (XVe-XVIe)			51
1695		98	CO	Orange siliceuse		2		XVe-XVIe (XVe?)			51
1695		98	CR	PGS	Anse	1	1	XVe-XVIe (XVe?)			51
1695		98	CR	PGS	Langnette festonnée	1	1	XVe-XVIe (XVe?)			51
1695		98	CR	PGS		5		XVe-XVIe (XVe?)			51
1695		98	GLAC-B	Brun/Gris SB siliceuse	Bord convexe (forme basse)	1	1	XVe-XVIe (XVe?)			51
1695		98	GLAC-B	Brune/grise SB	Poêle? (bord en bourrelet type PO1 Diag)	2	1	XVe-XVIe (XVe?)			51
1695		98	GLAC-B	Orange siliceuse	Petite anse	1	1	XVe-XVIe (XVe?)			51
1695		98	GLAC-B	Orange siliceuse		8		XVe-XVIe (XVe?)			51
1695		98	GLAC-B/ASP	Orange siliceuse	Pot à bord oblique avec une baguette saillante externe	1	1	XVe-XVIe (XVe?)			51
1695		98	GLAC-V	Orange siliceuse	Bord en bourrelet type terrine Hargicourt 142 (XVe)	1		XVe-XVIe (XVe?)			51
1696		98	CO (GLAC/ASP)	Orange siliceuse	Anse	1	1	XVe-XVIe			51
1696		98	CR	PGS	(1 bouilloire)	2		XVe-XVIe			51
1696		98	GLAC-B	Orange siliceuse	Lêchefrite	1	1	XVe-XVIe	1696sd98_2	Pl. 8, n°1	51
1696		98	GLAC-B (feu)	PGS (Orange siliceuse?)	Petit bord de marmite?	1	1	XVe-XVIe			51
1697	surface	98	CO	Orange siliceuse	Bord de marmite ? (bord oblique et pointe)	1	1	XVe-XVIe (XVe?)			51
1697	surface	98	CO (GLAC-B/ASP)	Orange siliceuse		1		XVe-XVIe (XVe?)			51
1697	surface	98	CO-F	Orange siliceuse		2		XVe-XVIe (XVe?)			51
1697	surface	98	CR	PGS	Fond lenticulaire	1	1	XVe-XVIe (XVe?)			51
1697	surface	98	CR	PGS		9		XVe-XVIe (XVe?)			51
1697	surface	98	GLAC-B	Orange siliceuse		6		XVe-XVIe (XVe?)			51
1697	surface	98	GLAC-B-J	Orange siliceuse	Fragment d'assiette	1		XVe-XVIe (XVe?)			51
1697	surface	98	GLAC-V	Orange siliceuse		2		XVe-XVIe (XVe?)			51

1697	surface	98	GLAC-V (partielle)	Brune siliceuse	Marli court et bourrelet (assiette?)	1	1	XVe-XVIe (XVe?)			51
1697	surface	98	GRES	Beige/couverte gris-jaune	Pichet à fond festonné	1	1	XVe-XVIe (XVe?)			51
1697		98	CO-F	Brun/orange à cœur gris SB	Bord en bourrelet (forme ouverte)	1	1	XVe-XVIe			51
1697		98	CO-F	Orange siliceuse	Fond (languette digitée?)	1	1	MED			46
1697		98	CR	Gris-Brun SB fin micacée	Vase à anse et Fond lenticulaire hexapode avec pied réalisé par simple pincement	5	1	XVe-XVIe			51
1697		98	CR	PGS	Anse	1	1	XVe-XVIe			51
1697		98	CR	PGS	Bord oblique	1	1	XVe-XVIe			51
1697		98	CR	PGS	Fond lenticulaire	1	1	XVe-XVIe			51
1697		98	CR	PGS	Pot à bord oblique et petite lèvre triangulaire/Forme apparentée au pot Hargicourt 105 (Bayard, Mantel 1989) : début XVe	1	1	XVe-XVIe			51
1697		98	CR	PGS		1		MED			46
1697		98	CR	PGS		16		XVe-XVIe			51
1697		98	GLAC-B	Orange siliceuse	Couvercle simple	1	1	XVe-XVIe			51
1697		98	GLAC-B	Orange siliceuse		7		XVe-XVIe			51
1697		98	GLAC-B foncé	PGS		1		XVe-XVIe			51
1697		98	GLAC-B-BL	PGS à frange brun/orange SB		9		XVe-XVIe			51
1697		98	GRES	Gris/couverte gris/brun (Rhénan/Raeren?)	Pichet à fond festonné	2	1	XVe-XVIe			51
1699		98	CO	Orange siliceuse		1		XVe-XVIe (Fin XVe-1e moitié XVIe?)			51
1699		98	CR	PGS		2		XVe-XVIe (Fin XVe-1e moitié XVIe?)			51
1699		98	GLAC-B	Orange siliceuse	Bord de plat (marli court concave bord en bourrelet. Blicck 1996 : 35-37)	1	1	XVe-XVIe (Fin XVe-1e moitié XVIe?)			51
1699		98	GLAC-B	Orange siliceuse	Terrine/poêle type Lille Blicck 1996 : 51 avec bord en gouttière (idem en 1672SD84)	1	1	XVe-XVIe (Fin XVe-1e moitié XVIe?)	1695sd98_2	Pl. 3, n°9	51
1699		98	GLAC-B	Orange siliceuse		3		XVe-XVIe (Fin XVe-1e moitié XVIe?)			51
1700		100	CR	PGS	Bord en marli et baguette?	1	1	XIVe-XVIe			51
1700		100	CR	PGS	Bord épais en amande (Marmite?)	1	1	XIVe-XVIe			51
1700		100	CR	PGS		7		XIVe-XVIe			51

1700		100	GLAC-B	Orange siliceuse		2		XIVe-XVIe			51
1700		100	GLAC-V (feu?)	PGS	Fond (forme haute?)	1	1	XIVe-XVIe			51
1702			CO	Beige SB	Anse creuse	1	1	MED			51
1702			CO	Brun/orange siliceuse	Plat/poêle à bord en amande	1	1	MED			51
1702			CO	Brune SB		1		MED			51
1702			CR	PGS		1		MED			51
1702			GLAC-B-V	Brune à cœur gris SB	Lêchefrite à bord ourlé?	1	1	MED			51
1703			CR	PGS		2		MED			51
1704		98	CR	PGS		1		MED			51
1704		98	GLAC-B	Orange siliceuse	Pied de tripode	1	1	MED			51
1705		102	GLAC-B	Orange siliceuse	Poêlon à bord en bourrelet (PO1 du diag)	1	1	XVe-XVIe	1705sd102_1	Pl. 8, n°2	51
1708		103	FAIENCE	Blanche/couverte blanche et bleu clair		1		MODERNE/CONTEMPORAIN			51
1711		102	CO-F	Brune siliceuse		2		MED/MODERNE (XVIe?)			51
1711		102	CO-F (GLAC-B/ASP)	Orange siliceuse		1		MED/MODERNE (XVIe?)			51
1711		102	CR	Gris-Beige SB	Feston?	1		MED/MODERNE (XVIe?)			51
1711		102	CR	PGS		2		MED/MODERNE (XVIe?)			51
1711		102	GLAC-B	Orange siliceuse	Bol à bord en bandeau (Lille Blicck 1986 : 13. var.)	1	1	MED/MODERNE (XVIe?)			51
1711		102	GLAC-B-Dorée	Orange siliceuse		1		MED/MODERNE (XVIe?)			51
1713		103	GLAC-B	Orange siliceuse		1		MED/MODERNE			51
1716	105		CR	PGS	Bord en bandeau?	1	1	MED/MODERNE			51
1716	105		CR	PGS		3		MED			51
1716	105		GLAC-B	Orange siliceuse	Bord?	1	1	MED			51
1716	105		GLAC-B	Orange siliceuse		2		MED			51
1717		105	CR	PGS	Bord en baguette moulurée/Hargicourt 1066-27 ou 1097-1098-7/Amiens 63 (Touzet 1978) : XVIe	1	1	XVe (+?)			51
1717		105	CR	PGS		2		XVe (+?)			51
1717		105	GLAC-B	Brune siliceuse		1		XVe (+?)			51
1717		105	GLAC-B/ASP (Feu)	Brune siliceuse		1		XVe (+?)			51
1719			CR	PGS		1		MED			51
1720		107	CO-F	Orange siliceuse	Anse	1	1	XVIe?			51
1720		107	CO-F	Orange siliceuse	Bord	1	1	XVIe?			51
1720		107	CR	PGS	Fond lenticulaire	1	1	XVIe?			51
1720		107	CR	PGS		5		XVIe?			51
1720		107	GLAC-B	Orange siliceuse	Bord en gouttière avec une baguette saillante sur le col	1	1	XVIe?			51

1720		107	GLAC-B	Orange siliceuse		4		XVIe?		51
1720		107	GRES	Gris/couverte gris/brun (Rhéna)	Pichet à bord vertical avec une baguette	1	1	XVIe?		51
1721		107	GLAC-B-Dorée	Orange siliceuse		1		MED		51
1722			CR	PGS	Marmite à bord convexe biseauté à fond de languettes festonnées tripodes	19	1	XVe?		51
1724		108	CR	PGS	Bord en Y?	1	1	MED		51
1724		108	CR	PGS		1		MED		51
1725		108	CR	PGS	Anse ronde	1	1	Fin XVe		52
1725		108	CR	PGS	Fond avec languettes festonnées	3	1	Fin XVe		52
1725		108	CR	PGS		23		Fin XVe		52
1725		108	GLAC-B	Orange siliceuse	Fond lenticulaire	1	1	Fin XVe		52
1725		108	GLAC-B	Orange siliceuse	Marmite à anse coudée et bord oblique type Blicck 1986 : 10	10	1	Fin XVe		52
1725		108	GLAC-B	Orange siliceuse	Pied de tripode (GLAC interne)	1	1	Fin XVe		52
1725		108	GLAC-B	Orange siliceuse		1		Fin XVe		52
1725		108	GLAC-J	Brune Siliceuse	Pot à bord en bandeau concave	1	1	Fin XVe		52
1725		108	GLAC-V-B	Orange siliceuse	Marmite tripode (pied à trois doigts) à long bord éversé et lèvre ronde avec ressaut type Hargicourt 88	28	1	Fin XVe		52
1726		108	CR	PGS	Fond	1	1	MED		52
1728		123	CR	PGS	Anse (bord biseauté/Marmite à bord convexe?)	1	1	MED (XIVe-XVe?)		52
1728		123	CR	PGS		1		MED (XIVe-XVe?)		52
1732		111	CR	PGS	Bord rentrant indet	1	1	Mélange? XIXe + XVIIIe-XIXe + XVIe?		52
1732		111	CUL NOIR/GLAC-B	Orange siliceuse	Fond annulaire	1	1	Mélange? XIXe + XVIIIe-XIXe + XVIe?		52
1732		111	FAIENCE	Blanche	Vase à lèvre tombante	2	1	Mélange? XIXe + XVIIIe-XIXe + XVIe?		52
1732		111	GLAC-B	Orange siliceuse	Anse	1	1	Mélange? XIXe + XVIIIe-XIXe + XVIe?		52
1732		111	GLAC-B	Orange siliceuse	Bord en bandeau concave de poêle (Lille 2001.33 ou Gantois 37)	1	1	Mélange? XIXe + XVIIIe-XIXe + XVIe?		52
1732		111	GLAC-B	Orange siliceuse		2		Mélange? XIXe + XVIIIe-XIXe + XVIe?		52
1732		111	GLAC-B-Gris	Rose SB		1		Mélange? XIXe + XVIIIe-XIXe + XVIe?		52

1732		111	GLAC-V	PGSGR (Arras?)	Grand bord indéterminé	1	1	Mélange? XIXe + XVIIIe-XIXe + XVIe?		52
1732		111	GLAC-V	Rose SB (calibré/CAMB?)	Pot de fleur?	4	1	Mélange? XIXe + XVIIIe-XIXe + XVIe?	1732sd111_2	52
1732		111	GLAC-V-B	Orange siliceuse		1		Mélange? XIXe + XVIIIe-XIXe + XVIe?		52
1733		111	CO	Orange siliceuse	Pot de fleur	1	1	Mélange XIXe (fin XIXe?) + XVIe-XVIIe + XVIe		52
1733		111	CO	Orange siliceuse		2		Mélange XIXe (fin XIXe?) + XVIe-XVIIe + XVIe		52
1733		111	CR	PGS	Bord arrondi	1	1	Mélange XIXe (fin XIXe?) + XVIe-XVIIe + XVIe		52
1733		111	CR	PGS	Ecuelle à bord en bandeau mouluré (Blicck 1986 : n°8-9)	1	1	Mélange XIXe (fin XIXe?) + XVIe-XVIIe + XVIe		52
1733		111	CR	PGS	Marmite à bord éversé avec gouttière	1	1	Mélange XIXe (fin XIXe?) + XVIe-XVIIe + XVIe		52
1733		111	CR	PGS		2		Mélange XIXe (fin XIXe?) + XVIe-XVIIe + XVIe		52
1733		111	CUL NOIR/GLAC-V	Orange siliceuse	Fond de pot	2	1	Mélange XIXe (fin XIXe?) + XVIe-XVIIe + XVIe		52
1733		111	FAIENCE	Beige/rose (Anvers?)		1		Mélange XIXe (fin XIXe?) + XVIe-XVIIe + XVIe		52
1733		111	FAIENCE	Blanche	Décor bleu	1		Mélange XIXe (fin XIXe?) + XVIe-XVIIe + XVIe		52
1733		111	GLAC-B	Orange siliceuse	Bord (poêle/tèle?)	1	1	Mélange XIXe (fin XIXe?) + XVIe-XVIIe + XVIe		52
1733		111	GLAC-B	Orange siliceuse	Ecuelle à bord en bandeau mouluré (Blicck 1986 : n°8-9)	3	3	Mélange XIXe (fin XIXe?) + XVIe-XVIIe + XVIe		52
1733		111	GLAC-B	Orange siliceuse	Grand vase à gouttière	1	1	Mélange XIXe (fin XIXe?) + XVIe-XVIIe + XVIe		52
1733		111	GLAC-B	Orange siliceuse		3		Mélange XIXe (fin XIXe?) + XVIe-XVIIe + XVIe		52
1733		111	GLAC-B	Rose SB		1		Mélange XIXe (fin XIXe?) + XVIe-XVIIe + XVIe		52
1733		111	GLAC-B-J	Orange siliceuse	Décor jaune sur glaçure brune (assiette)	1		Mélange XIXe (fin XIXe?) + XVIe-XVIIe + XVIe		52
1733		111	GLAC-N	Orange siliceuse	Anse	1	1	Mélange XIXe (fin XIXe?) + XVIe-XVIIe + XVIe		52
1733		111	GLAC-V	Beige/Grise SB	Fond épais	1	1	Mélange XIXe (fin XIXe?) + XVIe-XVIIe + XVIe		52
1733		111	GLAC-V	Orange siliceuse	Anse	2	2	Mélange XIXe (fin XIXe?) + XVIe-XVIIe + XVIe		52
1733		111	GLAC-V	Rose SB	Grand vase à gouttière	1	1	Mélange XIXe (fin XIXe?) + XVIe-XVIIe + XVIe		52

1733		111	GLAC-V/ENG	Orange siliceuse	Anse	1	1	Mélange XIXe (fin XIXe?) + XVIe-XVIIe + XVIe		52
1733		111	GLAC-V/ENG	Orange siliceuse	Fond	1	1	Mélange XIXe (fin XIXe?) + XVIe-XVIIe + XVIe		52
1733		111	GLAC-V/ENG	Orange siliceuse		9		Mélange XIXe (fin XIXe?) + XVIe-XVIIe + XVIe		52
1733		111	GRES	Gris/couverte brune (Rhéna)	Fond de pichet	1	1	Mélange XIXe (fin XIXe?) + XVIe-XVIIe + XVIe		52
1733		111	GRES	Gris/couverte brune (Rhéna)		3		Mélange XIXe (fin XIXe?) + XVIe-XVIIe + XVIe		52
1733		111	PORCELAINE NOIRE?	Noire fine (Chine?)		2		Mélange XIXe (fin XIXe?) + XVIe-XVIIe + XVIe		52
1739	1	133	FAIENCE	ANVERS	Décor floral bleu	1		2e moitié XVIe		52
1743		113	CR	PGS		2		MED		52
1743		113	GLAC-B	Orange siliceuse		2		MED		52
1744		113	CO	Brune SB	Anse	1	1	XVIe (2e moitié XVIe?)		52
1744		113	CO	Orange siliceuse	Languette festonnée	1	1	XVIe (2e moitié XVIe?)		52
1744		113	CO	Orange siliceuse		2		XVIe (2e moitié XVIe?)		52
1744		113	CO-F	Orange siliceuse		1		XVIe (2e moitié XVIe?)		52
1744		113	CO-F/GLAC-B	Brun/orange à cœur gris SB	Anse	1	1	XVIe (2e moitié XVIe?)		52
1744		113	CR	PGS	Bord	1	1	XVIe (2e moitié XVIe?)		52
1744		113	CR	PGS	Ecuelle à bord en bandeau (non mouluré)	1	1	XVIe (2e moitié XVIe?)		52
1744		113	CR	PGS	Fond	1	1	XVIe (2e moitié XVIe?)		52
1744		113	CR	PGS	Pot à bord rentrant et lèvres anguleuses	2	1	XVIe (2e moitié XVIe?)		52
1744		113	CR	PGS		5		XVIe (2e moitié XVIe?)		52
1744		113	FAIENCE	Jaune/Blanc	Décor Bleu	1		XVIe (2e moitié XVIe?)		52
1744		113	FAIENCE	Jaune/Blanc	Décor grenat/bleu	1		XVIe (2e moitié XVIe?)		52
1744		113	GLAC-B	Orange siliceuse	Bord	2	2	XVIe (2e moitié XVIe?)		52
1744		113	GLAC-B	Orange siliceuse	Bord en bandeau triangulaire (marmite?)	1	1	XVIe (2e moitié XVIe?)		52
1744		113	GLAC-B	Orange siliceuse	Bord oblique avec ressaut interne (Marmite?)	1	1	XVIe (2e moitié XVIe?)		52
1744		113	GLAC-B	Orange siliceuse	Ecuelle/Terrine à bord en bandeau (non mouluré)	2	2	XVIe (2e moitié XVIe?)		52
1744		113	GLAC-B	Orange siliceuse	Fond	2	2	XVIe (2e moitié XVIe?)		52
1744		113	GLAC-B	Orange siliceuse	manche avec trois doigts (écuelle Blicck 1986 : 53-57?)	1	1	XVIe (2e moitié XVIe?)		52
1744		113	GLAC-B	Orange siliceuse	Marmite ansé (Gantois 25 var.)	1	1	XVIe (2e moitié XVIe?)		52
1744		113	GLAC-B	Orange siliceuse	Pichet à bord en bandeau strié	1	1	XVIe (2e moitié XVIe?)		52

1744		113	GLAC-B	Orange siliceuse	Poêle à bord arrondi (type PO1 Diag)	1	1	XVIe (2e moitié XVIe?)			52
1744		113	GLAC-B	Orange siliceuse		7		XVIe (2e moitié XVIe?)			52
1744		113	GLAC-B-J	Orange siliceuse	Assiette (engobe brun avec glaçure transparente et décor jaune, lignes circulaires) Vu en 1779 sd 133)	2		XVIe (2e moitié XVIe?)			52
1744		113	GLAC-B-V	Orange siliceuse	Assiette à marli et crochet court (engobe brun avec glaçure transparente et décor vert)	1	1	XVIe (2e moitié XVIe?)			52
1744		113	GLAC-J/ENG	Orange siliceuse		1		XVIe (2e moitié XVIe?)			52
1744		113	GLAC-V	Beige/Grise SB	Bord mouluré (Marmite?)	1	1	XVIe (2e moitié XVIe?)			52
1744		113	GLAC-V	Beige/Grise SB		2		XVIe (2e moitié XVIe?)			52
1744		113	GLAC-V	Orange siliceuse		1		XVIe (2e moitié XVIe?)			52
1744		113	GLAC-V/ENG	Orange siliceuse	Anse	1	1	XVIe (2e moitié XVIe?)			52
1744		113	GRES	Jaune/Gris		1		XVIe (2e moitié XVIe?)			52
1744		113	GRES	Raeren	Pichet à col droit avec une baguette (gris/grenat)	1	1	XVIe (2e moitié XVIe?)	1744sd113_2	Pl. 6, n°2	52
1744		113	GRES	Raeren	Pichet à décor de médaillons blancs sur fond bleu	1	1	XVIe (2e moitié XVIe?)			52
1749			GLAC-B	Beige Sb à cœur gris		1		MODERNE (XVIe?)			52
1749			GLAC-B	Orange siliceuse	Grande écuelle à bord en bandeau (non mouluré)	1	1	MODERNE (XVIe?)			52
1749			GRES	Beige/couverte jaunâtre		1		MODERNE (XVIe?)			52
1757			CR	PGS		5		MED			52
1758			CO (GLAC-B/ASP)	Orange siliceuse	Manche de poêle	1	1	MED			52
1758			GLAC-V (feu)	Orange SB à cœur gris	Décor d'écailles	1		MED			52
1759		116	CR	PGS	Bord convexe de marmite	1	1	XIVe-XVIe			52
1759		116	CR	PGS	Bord de terrine (type bord carré)	1	1	XIVe-XVIe			52
1759		116	CR	PGS	Feston	1		XIVe-XVIe			52
1759		116	CR	PGS	Languette festonnée	1	1	XIVe-XVIe			52
1759		116	CR	PGS		27		XIVe-XVIe			52
1759		116	GLAC-B	Orange siliceuse		1		XIVe-XVIe			52
1759		116	GLAC-B-J/ENG	Orange siliceuse		1		XIVe-XVIe			52
1759		116	GLAC-V	Orange siliceuse		1		XIVe-XVIe			52
1763			CR	PGS	Anse ronde	1	1	XVe-XVIe?			52
1763			CR	PGS	Bord	1	1	XVe-XVIe?			52

1763			CR	PGS	Fond avec languettes festonnées	1	1	XVe-XVIe?		52
1763			CR	PGS		8		XVe-XVIe?		52
1763			GRES	Gris/couverte grenat (Rhéna?)	Pichet	1		XVe-XVIe?		52
1768	119		CR	PGS		12		MED		52
1769	119		CR?	Brune SB		1		MED		52
1773		120	CO	Orange siliceuse	Bord oblique lèvres en amande	3	1	MED (XIVe?)		52
1773		120	CR	PGS	Anse	1	1	MED (XIVe?)		52
1773		120	CR	PGS	Bord carré	1	1	MED (XIVe?)		52
1773		120	CR	PGS	Fond lenticulaire	1	1	MED (XIVe?)		52
1773		120	CR	PGS		7		MED (XIVe?)		52
1773		120	GLAC-B	Orange siliceuse		1		MED (XIVe?)		52
1773		120	GLAC-V	Orange siliceuse		1		MED (XIVe?)		52
1774		120	CR	PGS	Bord	1	1	MODERNE (mélange?)		52
1774		120	CR	PGS	Terrine à bord carré?	1	1	MODERNE (mélange?)		52
1774		120	CR	PGS		2		MODERNE (mélange?)		52
1774		120	GRES	BVS?		1		MODERNE (mélange?)		52
1775		120	CR	PGS	Bord	1	1	MED		52
1775		120	CR	PGS	Fond lenticulaire	1	1	MED		52
1775		120	CR	PGS		5		MED		52
1775		120	GLAC-B	Orange siliceuse		1		MED		52
1775		120	GLAC-B-J/ENG	PGS à fanges brunes	Couvercle ICERAM 5-1	2	1	MED		52
1775		120	GLAC-V	Orange siliceuse		1		MED		52
1775		122	CR	PGS	Bord	1	1	MED (Mélange? XIIIe + ?)		52
1775		122	CR	PGS	Décor de losanges à la molette	1		MED (Mélange? XIIIe + ?)		52
1775		122	CR	PGS	Fond	2	2	MED (Mélange? XIIIe + ?)		52
1775		122	CR	PGS		10		MED (Mélange? XIIIe + ?)		52
1775		122	GLAC-B	Orange siliceuse		1		MED (Mélange? XIIIe + ?)		52
1775		122	GLAC-J	Orange siliceuse		2		MED (Mélange? XIIIe + ?)		52
1776			GLAC-B	PGS/Brune SB		1		MED		52
1776			GLAC-J	Rose SB		1		MED		52
1777			CR	PGS	Bord détaché à décor à la molette	1	1	XIIIe résiduel (XIVe-XVe par strati)		52
1779	1	133	CO	Orange siliceuse	Feston?	1		2e moitié XVIe		52
1779	1	133	CO	Orange siliceuse		1		2e moitié XVIe		52
1779	1	133	CO-ENG Brun	Orange siliceuse	Poêle type Lille 2011.17?	1	1	2e moitié XVIe		52
1779	1	133	CR	PGS		1		2e moitié XVIe		52
1779	1	133	GLAC-B	Orange siliceuse	Anse ronde	1	1	2e moitié XVIe		52

1779		1	133	GLAC-B	Orange siliceuse	Fond de pichet	1	1	2e moitié XVIe		52
1779		1	133	GLAC-B	Orange siliceuse		4		2e moitié XVIe		52
1779		1	133	GLAC-B/ASP	Brune Siliceuse	Marli avec bandeau de plat	2	1	2e moitié XVIe		52
1779		1	133	GLAC-B-J	Orange siliceuse	Plat à décor de lignes circulaires jaune (vu en 1744 sd113)	2		2e moitié XVIe		52
1779		1	133	GLAC-V	Orange siliceuse	Anse ronde	1	1	2e moitié XVIe		52
1779		1	133	GLAC-V	Orange siliceuse	Anse ronde	1	1	2e moitié XVIe		52
1779		1	133	GLAC-V	Orange siliceuse		4		2e moitié XVIe		52
1779		1	133	GLAC-V/ENG	Orange siliceuse		1		2e moitié XVIe		52
1779		1	133	GRES	Gris		1		2e moitié XVIe		52
1779		1	133	GRES	Gris/couverte brune (Rhénan)	Fond festonné	1	1	2e moitié XVIe		52
1779		1	133	GRES	Gris/couverte brune (Rhénan)	Pichet à col droit	1	1	2e moitié XVIe		52
1779		2	133	GLAC-B	Orange siliceuse	Fond	1	1	XVIe-XVIIe?		52
1779		2	133	GLAC-B-J	Orange siliceuse	Plat à marli en crochet avec décor de lignes jaunes	2	1	XVIe-XVIIe?		52
1780	surface			CR	PGS	Languette festonnée	1	1	MED/MODERNE (XVIe?)		52
1780	surface			CR	PGS		1		MED/MODERNE (XVIe?)		52
1780			122	CR	PGS	Pied de tripode	1	1	MODERNE		52
1780			122	CR	PGS		9		MODERNE		52
1780			122	GLAC-B	Orange siliceuse		1		MODERNE		52
1780			122	GRES	Gris (Glaçure Grise et verte)	Petite anse courte coudée	1	1	MODERNE		52
1786			130	CR	PGS		1		MED		52
1788			129	CR	PGS		1		MED		52
1788			129	GLAC-B	Brune SB		1		MED		52
1797			132	CR	PGS	Fond	1	1	MED		52
1797			132	CR	PGS		2		MED		52
1798			132	CR	PGS		1		MED		52
1800			134	CR	PGS	Pot à bord rentrant à lèvres fine verticale	1		MED		52
1800			134	GLAC-J/ASP	Brun/orange siliceuse		1		MED		52
1802			136	CARREAU	Jaune pale (Anvers?)	Décor floral bleu	2		Fin XVIIIe-début XIXe?		53
1802			136	CO	Brune siliceuse	Pot à bord en bandeau triangulaire	1	1	Fin XVIIIe-début XIXe?		53
1802			136	CO	Orange siliceuse	Anse	2	2	Fin XVIIIe-début XIXe?		53
1802			136	CO	Orange siliceuse	Anse en téton/appendice de préhension	1	1	Fin XVIIIe-début XIXe?		53
1802			136	CO	Orange siliceuse	Fond	3	3	Fin XVIIIe-début XIXe?		53

1802		136	CO	Orange siliceuse		6		Fin XVIIIe-début XIXe?			53
1802		136	CO (altérée)	Orange siliceuse	Fond	1	1	Fin XVIIIe-début XIXe?			53
1802		136	CR	PGS		4		Fin XVIIIe-début XIXe?			53
1802		136	CR/GLAC-V partielle	PGS (CAMB)	grande collerette? Vase indéterminé ansé	3	1	Fin XVIIIe-début XIXe?			53
1802		136	CUL-NOIR	Orange siliceuse	Bord à collerette (couverte interne blanche)	1	1	Fin XVIIIe-début XIXe?			53
1802		136	CUL-NOIR	Orange siliceuse	Fond annulaire (couverte interne jaune)	1	1	Fin XVIIIe-début XIXe?			53
1802		136	FAIENCE	Beige/Rose (Anvers?)		9		Fin XVIIIe-début XIXe?			53
1802		136	FAIENCE	Beige/Rose (Anvers?)	Assiette à bord éversé et décor de taches bleues	1	1	Fin XVIIIe-début XIXe?			53
1802		136	FAIENCE	Beige/Rose (Anvers?)	Assiette à décor bleu (ligne)	2	1	Fin XVIIIe-début XIXe?			53
1802		136	FAIENCE	Beige/Rose (Anvers?)	Bord de coupe/Bol(?) à décor bleu (ligne)	1	1	Fin XVIIIe-début XIXe?			53
1802		136	FAIENCE	Beige/Rose (Anvers?)	Bord de coupe/Bol(?) à décor bleu (taches)	2	1	Fin XVIIIe-début XIXe?			53
1802		136	FAIENCE	Beige/Rose (Anvers?)	Bord de plat	3	3	Fin XVIIIe-début XIXe?			53
1802		136	FAIENCE	Beige/Rose (Anvers?)	Coupe/bol, un liseré grenat interne	1	1	Fin XVIIIe-début XIXe?			53
1802		136	FAIENCE	Beige/Rose (Anvers?)	Décor (floral?) orange externe	1		Fin XVIIIe-début XIXe?			53
1802		136	FAIENCE	Beige/Rose (Anvers?)	Décor floral (feuilles) vert externe	3		Fin XVIIIe-début XIXe?	1802sd136_5	Pl. 11, n°5	53
1802		136	FAIENCE	Beige/Rose (Anvers?)	Décor floral bleu	1		Fin XVIIIe-début XIXe?	1802sd136_2	Pl. 11, n°2	53
1802		136	FAIENCE	Beige/Rose (Anvers?)	Décor floral bleu	1		Fin XVIIIe-début XIXe?	1802sd136_3	Pl. 11, n°3	53
1802		136	FAIENCE	Beige/Rose (Anvers?)	Décor floral bleu	5		Fin XVIIIe-début XIXe?			53
1802		136	FAIENCE	Beige/Rose (Anvers?)	Fond d'assiette	5	3	Fin XVIIIe-début XIXe?			53
1802		136	FAIENCE	Beige/Rose (Anvers?)	Fond d'assiette à décor floral bleu	1	1	Fin XVIIIe-début XIXe?			53
1802		136	FAIENCE	Beige/Rose (Anvers?)	Fond de pot	1	1	Fin XVIIIe-début XIXe?			53
1802		136	FAIENCE	Beige/Rose (Anvers?)	Fragment/fond d'Albarelo	1	1	Fin XVIIIe-début XIXe?			53
1802		136	FAIENCE	Blanche très fine (importée?)	Décor bleu cobalt complexe/plusieurs registres	1		Fin XVIIIe-début XIXe?	1802sd136_6	Pl. 11, n°6	53
1802		136	FAIENCE	Jaune grenue (mousseuse)	Assiette à marli avec décor grenat/bleu	1	1	Fin XVIIIe-début XIXe?			53
1802		136	FAIENCE	Jaune grenue (mousseuse)	Décor grenat/jaune	1		Fin XVIIIe-début XIXe?	1802sd136_4	Pl. 11, n°4	53
1802		136	FAIENCE	Orange siliceuse/couverte gris bleutée interne-marron foncé externe	Assiette à marli décor d'une ligne bleutée	1	1	Fin XVIIIe-début XIXe?			53
1802		136	GLAC (B?)	Brune siliceuse	Pot à bord en crochet	1	1	Fin XVIIIe-début XIXe?			53

1802		136	GLAC-B	Orange siliceuse	Anse	2	1	Fin XVIIIe-début XIXe?			53
1802		136	GLAC-B	Orange siliceuse	Bord	1	1	Fin XVIIIe-début XIXe?			53
1802		136	GLAC-B	Orange siliceuse	Bord en bandeau	2	2	Fin XVIIIe-début XIXe?			53
1802		136	GLAC-B	Orange siliceuse	Bord horizontal/marli court	1	1	Fin XVIIIe-début XIXe?			53
1802		136	GLAC-B	Orange siliceuse	Ecuelle à bord en bandeau concave/poêle?	2	2	Fin XVIIIe-début XIXe?			53
1802		136	GLAC-B	Orange siliceuse	Forme très ouverte à colerette/bord en bandeau	1	1	Fin XVIIIe-début XIXe?			53
1802		136	GLAC-B	Orange siliceuse	Passoire	2		Fin XVIIIe-début XIXe?			53
1802		136	GLAC-B	Orange siliceuse	Petit pot trapu lèvre épaisse presque triangulaire	3	1	Fin XVIIIe-début XIXe?	1802sd136_8	Pl. 12, n°4	53
1802		136	GLAC-B	Orange siliceuse	Pot à bord en gouttière/crochet	1	1	Fin XVIIIe-début XIXe?	1802sd136_11	Pl. 12, n°3	53
1802		136	GLAC-B	Orange siliceuse	Pot à lèvre tombante	1	1	Fin XVIIIe-début XIXe?			53
1802		136	GLAC-B	Orange siliceuse	Pot épais en gouttière (cf Ravoire 2004 : Fig. 9/7 : pot de fleur?)	1	1	Fin XVIIIe-début XIXe?	1802sd136_9	Pl. 12, n°2	53
1802		136	GLAC-B	Orange siliceuse		23		Fin XVIIIe-début XIXe?			53
1802		136	GLAC-B-J	Orange siliceuse	Bord (décor jaune externe)	2	2	Fin XVIIIe-début XIXe?			53
1802		136	GLAC-B-J	Orange siliceuse	Bord en bandeau mouluré et gouttière interne très marquée (décor jaune externe)	1	1	Fin XVIIIe-début XIXe?			53
1802		136	GLAC-B-J	Orange siliceuse	Ecuelle à colerette/Décor jaune de lignes circulaires concentriques	1	1	Fin XVIIIe-début XIXe?	1802sd136_10	Pl. 12, n°1	53
1802		136	GLAC-B-J	Orange siliceuse	Ecuelle à colerette/Décor jaune de lignes circulaires concentriques	1		Fin XVIIIe-début XIXe?			53
1802		136	GLAC-B-J	Orange siliceuse	Plat à marli terminé par un petit bourrelet	1	1	Fin XVIIIe-début XIXe?			53
1802		136	GLAC-B-J	Orange siliceuse	Poêle à bord en baguette (décor jaune externe)	1	1	Fin XVIIIe-début XIXe?			53
1802		136	GLAC-B-J	Orange siliceuse		5		Fin XVIIIe-début XIXe?			53
1802		136	GLAC-J	Rose SB (OX/CHAM fine)	Bord	1	1	Fin XVIIIe-début XIXe?			53
1802		136	GLAC-J	Rose SB (OX/CHAM fine)	Fond	1	1	Fin XVIIIe-début XIXe?			53
1802		136	GLAC-J	Rose SB (OX/CHAM fine)	Fond (forme haute)	1	1	Fin XVIIIe-début XIXe?			53
1802		136	GLAC-J	Rose SB (OX/CHAM fine)	Fond de plat	2	2	Fin XVIIIe-début XIXe?			53
1802		136	GLAC-J	Rose SB (OX/CHAM fine)		1		Fin XVIIIe-début XIXe?			53

1802		136	GLAC-J	Rose SB (OX/CHAM fine)		1		Fin XVIIIe-début XIXe?		53
1802		136	GLAC-J/B-moucheté	PGS		3		Fin XVIIIe-début XIXe?		53
1802		136	GLAC-J/B-moucheté	Rose SB calibré (CHAM)	Terrine/tèle/poêle à bec verseur à bord en amande avec une gouttière sommitale	1	1	Fin XVIIIe-début XIXe?		53
1802		136	GLAC-J/ENG	Brune siliceuse	Poêle à bord en bandeau concave	1	1	Fin XVIIIe-début XIXe?		53
1802		136	GLAC-N/Brun foncé	Beige Rose SB	Bord?	1	1	Fin XVIIIe-début XIXe?		53
1802		136	GLAC-N/Brun foncé	Orange siliceuse	Anse	1	1	Fin XVIIIe-début XIXe?		53
1802		136	GLAC-N/Brun foncé	Orange siliceuse	Fond	1	1	Fin XVIIIe-début XIXe?		53
1802		136	GLAC-N/Brun foncé	Orange siliceuse	Forme basse courte, convexe avec bord à collerette?	2	1	Fin XVIIIe-début XIXe?		53
1802		136	GLAC-N/Brun foncé	Orange siliceuse	Pot de fleur ansé	2	1	Fin XVIIIe-début XIXe?		53
1802		136	GLAC-N/Brun foncé	Orange siliceuse	Vase ouvert ansé (horizontal)/bord en bandeau	1	1	Fin XVIIIe-début XIXe?		53
1802		136	GLAC-N/Brun foncé	Orange siliceuse		5		Fin XVIIIe-début XIXe?		53
1802		136	GLAC-V	Brune siliceuse		2		Fin XVIIIe-début XIXe?		53
1802		136	GLAC-V	PGS		1		Fin XVIIIe-début XIXe?		53
1802		136	GLAC-V	PGS à cœur gris (Arras)	Lêchefrite?	5	1	Fin XVIIIe-début XIXe?		53
1802		136	GLAC-V	Rose dense SB	Lêchefrite	1	1	Fin XVIIIe-début XIXe?		53
1802		136	GLAC-V	Rose SB	Manche fin de poêle	1	1	Fin XVIIIe-début XIXe?		53
1802		136	GLAC-V (feu)	Gris siliceuse	Bord	1	1	Fin XVIIIe-début XIXe?		53
1802		136	GLAC-V/ENG	Orange siliceuse	Anse horizontale	1	1	Fin XVIIIe-début XIXe?		53
1802		136	GLAC-V/ENG	Orange siliceuse	Bord de plat (à marli)	2	2	Fin XVIIIe-début XIXe?		53
1802		136	GLAC-V/ENG	Orange siliceuse	Décor de plat	1		Fin XVIIIe-début XIXe?		53
1802		136	GLAC-V/ENG	Orange siliceuse		2		Fin XVIIIe-début XIXe?		53
1802		136	GLAC-V-J	Orange siliceuse	Manche de poêle/décor de ligne serpentiforme jaune sur le haut du manche	1	1	Fin XVIIIe-début XIXe?		53
1802		136	GRES	Blanc crème/Siegburg?		2		Fin XVIIIe-début XIXe?		53
1802		136	GRES	Gris (Rhéna)	Anse	1	1	Fin XVIIIe-début XIXe?		53
1802		136	GRES	Gris (Rhéna)		10		Fin XVIIIe-début XIXe?		53
1802		136	GRES	Gris/Couverte brun foncé (Rhéna)	Fond de pichet	1	1	Fin XVIIIe-début XIXe?		53
1802		136	GRES	Gris/Couverte brun foncé (Rhéna)		1		Fin XVIIIe-début XIXe?		53
1802		136	GRES	Gris/couverte gris-bleu (Raeren)		1		Fin XVIIIe-début XIXe?		53
1802		136	GRES	Gris-Beige/Brun moucheté		1		Fin XVIIIe-début XIXe?		53

1802		136	GRES	Gris-rose/couverte brun foncé	Cannelé	1		Fin XVIIIe-début XIXe?			53
1802		136	GRES	Gris-rose/couverte gris clair		1		Fin XVIIIe-début XIXe?			53
1802		136	PORCELAINE	CHINE?	Assiette/coupelle à décor floral rouge/rose et brun complexe	3	1	Fin XVIIIe-début XIXe?	1802sd136_7	Pl. 11, n°1	53
1807		136	CR	PGS		1		1914-1918 (mobilier Fin XVIIIe-début XIXe perturbé par obus?)			53
1807		136	FAIENCE	Beige (SB fin calibré, Ox)		5		1914-1918 (mobilier Fin XVIIIe-début XIXe perturbé par obus?)			53
1807		136	FAIENCE	Blanche très fine-dense/Couverte Crème		1		1914-1918 (mobilier Fin XVIIIe-début XIXe perturbé par obus?)			53
1807		136	FAIENCE	Rose fine SB/Anvers	Décor floral bleu et jaune	3		1914-1918 (mobilier Fin XVIIIe-début XIXe perturbé par obus?)			53
1807		136	GLAC-B	Orange siliceuse	Ecuelle à bord en bandeau (non moulurée)	1	1	1914-1918 (mobilier Fin XVIIIe-début XIXe perturbé par obus?)			53
1807		136	GLAC-B	Orange siliceuse	Fond (piédestal)	3	2	1914-1918 (mobilier Fin XVIIIe-début XIXe perturbé par obus?)			53
1807		136	GLAC-B	Orange siliceuse	Grand pot à bord aplati	1	1	1914-1918 (mobilier Fin XVIIIe-début XIXe perturbé par obus?)			53
1807		136	GLAC-B	Orange siliceuse	Manche de poêle	1	1	1914-1918 (mobilier Fin XVIIIe-début XIXe perturbé par obus?)			53
1807		136	GLAC-B	Orange siliceuse	Passoire	1		1914-1918 (mobilier Fin XVIIIe-début XIXe perturbé par obus?)			53
1807		136	GLAC-B	Orange siliceuse	Poêle à bord en bandeau concave/Colletterte	1	1	1914-1918 (mobilier Fin XVIIIe-début XIXe perturbé par obus?)			53
1807		136	GLAC-B	Orange siliceuse	Poêle à bord en bandeau/Bord en bourrelet	1	1	1914-1918 (mobilier Fin XVIIIe-début XIXe perturbé par obus?)			53
1807		136	GLAC-B	Orange siliceuse	Poêle à bord en bourrelet (type PO1 Diag)	1	1	1914-1918 (mobilier Fin XVIIIe-début XIXe perturbé par obus?)			53
1807		136	GLAC-B	Orange siliceuse		3		1914-1918 (mobilier Fin XVIIIe-début XIXe perturbé par obus?)			53

1807		136	GLAC-B/moucheté	Rose/Beige SB	Forme basse (terrines/poêle) à bord en gouttière, anguleux, avec décor d'un cordon digité sur le col	1	1	1914-1918 (mobilier Fin XVIIIe-début XIXe perturbé par abus?)			53
1807		136	GLAC-B/moucheté	Rose/Beige SB	Poêle à bord en Y	3	1	1914-1918 (mobilier Fin XVIIIe-début XIXe perturbé par abus?)			53
1807		136	GLAC-Brun foncé	Orange siliceuse	Poêle (bord en bourrelet)?	1	1	1914-1918 (mobilier Fin XVIIIe-début XIXe perturbé par abus?)			53
1807		136	GLAC-Brun foncé	Orange siliceuse		1		1914-1918 (mobilier Fin XVIIIe-début XIXe perturbé par abus?)			53
1807		136	GLAC-J	Rose/Beige SB		1		1914-1918 (mobilier Fin XVIIIe-début XIXe perturbé par abus?)			53
1807		136	GLAC-V	Brune SB		1		1914-1918 (mobilier Fin XVIIIe-début XIXe perturbé par abus?)			53
1807		136	GLAC-V	Brune siliceuse	Fond de petit pot (pincements digités)	1	1	1914-1918 (mobilier Fin XVIIIe-début XIXe perturbé par abus?)			53
1807		136	GLAC-V	PGS	Poêle type Lille 2011.17/Gantois 54	1	1	1914-1918 (mobilier Fin XVIIIe-début XIXe perturbé par abus?)			53
1807		136	GLAC-V/ENG	Orange siliceuse	Assiette à marli (a sgraffiato?)/lettres?	1	1	1914-1918 (mobilier Fin XVIIIe-début XIXe perturbé par abus?)			53
1807		136	GLAC-V/ENG	Orange siliceuse		1		1914-1918 (mobilier Fin XVIIIe-début XIXe perturbé par abus?)			53
1807		136	GRES	GRES/Couverte bleu et gris clair (Raeren)		1		1914-1918 (mobilier Fin XVIIIe-début XIXe perturbé par abus?)			53
1807		136	GRES	Gris (SB) indet/Couverte brune		1		1914-1918 (mobilier Fin XVIIIe-début XIXe perturbé par abus?)			53
1807		136	GRES	Gris/couverte grise (Rhénan)	Fond de pichet. Décor floral bleu avec contour tracés à la pointe	3	1	1914-1918 (mobilier Fin XVIIIe-début XIXe perturbé par abus?)			53
1807		136	GRES	Gris-beige/Couverte gris-beige (Rhénan)	Pichet. Décor floral bleu avec contour tracés à la pointe	3		1914-1918 (mobilier Fin XVIIIe-début XIXe perturbé par abus?)			53

1807		136	GRES	Gris-beige/Gris-beige mouchetée brun		1		1914-1918 (mobilier Fin XVIIIe-début XIXe perturbé par obus?)		53
1811		135	CR	PGS	Grand vase à bord en bourrelet	1	1	MODERNE		53
1811		135	GLAC-B	Orange siliceuse		1		MODERNE		53
1811		135	GLAC-Brun foncé	Beige SB (CHAM)		1		MODERNE		53
1813			GLAC-B	Orange siliceuse	Fond annulaire (forme haute)	1	1	MODERNE?		53
1815			CO	Brune siliceuse		1		XVIIIe?		53
1815			CR	PGS	Départ d'anse	1		XVIIIe?		53
1815			CR	PGS		5		XVIIIe?		53
1815			FAIENCE	Jaune pale (Anvers?)	décor bleu	1		XVIIIe?		53
1815			GLAC-B	Brune à cœur gris SB	Marmite Lille 2012.12	1	1	XVIIIe?		53
1815			GLAC-B	Orange siliceuse	Anse	1	1	XVIIIe?		53
1815			GLAC-B	Orange siliceuse	Bord	1	1	XVIIIe?		53
1815			GLAC-B	Orange siliceuse	Bord de poêle, lève en bourrelet et carène	1	1	XVIIIe?		53
1815			GLAC-B	Orange siliceuse	Fond	2	2	XVIIIe?		53
1815			GLAC-B	Orange siliceuse	Gros bord en gouttière	1	1	XVIIIe?		53
1815			GLAC-B	Orange siliceuse	Languette festonnée	1	1	XVIIIe?		53
1815			GLAC-B	Orange siliceuse		10		XVIIIe?		53
1815			GLAC-Brun foncé	Beige SB (CHAM)	Bord en Y de poêle	1	1	XVIIIe?		53
1815			GLAC-J	Rose SB	Anse	1	1	XVIIIe?		53
1815			GLAC-V	Orange siliceuse	Bord	1	1	XVIIIe?		53
1815			GLAC-V	PGS		2		XVIIIe?		53
1815			GLAC-V	Rose SB	Lèchefrite?	1	1	XVIIIe?		53
1815			GLAC-V	Rose SB		3		XVIIIe?		53
1815			GLAC-V/ENG	PGS (feu?)		1		XVIIIe?		53
1815			GRES	Beige SB fin/couverte mouchetée brune		1		XVIIIe?		53
1815			GRES	Gris/Couverte grise (Raeren)	Pichet	1		XVIIIe?		53
1816		137	CR	PGS	Bord de marmite (baguette)	1	1	XIVe?		53
1816		137	CR	PGS		17		XIVe?		53
1816		137	GLAC-V/ENG	Orange siliceuse	Bord biseauté (pichet?)	1	1	XIVe?		53
1817		137	GLAC-V	Beige SB		1		XVIIIe-XIXe		53
1818		137	CO	Brune SB		1		Mélange? (Moderne + XIXe?)		53
1818		137	CR	PGS		2		Mélange? (Moderne + XIXe?)		53

1818		137	GLAC-N/Cul-NOIT	Orange siliceuse	Fond annulaire (forme haute)	1	1	Mélange? (Moderne + XIXe?)		53
1819		137	CO	Orange siliceuse	Pot de fleur à bord en bandeau	1	1	XVIe?		53
1819		137	GLAC-B	Brun/orange siliceuse	Marmite ansée à bord en gouttière marquée	1	1	XVIe?		53
1819		137	GLAC-B	Orange siliceuse	Ecuelle à bord en bandeau mouluré (Blieck 1986 : n°8-9)	1	1	XVIe?		53
1819		137	GLAC-B	Orange siliceuse		1		XVIe?		53
1820		137	CR	PGS		3		XVIe?		54
1820		137	GLAC-B	Orange siliceuse		1		XVIe?		54
1820		137	GLAC-B-J	Orange siliceuse	Fragment de plat	1		XVIe?		54
1820		137	GLAC-V	Orange siliceuse		1		XVIe?		54
1820		137	GLAC-V(externe)-B(interne)	Orange siliceuse	Anse	1	1	XVIe?		54
1820		137	GRES	Gris/couverte brune (Rhénan)		1		XVIe?		54
1820			CR	PGS		1		MED/MODERNE		54
1820			GLAC-B-V	Orange siliceuse		1		MED/MODERNE		54
1820			GLAC-V/ENG	Orange siliceuse		1		MED/MODERNE		54
1823		137	CR	PGS	Pot/marmite ansé	1	1	MED/MODERNE		54
1826		137	GLAC-B	Orange siliceuse	Forme basse à bord en bourrelet (Tèle/poêle PO1?)	1	1	MED/MODERNE		54
1828		138	CO-F	Orange siliceuse		2		MODERNE (XVIe?)		54
1828		138	CR	PGS	Bord en bandeau (carré/cannelure/gouttière)	1	1	MODERNE (XVIe?)		54
1828		138	CR	PGS		2		MODERNE (XVIe?)		54
1828		138	GLAC-B	Orange siliceuse		1		MODERNE (XVIe?)		54
1828		138	GLAC-V/ENG	Orange siliceuse		1		MODERNE (XVIe?)		54
1828		138	GRES	Gris/couverte brune (Rhénan)	Bord effilé de pichet	1	1	MODERNE (XVIe?)		54
1830		138	CR	PGS		1		MED/MODERNE		54
1835	fond	138	CR	PGS	Cannelé	2		XIVe		54
1835	fond	138	CR	PGS	Pot à fond bombé	4	1	XIVe		54
1835	fond	138	CR	PGS	Pot globulaire à bord rentrant, lèvres courtes anguleuses (type Blieck 1996 : 4?)	48	1	XIVe		54
1835	fond	138	CR	PGS		1		XIVe		54
1835	fond	138	GLAC-B	Orange siliceuse	Marmite à bord oblique type Lille 2042.3/Lille Blieck 1996 : 9	3	1	XIVe		54
1842		138	CR	PGS	Marmite ansée (Lille 2042.3?)	1	1	XIVe-XVIe		54
1842		138	CR	PGS	Tèle à bord en bandeau Lille 2053.2	1	1	XIVe-XVIe		54

1842		138	CR	PGS		2		XIVe-XVIe		54
1842		138	CR	PGSGR		1		XIVe-XVIe		54
1843		138	CR	PGS		1		XIVe-XVe		54
1843		139	CR	PGS	Bord en bandeau (tèle?)	1	1	XIVe-XVe		54
1843		139	CR	PGS	Petit bord en bandeau triangulaire	1	1	XIVe-XVe		54
1843		139	GLAC-B	Orange siliceuse	Fond	1	1	XIVe-XVe		54
1844		139	CR	PGS	Anse	1	1	MED		54
1844		139	CR	PGS		3		MED		54
1846		139	GLAC-B/ASP	Brune Siliceuse		1		MED		54
03/05/2016	Céramique 1		CR	PGS	Marmite ansée (pas de col) presque complète à fond bombé et languettes digitées	21	1	MODERNE		36
1045-1046		4	1	CO-F	Orange siliceuse	Anse	1	1	MODERNE? (XVIe?)	37
1045-1046		4	1	CR	PGS	Languette festonnée	1	1	MODERNE? (XVIe?)	37
1045-1046		4	1	GLAC-V/ENG	Orange siliceuse		1		MODERNE? (XVIe?)	37
1056 (inter 1068)			6	CR	PGS/PGSGR		10		XIIe-XIIIe	37
1056 (inter 1068)			6	Très Décorée	Beige SB (SB calibré, Ox)	Décor brun en spirale et lignes verticales de grenti sur fond jaune	2		XIIe-XIIIe	37
1068 (inter 1056)			6	CR	PGS		7		MED	37
1137-1				CR	PGS		3		MED (XIVe?)	38
1137-1				GLAC-B	Rouge siliceuse		1		MED (XIVe?)	38
1146-1				CR	PGS		1		MED (XIIIe?)	38
1146-2				CR	PGS	Terrine/Tèle à bord carré avec un goulot	1	1	MED (XIIIe?)	38
1146-2				CR	PGS		2		MED (XIIIe?)	38
1146-3				CO-F	Brun/orange à cœur gris SB		1		MED (XIIIe?)	38
1146-3				CR	PGS	Pâte vue en 1146sd46	7		MED (XIIIe?)	38
1155-4			22	CR	PGS		12		XIIe-XIIIe (XIIIe?)	38
1155-4			22	CR	PGS		1	1	XIIe-XIIIe (XIIIe?)	38
1155-4			22	GLAC-B	Orange siliceuse		1		XIIe-XIIIe (XIIIe?)	38
1161-2			33	CR	PGS	Couvre-feu (identique en 1157sd23)	1	1	XIVe-XVe	38
1161-2			33	CR	PGS		10		XIVe-XVe	38
1161-2			33	GLAC-B	Orange siliceuse	Fond	1	1	XIVe-XVe	38
1161-2			33	GLAC-B	Orange siliceuse		1		XIVe-XVe	38
1161-3			33	CO	Orange siliceuse		1		XVe/Fin XVe?	38
1161-3			33	CR	PGS	Bord altéré indet	1	1	XVe/Fin XVe?	38

1161-3		33	CR	PGS	Fragment de feston	1	1	XVe/Fin XVe?			38
1161-3		33	CR	PGS	Marmite à bord éversé avec ressaut	1	1	XVe/Fin XVe?			38
1161-3		33	CR	PGS		24		XVe/Fin XVe?			38
1161-3		33	GRES (feu?)/Surface grenat	Gris (Rhéna?)		1		XVe/Fin XVe?			38
1162-1163			CR	PGS		3		MED			38
1178-3/4		54	CR	PGS	Anse ronde	1	1	XIVe			38
1178-3/4		54	CR	PGS	Marmite à anse coudée et bord carré	1	1	XIVe			38
1178-3/4		54	CR	PGS		5		XIVe			38
1178-4		55	CR	PGS		4		MED			38
1251 (inter 1253)	surface		CO	Orange siliceuse	Fond de forme haute	1	1	XVIe + XIVe + XIIe/XIIIe (résiduel)?			40
1251 (inter 1253)	surface		CO	Orange siliceuse		2		XVIe + XIVe + XIIe/XIIIe (résiduel)?			40
1251 (inter 1253)	surface		CR	PGS	Bord de pichet à bord biseauté	1	1	XVIe + XIVe + XIIe/XIIIe (résiduel)?			40
1251 (inter 1253)	surface		CR	PGS	Ecuelle à bord en bandeau mouluré (Blieck 1986 : n°8-9)	1	1	XVIe + XIVe + XIIe/XIIIe (résiduel)?			40
1251 (inter 1253)	surface		CR	PGS	Pot à bord éversé en bourrelet avec décor d'incisions (XIIe-XIIIe)	1	1	XVIe + XIVe + XIIe/XIIIe (résiduel)?			40
1251 (inter 1253)	surface		CR	PGS	Tèle à bord en bandeau	1	1	XVIe + XIVe + XIIe/XIIIe (résiduel)?			40
1251 (inter 1253)	surface		CR	PGS		8		XVIe + XIVe + XIIe/XIIIe (résiduel)?			40
1251 (inter 1253)	surface		GRES	Gris (Rhéna?)	Pichet	1		XVIe + XIVe + XIIe/XIIIe (résiduel)?			40
1258-1			CR	PGS	Petit bord en bandeau concave (Poêle?)	1	1	XVe? (Fin XIVe-début XVe?)			40
1258-1			CR	PGS	Pichet à col bombé et bord biseauté	1	1	XVe? (Fin XIVe-début XVe?)			40
1258-1			CR	PGS		5		XVe? (Fin XIVe-début XVe?)			40
1325/1326			CR	PGS		1		MED/MODERNE			42
1346 (inter 1404)			CO	Grise SB à surface brune		1		MED/MODERNE			42
1346 (inter 1404)			CR	PGS		1		MED/MODERNE			42
1397-1398	Hors contexte		GRES	Beige SB/Couverte brune		2		XIXe?			36
1397-1398	Hors contexte		GRES	Beige/Rose SB/Couverte brune	Grand pichet à col cannelé, lèvres verticale	3	1	XIXe?	1397-1398HC_1	Pl. 14, n°6	36
1397-1398	Hors contexte		GRES	Grise/Couverte brune	Petite bouteille	1	1	XIXe?	1397-1398HC_2	Pl. 14, n°5	36

1397-1398	Hors contexte		PORCELAINE	Blanche	Plat caréné à décor floral bleu	1	1	XIXe?			36
1400 (inter 1716)			CR	PGS	Bord en bandeau détaché	1	1	MED			44
1400 (inter 1716)			CR	PGS		1		MED			44
1409/1627/1628			CO	Brune SB	Bord (forme basse) bandeau avec gouttière?	1	1	XIVe?			44
1409/1627/1628			CR	PGS	Bord de marmite ansée	1	1	XIVe?			44
1409/1627/1628			CR	PGS	Bord en amande	1	1	XIVe?			44
1409/1627/1628			CR	PGS	Bord en bourrelet (terriner?)	1	1	XIVe?			44
1409/1627/1628			CR	PGS	Petit bord en bandeau concave	1	1	XIVe?			44
1409/1627/1628			CR	PGS		24		XIVe?			44
1409/1627/1628			GLAC-B	Orange siliceuse	Lèche-frite Lille 2042.2	1	1	XIVe?			44
1409/1627/1628			GLAC-B	Orange siliceuse		5		XIVe?			44
1409/1627/1628			GLAC-B/ASP	Orange siliceuse	Bord en bourrelet (poêle PO1?)	1	1	XIVe?			44
1409/1627/1628			GLAC-B-Dorée	Orange siliceuse		1		XIVe?			44
1409/1627/1628			GLAC-V	Orange siliceuse		1		XIVe?			44
1410 (inter 1411)			CR	PGS	Anse coudée	1	1	Mélange? XVe-XVIe + résiduel HMA			44
1410 (inter 1411)			CR	PGS	Bord en bandeau	1	1	Mélange? XVe-XVIe + résiduel HMA			44
1410 (inter 1411)			CR	PGS	Bord en bandeau carré court (altéré)	1	1	Mélange? XVe-XVIe + résiduel HMA			44
1410 (inter 1411)			CR	PGS	Fond	1	1	Mélange? XVe-XVIe + résiduel HMA			44
1410 (inter 1411)			CR	PGS	Fond lenticulaire avec pied indet	1	1	Mélange? XVe-XVIe + résiduel HMA			44
1410 (inter 1411)			CR	PGS		29		Mélange? XVe-XVIe + résiduel HMA			44
1410 (inter 1411)			CR/HMA	PGSGR/Brune SBGR	Bord arrondi	1	1	Mélange? XVe-XVIe + résiduel HMA			44
1410 (inter 1411)			GLAC-B	Orange siliceuse		2		Mélange? XVe-XVIe + résiduel HMA			44
1410 (inter 1411)			GRES	Beige	Bord fin vertical (gobelet? Pichet?)	1	1	Mélange? XVe-XVIe + résiduel HMA			44
1442 (inter 1441)	4		CR	PGS		1		MED			44
1442-3			GLAC-B	Orange siliceuse	Poêlon caréné à bord arrondi (Blicq 1996 : n°52)	1	1	XIVe	1442-3_1	Pl. 2, n°4	44
1513/1645		73	CR	PGS		4		XVIe + résiduel Caro			46
1513/1645		73	CR	PGSGR	Pot à lèvres concave effilée/Caro	1	1	XVIe + résiduel Caro			46
1513/1645		73	CR	PGSGR	Pot à lèvres oblique type PT1 du Diag (Caro)	1	1	XVIe + résiduel Caro			46
1513/1645		73	GLAC-B	Orange siliceuse	Bord	1	1	XVIe + résiduel Caro			46
1513/1645		73	GLAC-B	Orange siliceuse	Bord triangulaire éversé	1	1	XVIe + résiduel Caro			46

1513/1645		73	GLAC-B	PGS		1		XVIe + résiduel Caro		46
1513/1645		73	GLAC-V/ENG	Orange siliceuse	Petit bord en bandeau concave (poêle?)	1	1	XVIe + résiduel Caro		46
1513/1645		73	GRES	Gris/Couverte gris-brun (Raeren)	Bord/Anse?	1	1	XVIe + résiduel Caro		46
1558-1625		73	GRES	Gris/couverte grise (Rhénan)	Anse (tasse?)	1	1	MODERNE		48
1558-1625		73	GRES	Gris/couverte grise (Rhénan)	Pichet	1	1	MODERNE		48
1594-2		88	CR	PGS (Bruay)		3		MED		49
1642/1464		102	CR	PGS	Grand bord éversée à lèvres carré avec décor de ligne ondulée sur la lèvre?	1	1	MED (XIVe-XVe?)		46
1807-1802		136	CO	Orange siliceuse	Fond annulaire	1	1	Fin XVIIIe-début XIXe?		53
1807-1802		136	CO	Orange siliceuse	Fond annulaire de pot de fleur? (perforé)	1	1	Fin XVIIIe-début XIXe?		53
1807-1802		136	CO	Orange siliceuse		2		Fin XVIIIe-début XIXe?		53
1807-1802		136	FAIENCE	Jaune pale (Anvers?)	Décor de lignes fines bleues	1		Fin XVIIIe-début XIXe?		53
1807-1802		136	FAIENCE	Jaune pale (Anvers?)	Fond épais	1	1	Fin XVIIIe-début XIXe?		53
1807-1802		136	FAIENCE	Jaune pale (Anvers?)		2		Fin XVIIIe-début XIXe?		53
1807-1802		136	GLAC-B	Orange siliceuse		2		Fin XVIIIe-début XIXe?		53
1807-1802		136	GLAC-B foncé	PGS/Beige SB	Anse	1	1	Fin XVIIIe-début XIXe?		53
1807-1802		136	GLAC-B/CO-F	Orange siliceuse	Manche de poêle	1	1	Fin XVIIIe-début XIXe?		53
1807-1802		136	GLAC-B-J	Orange siliceuse	Bord à collerette/décor jaune	1	1	Fin XVIIIe-début XIXe?		53
1807-1802		136	GLAC-J	Rose SB	Bord rentrant plat	1	1	Fin XVIIIe-début XIXe?		53
1807-1802		136	GLAC-V	Orange siliceuse		1		Fin XVIIIe-début XIXe?		53
1807-1802		136	GRES	Gris/Beige SB (indet)/Couverte mouchetée brune		2		Fin XVIIIe-début XIXe?		53
1807-1802		136	GRES	Gris/couverte gris et bleu (Raeren)	Décor bleu soulignée à la pointe	1		Fin XVIIIe-début XIXe?		53
		1098	CO-F	Orange siliceuse	Bord en bourrelet	1	1	MED		37
		1098	CR	PGS	Bord vertical	1	1	MED		37
		1202	CR	PGS		1		MED/MODERNE		39
		1701	FAIENCE	Blanche/Couverte blanche et brune	Bord	1	1	XIXe		51
						6361	1282			

Planches

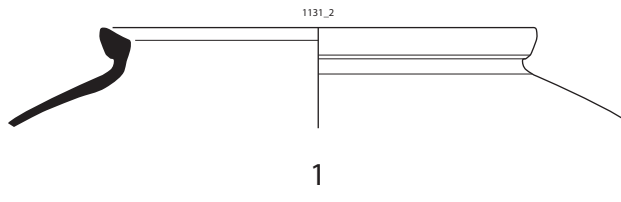

1



2

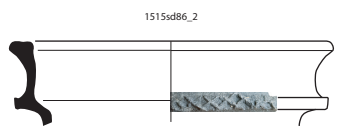
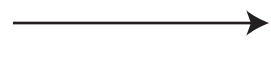

3

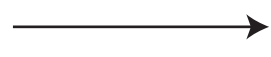

4

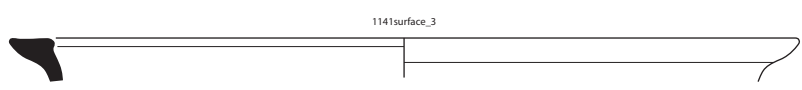

5

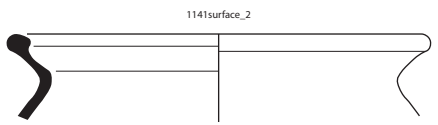

6

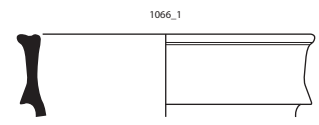

7

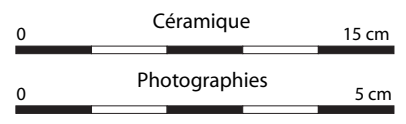

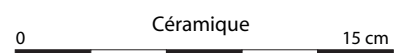
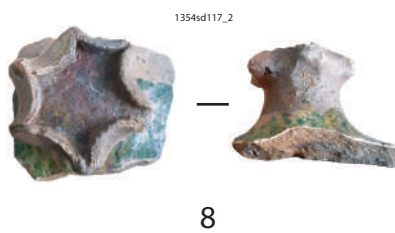
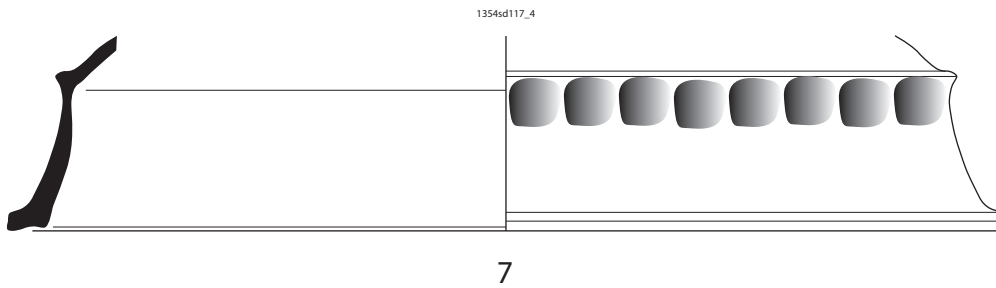
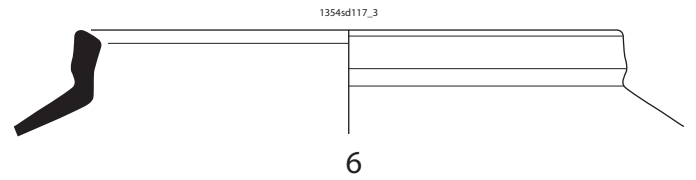
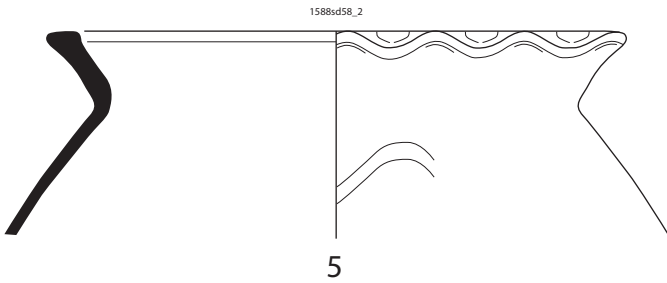
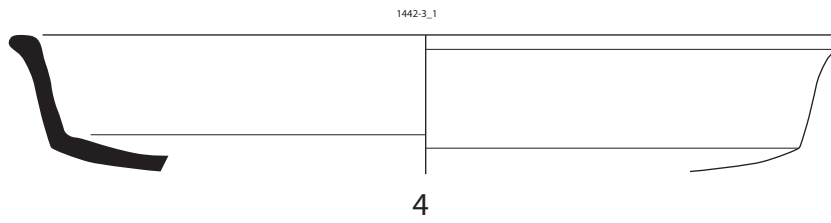
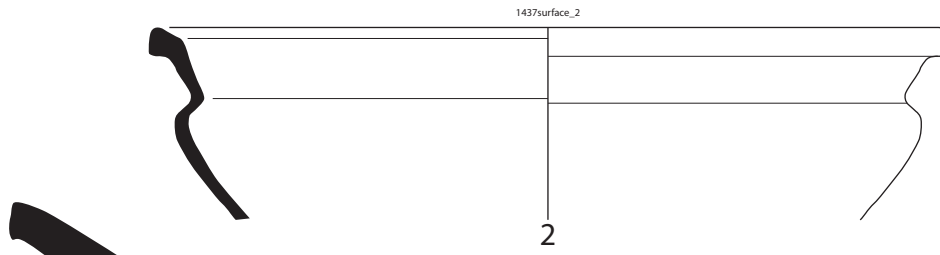
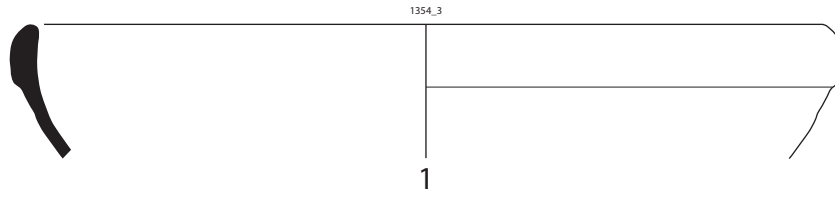

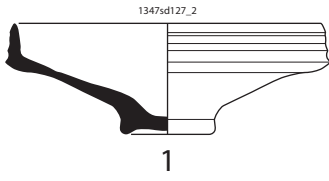

1

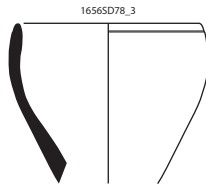

2

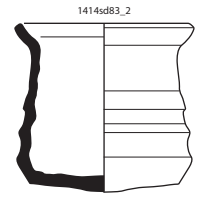

3

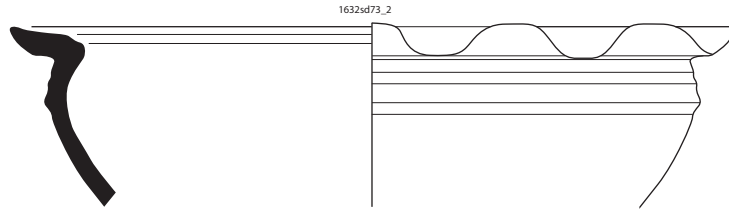

4

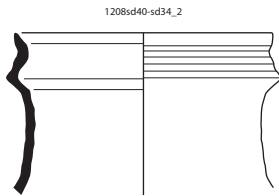

5

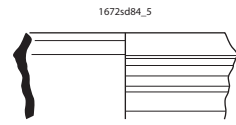

6

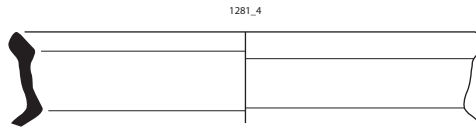

7

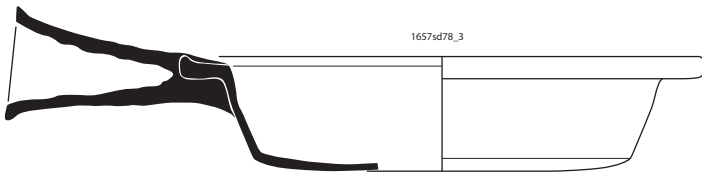

8

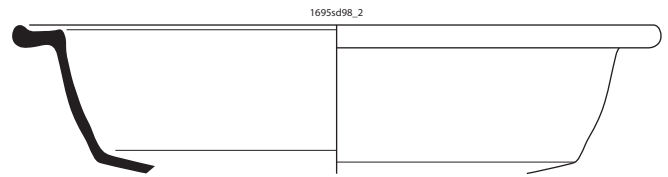

9

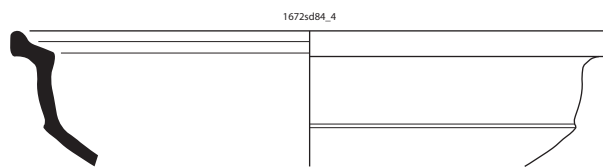

10

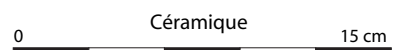

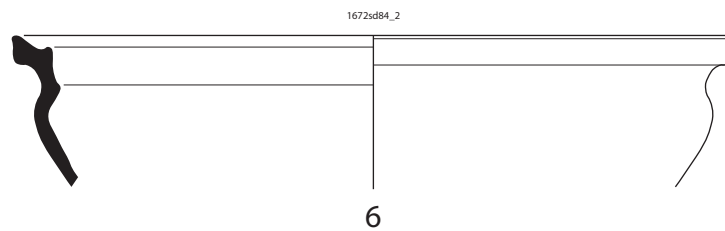
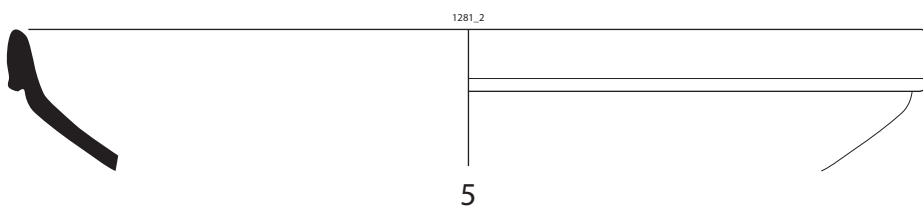
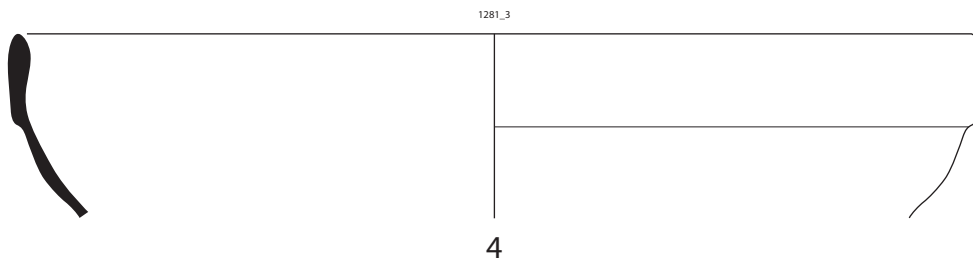
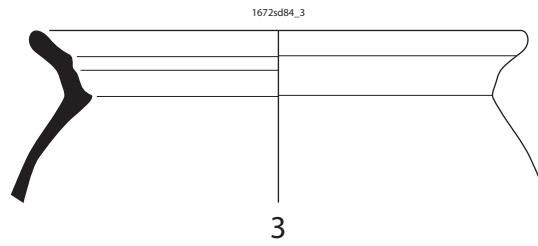
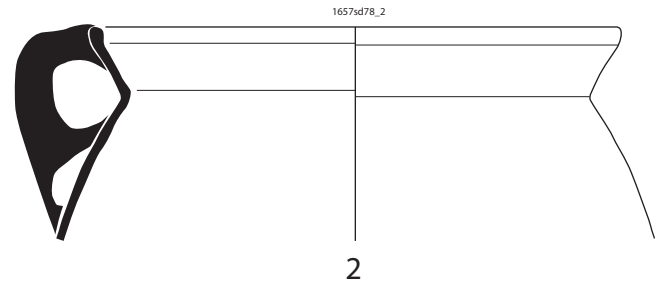
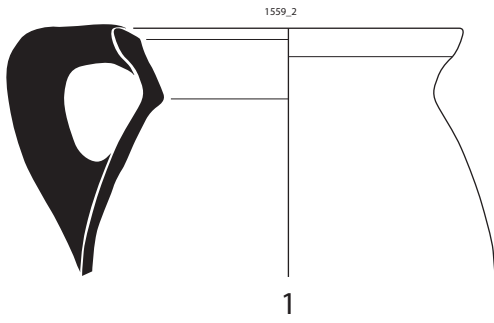

1656d78_2



1

1208sd40-sd34_3



2

1657d78_4



3

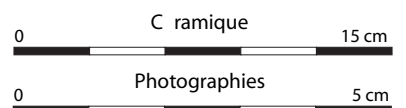
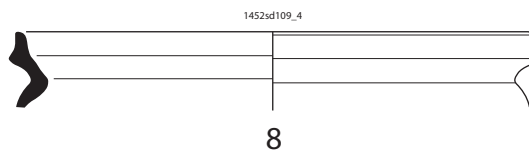
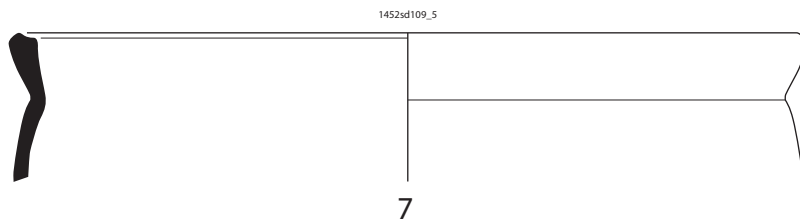
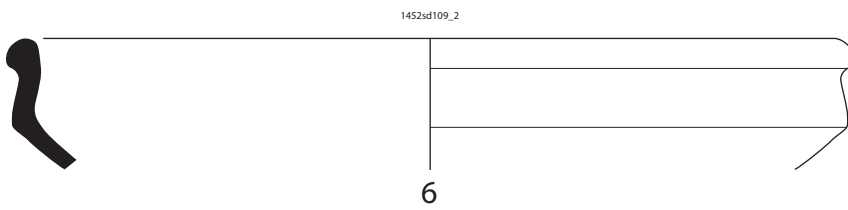
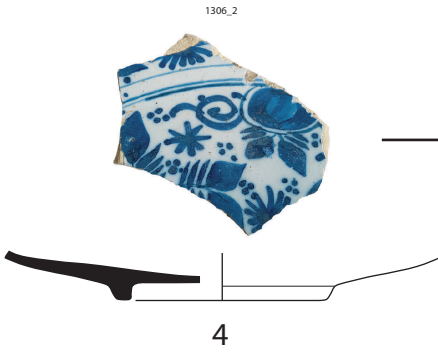
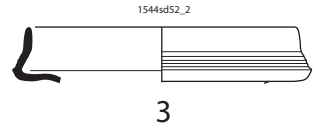
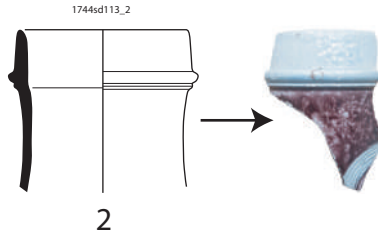
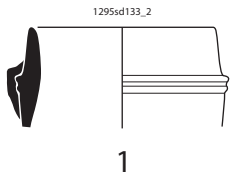

1368_3

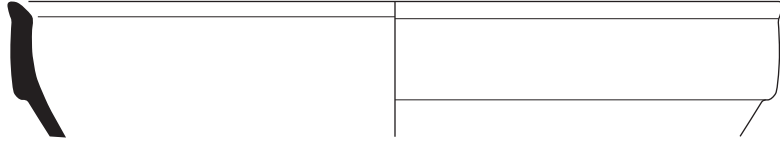

1

1423us01_2

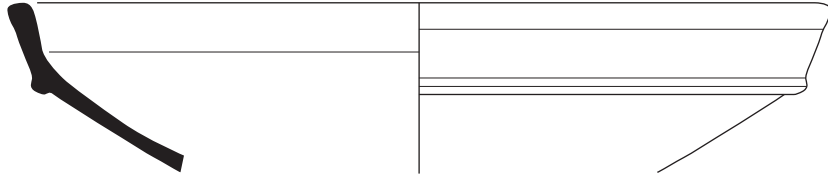

2

1639sd73_3

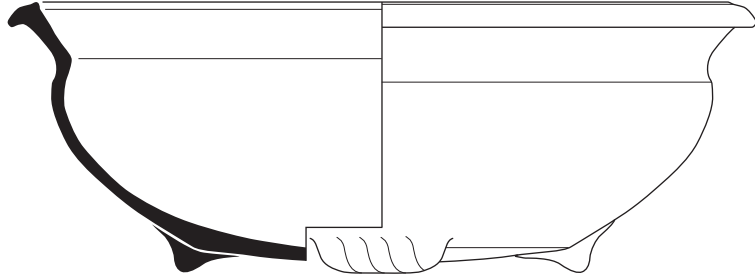

3

1368_2

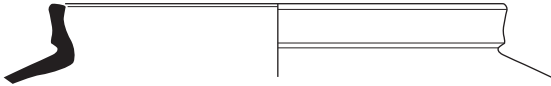

4

1639sd73_2

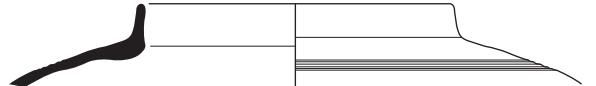

5

1367sd84_2

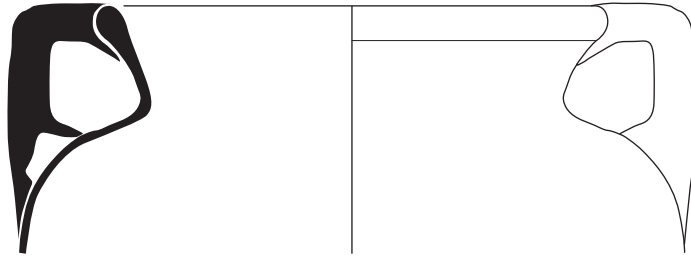

6

1368_4

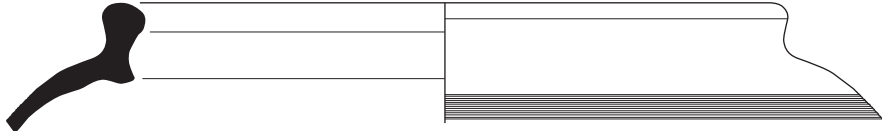

7

1645sd73_2

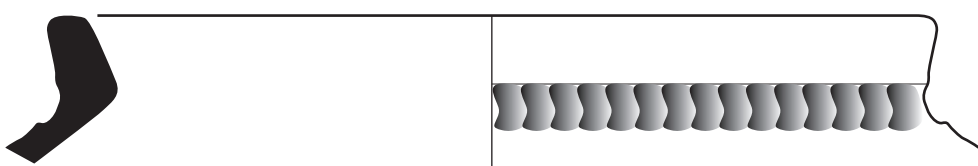

8

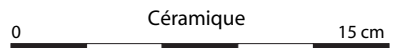

1696sd98_2



1

1705sd102_1

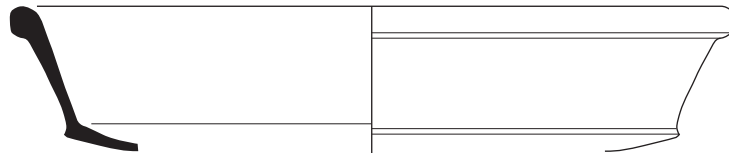

2

1459surface_2

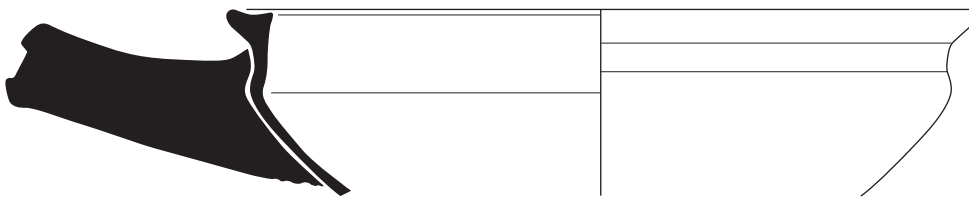

3

1499-2_2

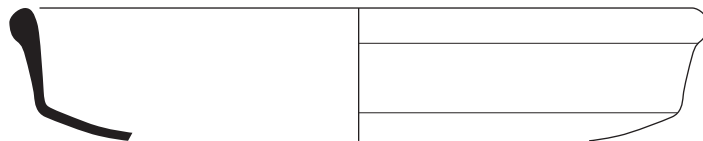

4

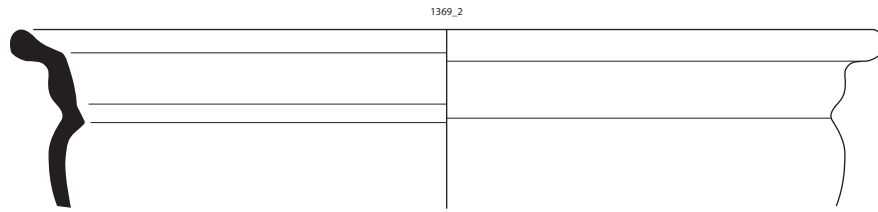

1

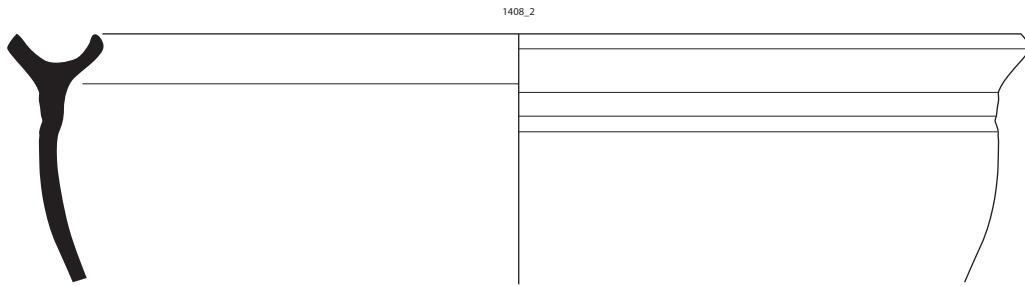

2

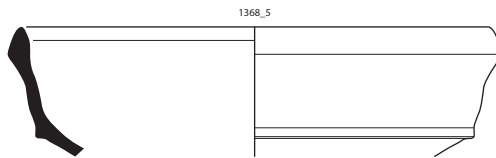

3

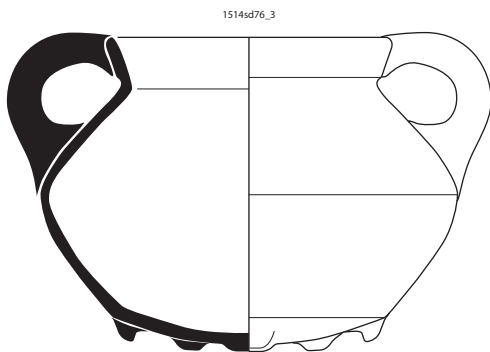

4

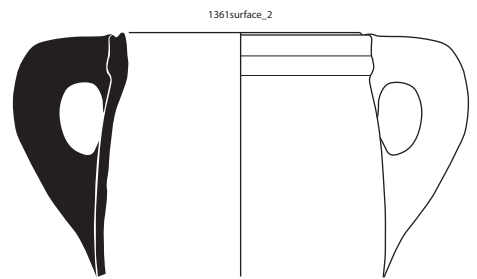

5





1622sd73_2

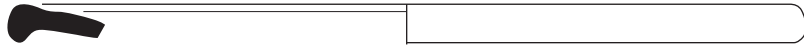

1

1464_3



3

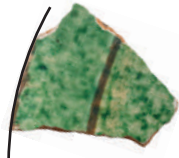

1464_2

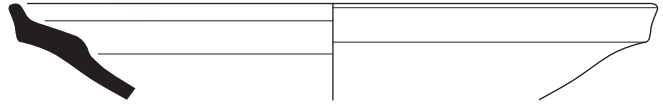

2

1499_2

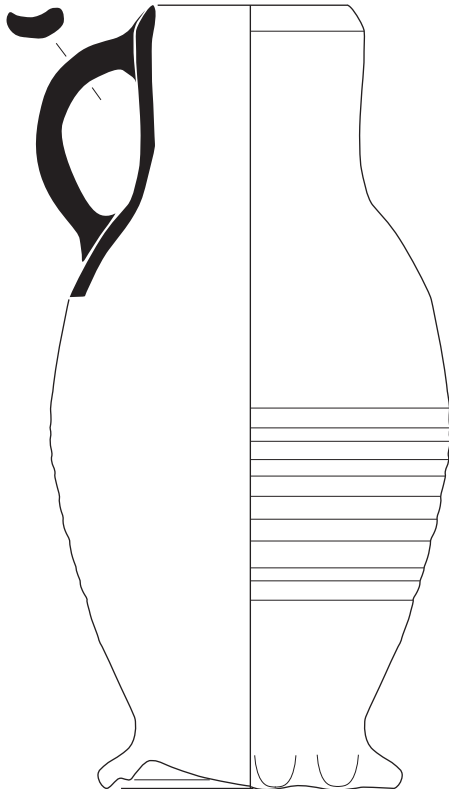

4

1256_1

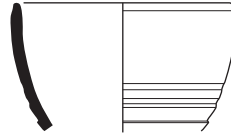

5

1587sd52_2



6

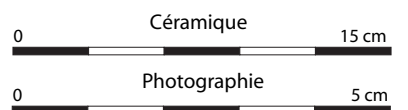

1802sd136_7



1



1802sd136_2



2

1802sd136_3



3

1802sd136_4



4

1802sd136_5

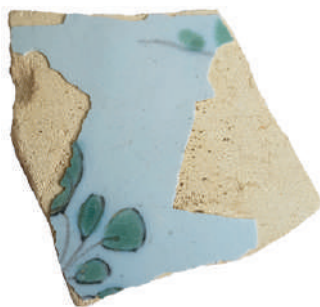

5

1802sd136_6



6

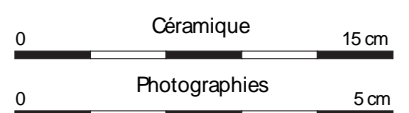
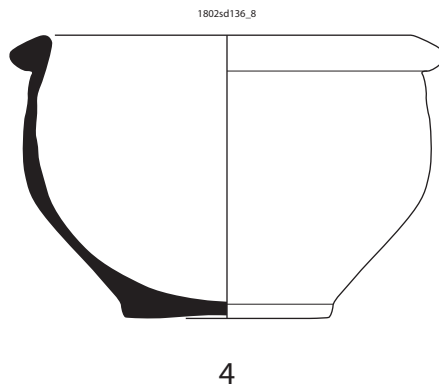
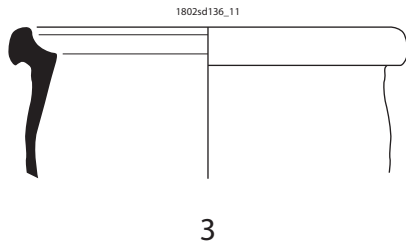
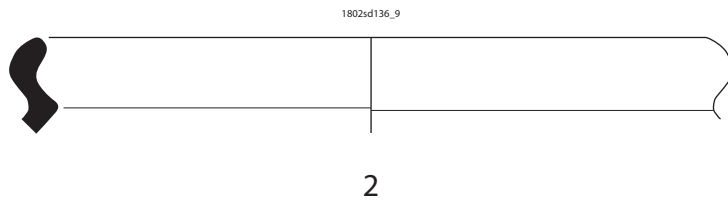
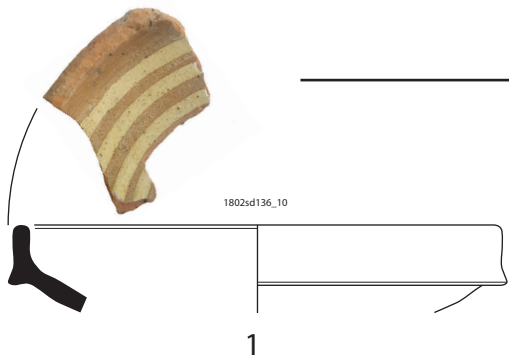

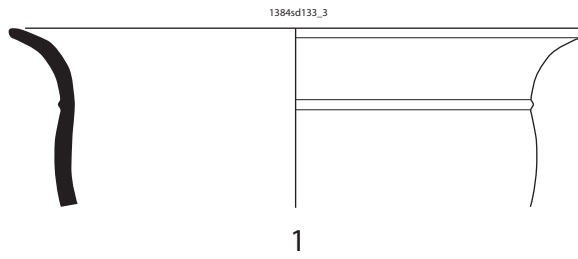

1



2

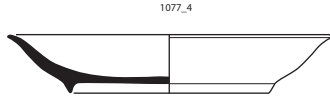

3



4

Face interne

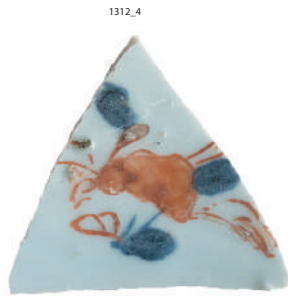

1312_4

5

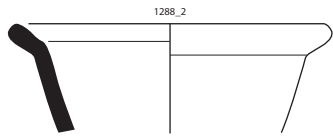

6

Face externe



1312_3

7

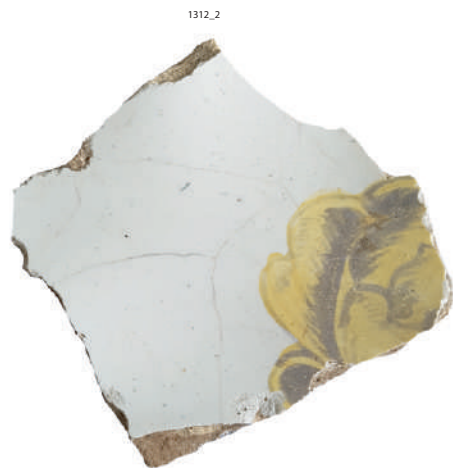

1312_2

8

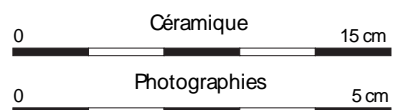

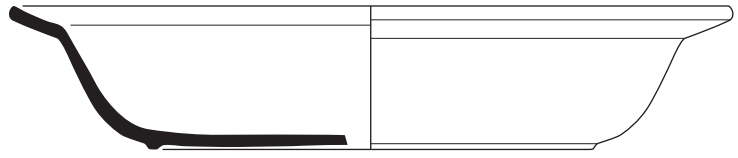

1

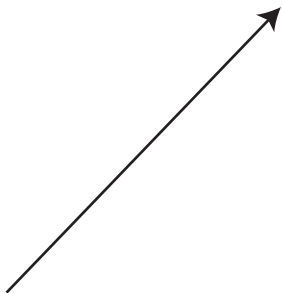

1397-1398HC_3

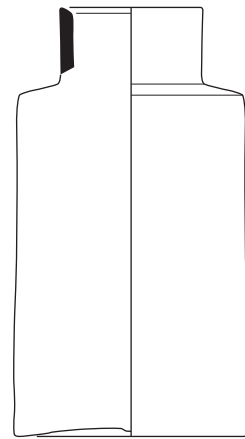

5

1077_5



2

1288_3



3

1077_2



4



1397-1398HC_2

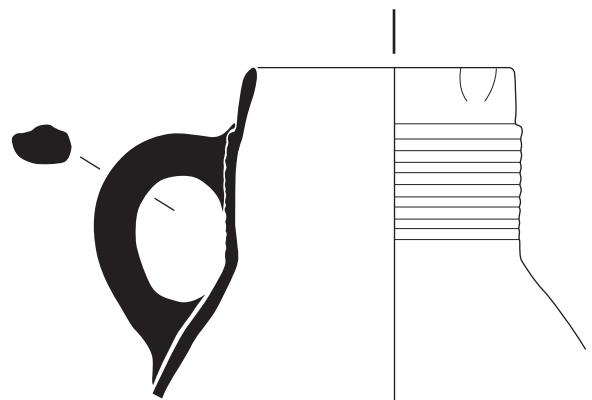
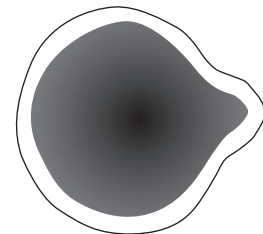

6

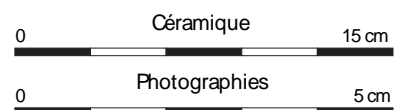

ARKÉOCÉRA
EDITIONS

ISBN

978-2-9558803-6-4

EAN

9782955880364

